

Owner's Guide

Notice d'utilisation

Manual del propietario

Betriebsanleitung

Handleiding

# munchkin<sup>®</sup>

Munchkin Stroller Fan

Ventilateur pour poussette Munchkin

Ventilador Munchkin para cochecito

Munchkin Kinderwagen-Ventilator

Munchkin Kinderwagen Ventilator

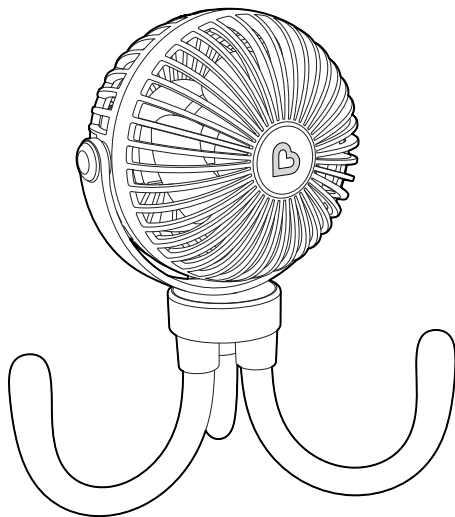

**KEEP FOR FUTURE REFERENCE**

Please read the instructions carefully before using this product. Adult Assembly Required.

À CONSERVER POUR VOUS Y RÉFÉRER ULTÉRIEUREMENT

Veuillez lire attentivement ces instructions avant d'utiliser ce produit. A monter uniquement par un adulte.

CONSERVE ESTAS INSTRUCCIONES PARA CONSULTAR FUTURAS DUDAS









Lea atentamente estas instrucciones antes de utilizar el producto. Requiere montaje por parte de un adulto.









ZUM KÜNFTIGEN NACHLESEN AUFBEWAHREN

Bitte lesen Sie die Anweisungen sorgfältig durch, bevor Sie dieses Produkt verwenden. Montage durch einen Erwachsenen erforderlich.

BEWAAR VOOR TOEKOMSTIG GEBRUIK

Lees de instructies aandachtig door voordat u dit product gebruikt. Montage door volwassene vereist.

 <b>IMPORTANT SAFEGUARDS</b>	
Important Safeguards.....	6
 <b>INCLUDED PARTS</b>	
Included Parts.....	8
 <b>HOW TO USE</b>	
How To Use .....	9
Charging the Battery.....	9
How To Clean .....	11
How To Store.....	11
Troubleshooting .....	11
Product Specifications .....	12
 <b>CUSTOMER SERVICE</b>	
Warranty .....	13
Contact Us .....	13
<hr/>	
 <b>GARANTIES IMPORTANTES</b>	
Garanties importantes.....	15
 <b>PIÈCES INCLUSES</b>	
Pièces incluses.....	17
 <b>MODE D'EMPLOI</b>	
Mode d'emploi.....	18
Chargement de la batterie.....	18
Comment nettoyer .....	20
Comment ranger l'appareil.....	20
Dépannage .....	20
Spécifications du produit .....	21
 <b>SERVICE CLIENT</b>	
Garantie.....	22
Contactez-nous .....	22

 <b>SALVAGUARDIAS IMPORTANTES</b>	
Salvaguardias importantes .....	24
 <b>PIEZAS INCLUIDAS</b>	
Piezas incluidas .....	26
 <b>INSTRUCCIONES DE USO</b>	
Modo de empleo .....	27
Cómo cargar la batería .....	27
Cómo limpiar.....	29
Cómo guardar .....	29
Solución de problemas .....	29
Especificaciones del producto.....	30
 <b>SERVICIO DE ATENCIÓN AL CLIENTE</b>	
Garantía.....	31
Contacto .....	31
<hr/>	
 <b>WICHTIGE SICHERHEITSVORKEHRUNGEN</b>	
Wichtige Sicherheitsvorkehrungen .....	33
 <b>EINGESCHLOSSENE TEILE</b>	
Enthaltene Teile .....	35
 <b>BEDIENUNGSHINWEISE</b>	
Gebrauchsanweisung .....	36
Aufladen des Akkus .....	36
Reinigung.....	38
Aufbewahrung.....	38
Fehlersuche .....	38
Produktspezifikationen .....	39
 <b>KUNDENBETREUUNG</b>	
Garantie.....	40
Kontakt.....	40

 <b>BELANGRIJKE VEILIGHEIDSMaatregelen</b>	
Belangrijke veiligheidsmaatregelen .....	42
 <b>INBEGREPEN ONDERDELEN</b>	
Meegeleverde onderdelen .....	44
 <b>HOE TE GEBRUIKEN</b>	
Gebruik .....	45
De batterij opladen .....	45
Schoonmaken .....	47
Opbergen .....	47
Problemen oplossen .....	47
Productspecificaties .....	48
 <b>KLANTENSERVICE</b>	
Garantie .....	49
Neem contact met ons op .....	49



# IMPORTANT SAFEGUARDS

## WARNING:

- This is not a toy. Use for intended purposes only.
- Never leave child unattended.
- Never add strings or ties to the product.
- Inside car temperatures can rise rapidly and create a safety hazard. Children have died when left unattended inside vehicles.
- Keep hair, finger, objects out of fan blade opening.
- Always verify that the fan is properly secured. Check frequently.
- Discard and replace at first sign of weakness or damage.
- Rechargeable batteries are only to be charged under adult supervision.
- As lithium-ion batteries chemically age, the amount of charge they can hold diminishes, resulting in shorter amounts of time before a device needs to be recharged.
- Do not submerge in water or other liquids.
- Avoid contact when hands are wet.
- Do not disassemble, disfigure, cut, or puncture the product.
- This product shall be secured by adult only. Keep out of the reach of children.



This marking indicates that this product should not be disposed with other household wastes throughout the EU. To prevent possible harm to the environment or human health from uncontrolled waste disposal, recycle it responsibly to promote the sustainable reuse of material resources. To return your used device, please use the return and collection systems or contact the retailer where the product was purchased. They can take this product for environmental safe recycling.

## INCLUDED PARTS

Please check that all parts are included before first use. If any parts are missing or damaged, please contact our Customer Satisfaction Team at [careline@munchkin.com](mailto:careline@munchkin.com).

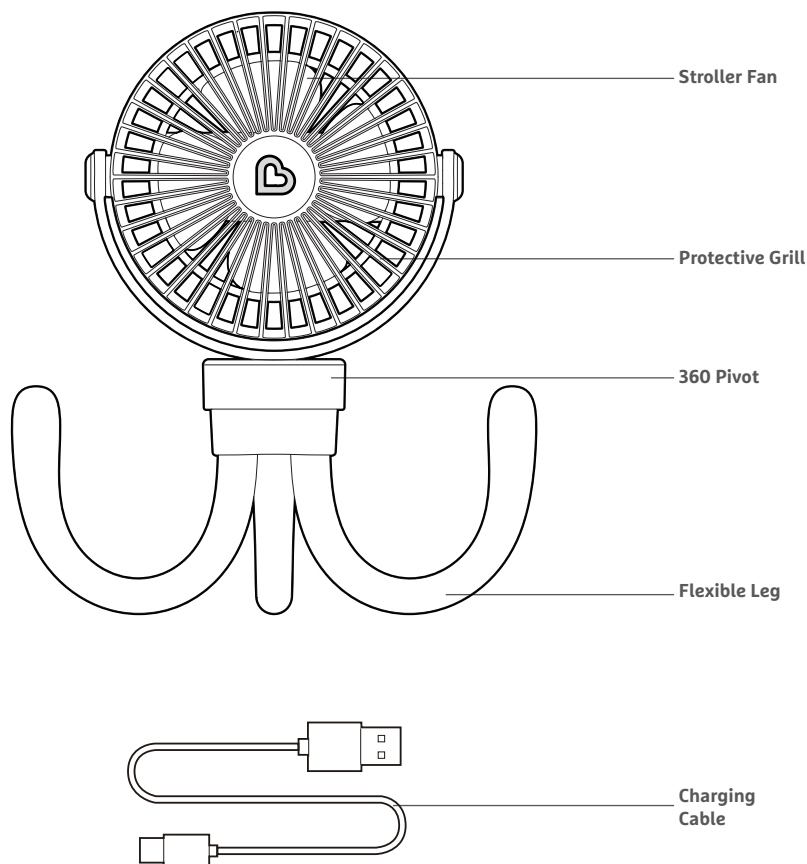



## HOW TO USE

**TO START:** Press the power button. Fan speed will be set automatically to low speed.

Press to change fan to medium speed, high speed, and natural breeze speed and switch off the fan.

For evenings strolls, long press the power button to turn on the multi-color LED lights.

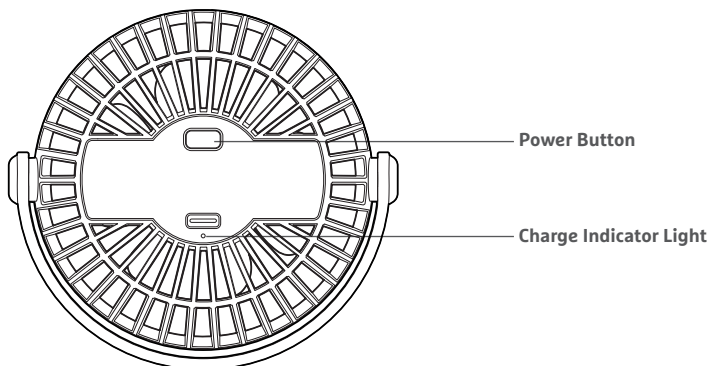

## CHARGING THE BATTERY

**IMPORTANT:** Battery is not fully charged at first, please charge the battery before first use and after prolong storage.

Insert the USB cable into the main unit's port, then connect to a USB power source such as an AC adapter, USB car charger or power pack.

**NOTE:** AC adapter, USB car charger and power pack are not included.

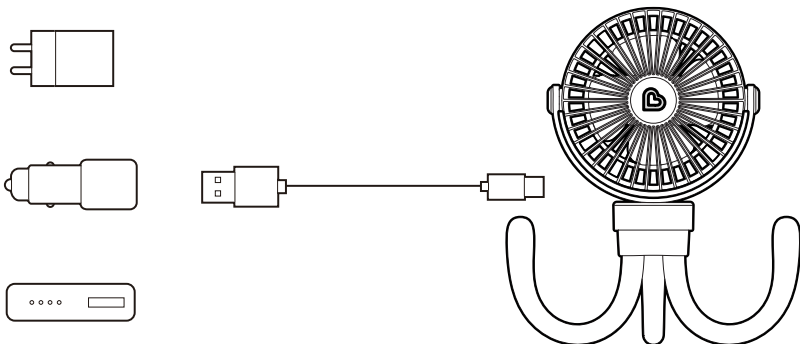

INDICATOR LIGHT	STATUS
Green	Charging complete
Red	Charging in progress

**NOTE:**

- The battery charging time is around 4 to 5 hours. If the stroller fan is being used while charging, the charging time may be longer.
- When fully charged, the stroller fan can be used for up to 8 hours on low speed or up to 2.5 hours on high speed.
- You can use the fan while charging the battery. The battery will charge as soon as the fan is connected to a power source. However, it will charge in a slower mode when the fan is running.

## HOW TO CLEAN

1. Wipe the fan surface with clean, damp cloth when turned off.
2. Ensure the USB cable was disconnected and avoid touching the power button during cleaning.
3. Do not clean the fan blade.

## HOW TO STORE

1. Avoid contact between the product and water or other liquids. If it does happen, immediately blot with a dry cloth.
2. Keep the product away from fire, extreme temperatures, and humid environment.

## TROUBLESHOOTING

### 1. If the fan blade does not function:

- Ensure no object blocks the fan blade from spinning.
- Charge the fan until full battery power.
- Press the power button and observe the indicator light. If the indicator light flashes for 5 times with blue color, it means the fan is in lower battery power. Users should charge their fan until full power.

### 2. If the led lights do not function:

- Long Press the power button and hold for 2~3 seconds. If the LED still cannot function, charge the fan until full power and try again.

### 3. If the indicator light fails to illuminate after plugging in the cable:

- Check if the power adaptor is 5V supply and make ensure the power adaptor can function properly.
- Check if the charging cable is in good contact.

## PRODUCT SPECIFICATIONS

Product Name:	Munchkin Stroller Fan
Model:	MKTR0917 REV1
Battery Capacity:	Built-in rechargeable 2000 mAh Lithium
Rated Input:	5VDC / 1A
Power:	5W
Cable:	USB-A to USB-C Cable, 3 ft long
Battery Life:	2.5 - 8 hours
Battery Charging Time:	4 ~ 5 hours
Product Dimension:	Length 6.8"(17.1 cm) x Width 2.9"(7.3 cm) x Height 4.6"(11.7 cm)
Product Net Weight:	0.54 lb (244 g)



RACCOLTA  
CARTA

## WARRANTY

Munchkin Stroller Fan includes a 1-year limited warranty against defects from the date of purchase. In the event of a malfunction or defect during the in-warranty period, Munchkin, Inc. at its option, will replace or repair the product under warranty. Upon receipt of the product and proof of purchase with a valid date of purchase, the defective part will be immediately repaired or replaced and returned to you free of charge (USA only). Please send defective unit, proof of purchase and a description of the problem you have encountered to:

Munchkin, Inc.  
Suite 1A1, Central House,  
Otley Road, Harrogate,  
North Yorkshire,  
HG3 1UF, England  
Attn: Customer Care

**NOTE:** This warranty does not cover misuse, abuse, abnormal wear & tear, negligence, environmental exposure, alteration or accident. Any alteration or removal of the product date code invalidates all claims against the manufacture.

## CONTACT US

If you have any questions or wish to provide comments about this product, feel free to contact our Customer Satisfaction team at [careline@munchkin.com](mailto:careline@munchkin.com) or visit our website at [www.munchkin.co.uk](http://www.munchkin.co.uk).



# MESURES DE PROTECTION IMPORTANTES

## AVERTISSEMENT :

- Ceci n'est pas un jouet. Ne l'utilisez qu'à des fins prévues.
- Ne jamais laisser l'enfant sans surveillance.
- Ne jamais ajouter de ficelles ou d'attaches au produit.
- La température à l'intérieur de la voiture peut augmenter rapidement et un risque pour la sécurité. Des enfants sont morts lorsqu'ils ont été laissés sans surveillance à l'intérieur de véhicules.
- Gardez les cheveux, les doigts et les objets hors de l'ouverture des pales du ventilateur.
- Vérifiez toujours que le ventilateur est correctement fixé. Vérifier fréquemment.
- Jetez-le et remplacez-le au premier signe de faiblesse ou de dommage.
- Les piles rechargeables ne doivent être chargées que sous la surveillance d'un adulte.
- Au fur et à mesure que les batteries lithium-ion vieillissent chimiquement, la charge qu'elles peuvent contenir diminue, ce qui raccourcit la durée avant qu'un de temps avant qu'un appareil n'ait besoin d'être rechargé.
- Ne pas immerger dans l'eau ou dans d'autres liquides.
- Éviter tout contact lorsque les mains sont mouillées.
- Ne pas démonter, défigurer, couper ou percer le produit.
- Ce produit ne doit être sécurisé que par un adulte.  
Tenir hors de portée des enfants.



Ce marquage indique que ce produit ne doit pas être éliminé avec les autres déchets ménagers dans l'ensemble de l'UE. Pour éviter que l'élimination incontrôlée des déchets ne nuise à l'environnement ou à la santé humaine, recyclez le produit de manière responsable afin de promouvoir la réutilisation durable des ressources matérielles. Pour retourner votre appareil usagé, veuillez utiliser les systèmes de retour et de collecte ou contacter le détaillant où le produit a été acheté. Il pourra reprendre ce produit pour le recycler en toute sécurité pour l'environnement.



## PIÈCES INCLUSES

Veillez vérifier que toutes les pièces sont incluses avant la première utilisation.  
Si des pièces sont manquantes ou endommagées, veuillez contacter notre équipe de satisfaction de la clientèle au [careline@munchkin.com](mailto:careline@munchkin.com).

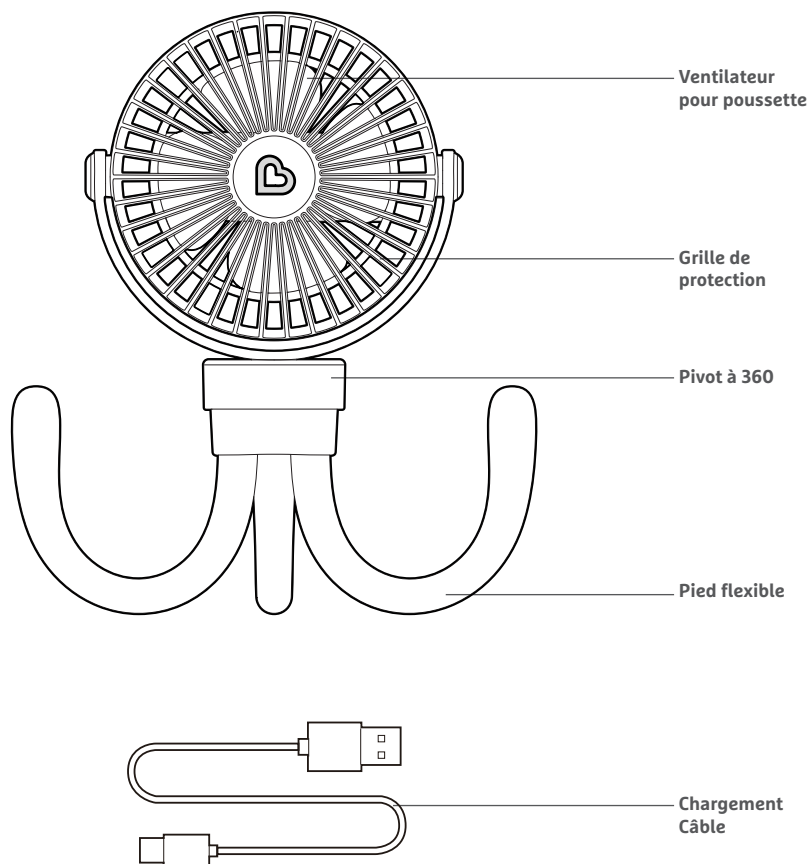

## MODE D'EMPLOI

**POUR DÉMARRER :** Appuyer sur le bouton d'alimentation. La vitesse du ventilateur se règle automatiquement sur la vitesse lente.

Appuyer sur pour passer à la vitesse moyenne, à la vitesse élevée et à la vitesse de la brise naturelle, puis éteindre le ventilateur. éteindre le ventilateur.

Pour les promenades nocturnes, appuyez longuement sur le bouton d'alimentation pour allumer les lumières LED multicolores.

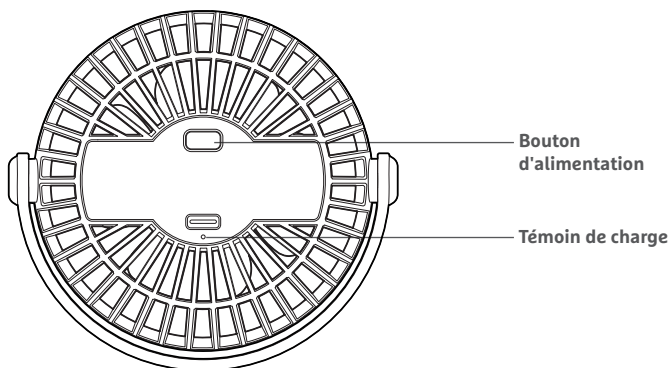

## CHARGEMENT DE LA BATTERIE

**IMPORTANT :** La batterie n'est pas complètement chargée au départ, veuillez la charger avant la première utilisation et après un stockage prolongé.

Insérez le câble USB dans le port de l'unité principale, puis connectez-le à une source d'alimentation USB, telle qu'un adaptateur CA, un chargeur de voiture USB ou un bloc d'alimentation. telle qu'un adaptateur CA, un chargeur de voiture USB ou un bloc d'alimentation.

**REMARQUE :** l'adaptateur secteur, le chargeur de voiture USB et le bloc d'alimentation ne sont pas inclus.

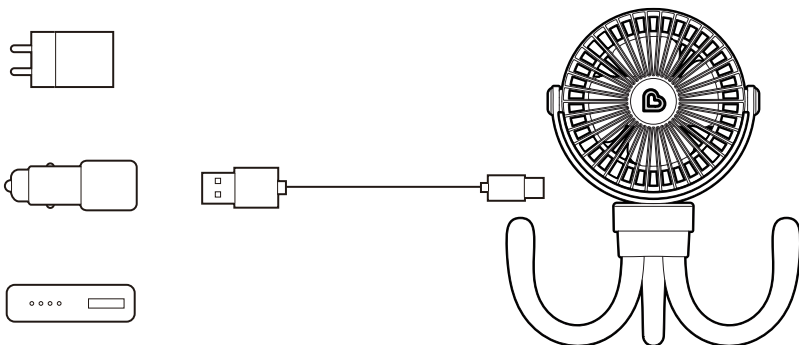

VOYANT LUMINEUX	ÉTAT
Vert	Chargement terminé
Rouge	Chargement en cours

#### REMARQUE :

- Le temps de charge de la batterie est d'environ 4 à 5 heures. Si le ventilateur de la poussette est utilisé pendant la charge, le temps de charge peut être plus long.
- Lorsqu'il est complètement chargé, le ventilateur de la poussette peut être utilisé jusqu'à 8 heures à basse vitesse ou jusqu'à 2,5 heures à haute vitesse.
- Vous pouvez utiliser le ventilateur tout en chargeant la batterie. La batterie se charge dès que le ventilateur ventilateur est connecté à une source d'alimentation. Cependant, elle se charge plus lentement lorsque le ventilateur fonctionne.

## COMMENT NETTOYER

1. Essuyez la surface du ventilateur avec un chiffon propre et humide lorsqu'il est éteint.
2. Assurez-vous que le câble USB a été débranché et évitez de toucher le bouton d'alimentation pendant le nettoyage.
3. Ne pas nettoyer les pales du ventilateur.

## COMMENT STOCKER

1. Évitez tout contact entre le produit et l'eau ou d'autres liquides. Si cela se produit, épongez immédiatement avec un chiffon sec.
2. Conserver le produit à l'abri du feu, des températures extrêmes et de l'humidité.

## DÉPANNAGE

### 1. Si le ventilateur ne fonctionne pas :

- Assurez-vous qu'aucun objet ne bloque la rotation des pales du ventilateur.
- Chargez le ventilateur jusqu'à ce que la batterie soit pleine.
- Appuyez sur le bouton d'alimentation et observez le témoin lumineux. Si le voyant clignote 5 fois en bleu, cela signifie que la batterie du ventilateur est faible.
- Les utilisateurs doivent charger leur ventilateur jusqu'à ce qu'il atteigne sa pleine puissance.

### 2. Si les voyants lumineux ne fonctionnent pas :

- Appuyez longuement sur le bouton d'alimentation et maintenez-le enfoncé pendant 2 à 3 secondes. Si le voyant ne fonctionne toujours pas, chargez le ventilateur jusqu'à ce qu'il soit complètement chargé.

### 3. Si le voyant ne s'allume pas après avoir branché le câble :

- Vérifiez que l'adaptateur d'alimentation est alimenté en 5V et assurez-vous que l'adaptateur d'alimentation peut fonctionner correctement.
- Vérifiez que le câble de chargement est bien en contact.

## SPÉCIFICATIONS DU PRODUIT

Nom du produit :	Ventilateur pour poussette Munchkin
Modèle :	MKTR0917 REV1
Capacité de la batterie :	Batterie rechargeable intégrée au lithium 2000 mAh
Entrée nominale :	5VDC/1A
Puissance :	5W
Câble :	Câble USB-A vers USB-C, 90 cm de long
Durée de vie de la batterie :	2,5 - 8 heures
Temps de charge de la batterie :	4 ~ 5 heures
Dimension du produit :	Longueur 17,1 cm (6,8po) x Largeur 7,3 cm (2,9po) x Hauteur 11,7cm (4,6po)
Poids net du produit :	0,54 lb (244 g)



RACCOLTA  
CARTA

## GARANTIE

L'éventail pour poussette Munchkin est assorti d'une garantie limitée d'un an contre les défauts à compter de la date d'achat. En cas de dysfonctionnement ou de défaut pendant la période de garantie, Munchkin, Inc., à sa discrétion, remplacera ou réparera le produit sous garantie. Dès réception du produit et de la preuve d'achat avec une date d'achat valide, la pièce défectueuse sera immédiatement réparée ou remplacée et vous sera renvoyée gratuitement (États-Unis uniquement). Veuillez envoyer l'unité défectueuse, la preuve d'achat et une description du problème rencontré à :

Munchkin, Inc.  
Suite 1A1, Central House,  
Otley Road, Harrogate,  
North Yorkshire,  
HG3 1UF, England  
Attn: Customer Care

**REMARQUE :** Cette garantie ne couvre pas les cas de mauvaise utilisation, d'abus, d'usure anormale, de négligence, d'exposition à l'environnement, de modification ou d'altération, négligence, l'exposition à l'environnement, l'altération ou l'accident. Toute modification ou toute suppression du code de date du produit annule toute réclamation à l'encontre du fabricant.

## NOUS CONTACTER

Si vous avez des questions ou souhaitez faire des commentaires sur ce produit, n'hésitez pas à contacter notre équipe chargée de la satisfaction de la clientèle à l'adresse [careline@munchkin.com](mailto:careline@munchkin.com) ou à consulter notre site web à l'adresse suivante [www.munchkin.co.uk](http://www.munchkin.co.uk).



# PRECAUCIONES IMPORTANTES

## ADVERTENCIA:

- Esto no es un juguete. Utilícelo únicamente para los fines previstos.
- No deje nunca al niño desatendido.
- Nunca añada cuerdas o ataduras al producto.
- La temperatura en el interior del vehículo puede aumentar un peligro para la seguridad. Se han producido muertes de niños en el interior de vehículos.
- Mantenga el pelo, los dedos y los objetos fuera de la abertura de las aspas del ventilador.
- Compruebe siempre que el ventilador está bien sujeto. Compruébelo con frecuencia.
- Deséchelo y sustitúyalo al primer signo de debilidad o daño.
- Las baterías recargables sólo deben cargarse bajo supervisión de un adulto.
- A medida que las baterías de iones de litio envejecen químicamente, la cantidad de carga que pueden mantener disminuye, lo que resulta en un menor de tiempo antes de que un dispositivo necesite ser recargado.
- No las sumerja en agua ni en otros líquidos.
- Evite el contacto cuando tenga las manos mojadas.
- No desmonte, desfigure, corte ni perforo el producto.
- Este producto debe ser asegurado únicamente por un adulto. Manténgalo fuera del alcance de los niños.





Esta marca indica que este producto no debe eliminarse con otros residuos domésticos en toda la UE. Para evitar posibles daños al medio ambiente o a la salud humana derivados de la eliminación incontrolada de residuos, recíclelo de forma responsable para promover la reutilización sostenible de los recursos materiales. Para devolver su dispositivo usado, utilice los sistemas de devolución y recogida o póngase en contacto con el establecimiento donde adquirió el producto. Ellos pueden hacerse cargo de este producto para reciclarlo de forma segura para el medio ambiente.

## PIEZAS INCLUIDAS

Por favor, compruebe que todas las piezas están incluidas antes del primer uso. Si falta alguna pieza o está dañada, póngase en contacto con nuestro Equipo de Satisfacción del Cliente llamando al [careline@munchkin.com](mailto:careline@munchkin.com).

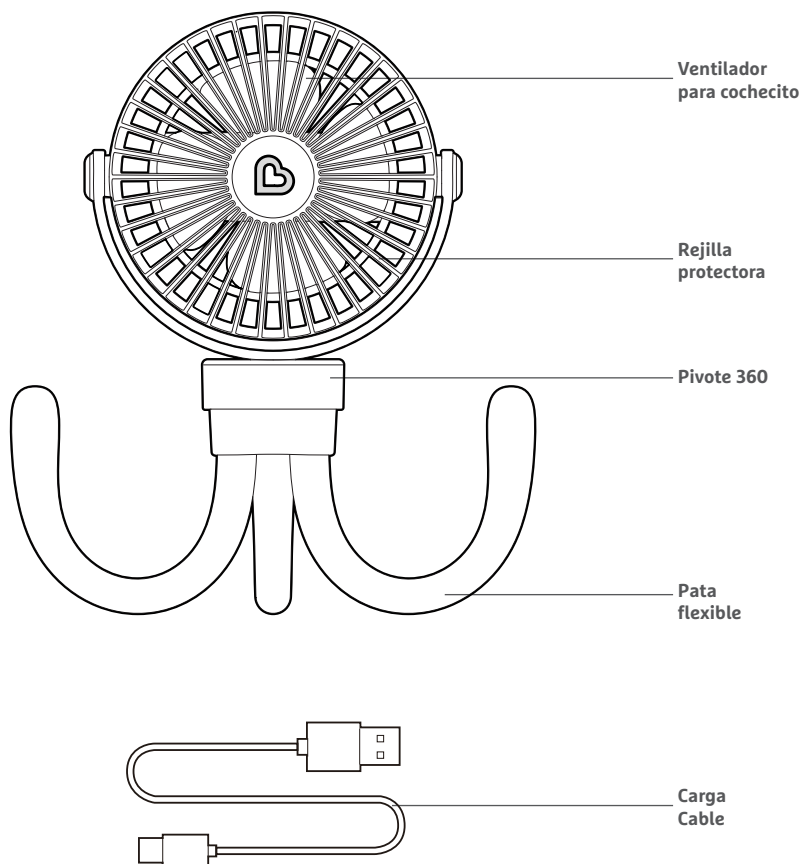

## MODO DE EMPLEO

**PARA COMENZAR:** Pulse el botón de encendido. La velocidad del ventilador se ajustará automáticamente a velocidad baja.

Pulse para cambiar el ventilador a velocidad media, velocidad alta y velocidad de brisa natural y apagar el ventilador.

Para los paseos nocturnos, mantenga pulsado el botón de encendido para encender las luces LED multicolores.

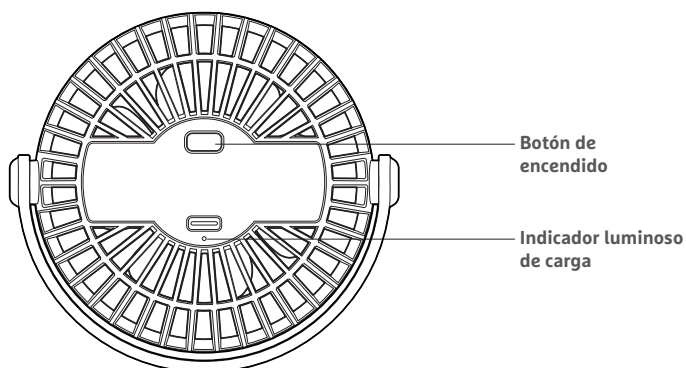

## CARGAR LA BATERÍA

**IMPORTANTE:** La batería no está completamente cargada al principio, por favor cárguela antes del primer uso y después de un almacenamiento prolongado.

Inserta el cable USB en el puerto de la unidad principal y, a continuación, conéctalo a una fuente de alimentación USB, como un adaptador de CA, un cargador USB para coche o una fuente de alimentación.

**NOTA:** El adaptador de CA, el cargador USB para coche y la fuente de alimentación no están incluidos.

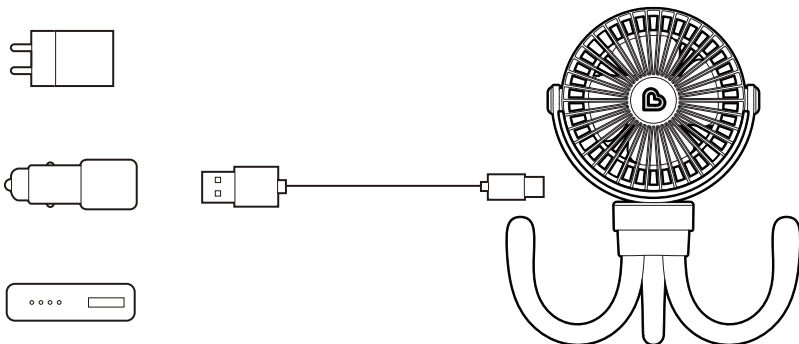

INDICADOR LUMINOSO	ESTADO
Verde	Carga completa
Rojo	Carga en curso

**NOTA:**

- El tiempo de carga de la batería es de unas 4 a 5 horas. Si el ventilador del cochecito se utiliza mientras se carga, el tiempo de carga puede ser mayor.
- Cuando está completamente cargado, el ventilador puede utilizarse hasta 8 horas a baja velocidad o hasta 2,5 horas a alta velocidad.
- Puede utilizar el ventilador mientras se carga la batería. La batería se cargará en cuanto el ventilador se conecte a una fuente de alimentación. Sin embargo, se cargará más lentamente cuando el ventilador esté en funcionamiento.

## CÓMO LIMPIAR

1. Limpie la superficie del ventilador con un paño limpio y húmedo cuando esté apagado..
2. Asegúrese de que el cable USB estaba desconectado y evite tocar el botón de encendido durante la limpieza.
3. No limpie las aspas del ventilador.

## CÓMO ALMACENAR

1. Evite que el producto entre en contacto con agua u otros líquidos. Si ocurre, séquelo inmediatamente con un paño seco.
2. Mantenga el producto alejado del fuego, temperaturas extremas y ambientes húmedos.

## SOLUCIÓN DE PROBLEMAS

### 1. Si el aspa del ventilador no funciona:

- Asegúrese de que ningún objeto bloquea el giro del aspa del ventilador.
- Cargue el ventilador hasta que la batería esté completamente cargada.
- Pulse el botón de encendido y observe la luz indicadora. Si la luz indicadora parpadea 5 veces en color azul, significa que el ventilador tiene poca batería. Los usuarios deben cargar el ventilador hasta que esté a plena potencia.

### 2. Si las luces LED no funcionan:

- Mantenga pulsado el botón de encendido durante 2~3 segundos. Si el LED sigue sin funcionar, cargue el ventilador hasta que esté a plena potencia y vuelva a intentarlo.

### 3. Si la luz indicadora no se enciende después de enchufar el cable:

- Compruebe si el adaptador de corriente es de 5V y asegúrese de que funciona correctamente.
- Compruebe si el cable de carga está en buen contacto.

## ESPECIFICACIONES DEL PRODUCTO

Nombre del producto:	Ventilador Munchkin para cochecito
Modelo:	MKTR0917 REV1
Capacidad de la batería:	Litio recargable integrado de 2000 mAh
Entrada nominal:	5 V CC/1 A
Potencia:	5 W
Cable:	Cable USB-A a USB-C, 90 cm de longitud
Duración de la batería:	2.5 - 8 horas
Tiempo de carga de la batería:	4~ 5 horas
Dimensiones del producto:	Longitud 17.1 cm (6.8") x Ancho 7.3 cm (2.9") x Altura 11.7 cm (4.6")
Peso neto del producto:	244 g (0.54 lb)



RACCOLTA  
CARTA

## GARANTÍA

El ventilador Munchkin para cochecito incluye una garantía limitada de 1 año contra defectos a partir de la fecha de compra. En caso de mal funcionamiento o defecto durante el periodo de garantía, Munchkin, Inc. a su elección, sustituirá o reparará el producto en garantía. Una vez recibido el producto y la prueba de compra con una fecha de compra válida, la pieza defectuosa se reparará o sustituirá inmediatamente y se le devolverá sin cargo alguno (sólo EE.UU.). Por favor, envíe la unidad defectuosa, la prueba de compra y una descripción del problema que ha encontrado a:

Munchkin, Inc.  
Suite 1A1, Central House,  
Otley Road, Harrogate,  
North Yorkshire,  
HG3 1UF, England  
Attn: Customer Care

**NOTA:** Esta garantía no cubre el mal uso, abuso, desgaste anormal negligencia, exposición ambiental, alteración o accidente. Cualquier alteración o eliminación del código de fecha del producto invalida todas las reclamaciones contra el fabricante.

## CONTACTO

Si tiene alguna pregunta o desea hacer algún comentario sobre este producto, no dude en ponerse en contacto con nuestro equipo de Satisfacción del Cliente en el [careline@munchkin.com](mailto:careline@munchkin.com) o a través de nuestra página web, [www.munchkin.co.uk](http://www.munchkin.co.uk).





# WICHTIGE SICHERHEITSVORKEHRUNGEN

## WARNUNG:

- Dies ist kein Spielzeug. Nur für den vorgesehenen Zweck verwenden.
- Lassen Sie Ihr Kind niemals unbeaufsichtigt.
- Fügen Sie dem Produkt niemals Schnüre oder Bänder hinzu.
- Die Temperatur im Inneren des Autos kann schnell ansteigen und ein ein Sicherheitsrisiko darstellen. Kinder sind bereits gestorben, wenn sie unbeaufsichtigt im Fahrzeuginneren.
- Halten Sie Haare, Finger und Gegenstände aus der Öffnung des Gebläses heraus.
- Vergewissern Sie sich immer, dass das Gebläse richtig befestigt ist. Prüfen Sie häufig.
- Bei den ersten Anzeichen von Schwäche oder Beschädigung ausrangieren und ersetzen.
- Wiederaufladbare Batterien dürfen nur unter Aufsicht Aufsicht von Erwachsenen geladen werden.
- Wenn Lithium-Ionen-Batterien chemisch altern, nimmt die die Menge der Ladung, die sie halten können, ab, was zu kürzeren Zeitspanne, bevor ein Gerät wieder aufgeladen werden muss.
- Tauchen Sie das Gerät nicht in Wasser oder andere Flüssigkeiten ein.
- Vermeiden Sie den Kontakt mit nassen Händen.
- Zerlegen, verunstalten, zerschneiden oder durchstechen Sie das Produkt. Dieses Produkt darf nur von Erwachsenen gesichert werden. Außerhalb der Reichweite von Kindern aufbewahren.



Diese Kennzeichnung weist darauf hin, dass dieses Produkt in der gesamten EU nicht mit anderen Haushaltsabfällen entsorgt werden darf. Um mögliche Schäden für die Umwelt oder die menschliche Gesundheit durch unkontrollierte Abfallentsorgung zu vermeiden, recyceln Sie es verantwortungsvoll, um die nachhaltige Wiederverwendung von Materialressourcen zu fördern. Um Ihr Altgerät zurückzugeben, nutzen Sie bitte die Rückgabe- und Sammelsysteme oder wenden Sie sich an den Händler, bei dem Sie das Produkt gekauft haben. Diese können das Produkt einem umweltgerechten Recycling zuführen.

## EINGESCHLOSSENE TEILE

Bitte überprüfen Sie vor dem ersten Gebrauch, ob alle Teile enthalten sind. Sollten Teile fehlen oder beschädigt sein, wenden Sie sich bitte an unser Team für Kundenzufriedenheit unter [careline@munchkin.com](mailto:careline@munchkin.com).

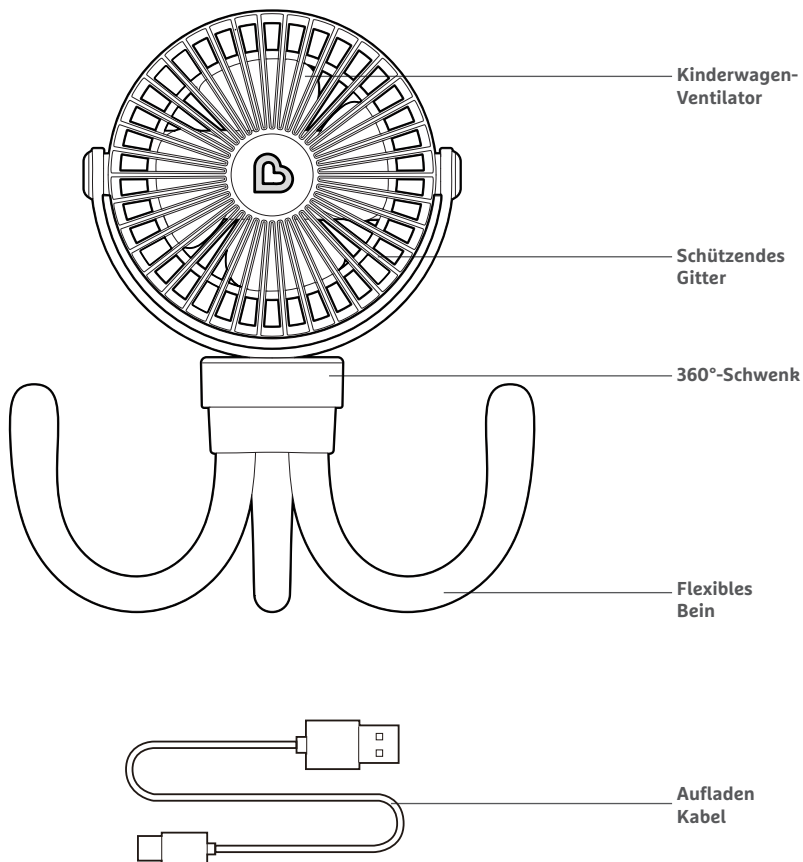

## ANWENDUNG

**STARTEN:** Drücken Sie die Einschalttaste. Die Ventilatorgeschwindigkeit wird automatisch auf niedrige Geschwindigkeit eingestellt.

Drücken Sie die Taste, um den Ventilator auf mittlere Geschwindigkeit, hohe Geschwindigkeit und natürliche Brise umzuschalten und den Ventilator auszuschalten.

Wenn Sie abends spazieren gehen, drücken Sie lange auf die Einschalttaste, um die mehrfarbigen LED-Lichter einzuschalten.

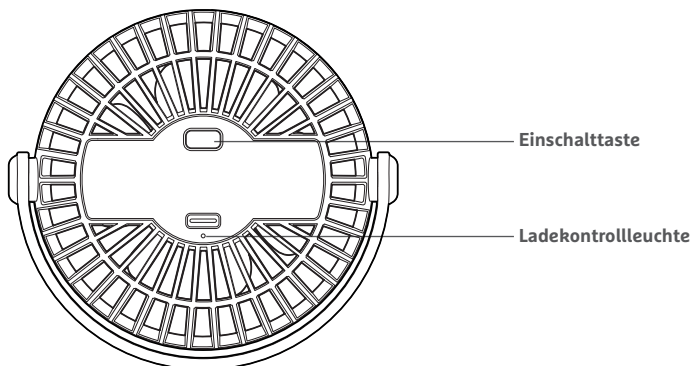

## AUFLADEN DES AKKUS

**WICHTIG:** Der Akku ist anfangs nicht vollständig geladen. Bitte laden Sie den Akku vor der ersten Verwendung und nach längerer Lagerung auf.

Stecken Sie das USB-Kabel in den Anschluss des Hauptgeräts und schließen Sie es dann an eine USB-Stromquelle an, z. B. ein Netzteil, ein USB-Autoladegerät oder ein Netzteil.

**HINWEIS:** Netzadapter, USB-Autoladegerät und Netzteil sind nicht im Lieferumfang enthalten.

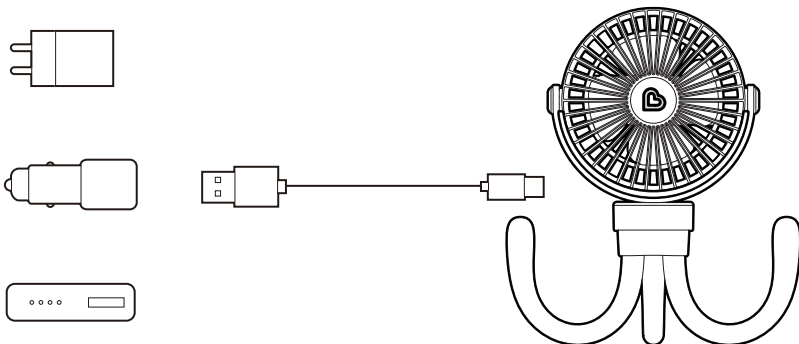

KONTROLLLEUCHE	STATUS
Grün	Ladevorgang abgeschlossen
Rot	Aufladung in Arbeit

**HINWEIS:**

- Die Ladezeit des Akkus beträgt etwa 4 bis 5 Stunden. Wenn das Gebläse während des Ladevorgangs verwendet wird, kann die Ladezeit länger sein.
- Bei voller Ladung kann das Gebläse bis zu 8 Stunden auf niedriger Stufe oder bis zu 2,5 Stunden auf hoher Stufe betrieben werden.
- Sie können den Ventilator verwenden, während der Akku geladen wird. Der Akku wird aufgeladen, sobald der Ventilator an eine Stromquelle angeschlossen wird. Er wird jedoch langsamer geladen, wenn der Ventilator läuft.

## REINIGUNGSVORGANG

1. Wischen Sie die Oberfläche des Ventilators nach dem Ausschalten mit einem sauberen, feuchten Tuch ab.
2. Vergewissern Sie sich, dass das USB-Kabel abgetrennt wurde, und vermeiden Sie es, während der Reinigung die Einschalttaste zu berühren.
3. Reinigen Sie nicht den Lüfterflügel.

## WIE ZU LAGERN

1. Vermeiden Sie den Kontakt zwischen dem Produkt und Wasser oder anderen Flüssigkeiten. Sollte dies dennoch geschehen, tupfen Sie es sofort mit einem trockenen Tuch ab.
2. Halten Sie das Produkt von Feuer, extremen Temperaturen und feuchter Umgebung fern.

## FEHLERSUCHE

### 1. Wenn der Lüfterflügel nicht funktioniert:

- Vergewissern Sie sich, dass kein Gegenstand den Lüfterflügel am Drehen hindert.
- Laden Sie das Gebläse auf, bis die Batterie voll aufgeladen ist.
- Drücken Sie die Einschalttaste und beobachten Sie die Kontrollleuchte. Wenn die Anzeigeleuchte 5 Mal blau blinkt, bedeutet dies, dass die Batterieleistung des Lüfters nachlässt. Benutzer sollten den Ventilator bis zur vollen Leistung aufladen.

### 2. Wenn die LED-Leuchten nicht funktionieren:

- Drücken Sie lange auf die Einschalttaste und halten Sie sie für 2~3 Sekunden gedrückt. Wenn die LED immer noch nicht funktioniert, laden Sie den Ventilator auf und versuchen Sie es erneut.

### 3. Wenn die Anzeigeleuchte nach Einstecken des Kabels nicht aufleuchtet:

- Prüfen Sie, ob das Netzteil mit 5 V versorgt wird und stellen Sie sicher, dass das Netzteil ordnungsgemäß funktioniert.
- Prüfen Sie, ob das Ladekabel einen guten Kontakt hat.

## PRODUKTSPEZIFIKATIONEN

Produktname:	Munchkin Kinderwagen-Ventilator
Modell:	MKTR0917 REV1
Batteriekapazität:	Eingebauter wiederaufladbarer 2000 mAh Lithium-Akku
Nennleistung:	5VDC / 1A
Leistung:	5W
Kabel:	USB-A zu USB-C Kabel, 3 Fuß lang
Lebensdauer der Batterie:	2.5 - 8 Stunden
Akku-Ladezeit:	4 ~ 5 Stunden
Produktabmessungen:	Länge 17,1 cm (6,8") x Breite 7,3 cm (2,9") x Höhe 11,7 cm (4,6")
Produkt-Nettogewicht:	0,54 lb (244 g)



RACCOLTA  
CARTA

## GARANTIE

Für den Munchkin Kinderwagen-Ventilator gilt eine eingeschränkte 1-Jahres-Garantie gegen Defekte ab dem Datum des Kaufs. Im Falle einer Fehlfunktion oder eines Defekts während der Garantiezeit wird Munchkin, Inc. das Produkt nach eigenem Ermessen im Rahmen der Garantie ersetzen oder reparieren. Nach Erhalt des Produkts und des Kaufbelegs mit gültigem Kaufdatum wird das defekte Teil sofort repariert oder ersetzt und kostenlos an Sie zurückgeschickt (nur USA). Bitte senden Sie das defekte Gerät, den Kaufbeleg und eine Beschreibung des aufgetretenen Problems an:

Munchkin, Inc.  
Suite 1A1, Central House,  
Otley Road, Harrogate,  
North Yorkshire,  
HG3 1UF, England  
Attn: Customer Care

**HINWEIS:** Diese Garantie gilt nicht für Missbrauch, unsachgemäßen Gebrauch, abnormalen Verschleiß, Fahrlässigkeit, Umwelteinflüsse, Veränderungen oder Unfälle. Jede Änderung oder Entfernung des Produktdatumscodes führt zum Erlöschen aller Ansprüche gegenüber dem Hersteller.

## KONTAKT

Wenn Sie Fragen oder Anmerkungen zu diesem Produkt haben, wenden Sie sich bitte an unser Team für Kundenzufriedenheit unter **[careline@munchkin.com](mailto:careline@munchkin.com)** oder besuchen Sie unsere Website unter **[www.munchkin.co.uk](http://www.munchkin.co.uk)**.





# BELANGRIJKE VOORZORGSMATREGELEN

## WAARSCHUWING:

- Dit is geen speelgoed. Alleen gebruiken voor het beoogde doel.
- Laat het kind nooit zonder toezicht achter.
- Maak nooit touwtjes of bandjes aan het product vast.
- De temperatuur in de auto kan snel stijgen en gevaar opleveren. Kinderen zijn overleden wanneer ze zonder toezicht in voertuigen.
- Houd haar, vingers en voorwerpen uit de ventilatoropening.
- Controleer altijd of de ventilator goed vastzit. Controleer regelmatig.
- Gooi hem weg en vervang hem bij de eerste tekenen van zwakte of schade.
- Oplaadbare batterijen mogen alleen onder toezicht van een volwassene.
- Als lithium-ionbatterijen chemisch verouderen, neemt de hoeveelheid lading die ze kunnen vasthouden af. Dit leidt tot kortere levensduur van de batterijen. van de lading die ze kunnen vasthouden af, wat resulteert in kortere Dit resulteert in een kortere tijd voordat een apparaat opnieuw moet worden opgeladen.
- Niet onderdompelen in water of andere vloeistoffen.
- Vermijd contact met natte handen.

- Het product niet uit elkaar halen, verminken, snijden of doorboren het product.
- Dit product mag alleen door volwassenen worden vastgemaakt. Buiten het bereik van kinderen houden.



Deze markering geeft aan dat dit product niet samen met ander huishoudelijk afval in de EU mag worden weggegooid. Om mogelijke schade aan het milieu of de volksgezondheid door ongecontroleerde afvalverwijdering te voorkomen, moet u het op verantwoorde wijze recyclen om duurzaam hergebruik van materiaalbronnen te bevorderen. Als u uw gebruikte apparaat wilt inleveren, gebruik dan de inleveren inzamelsystemen of neem contact op met de winkelier waar u het product hebt gekocht. Zij kunnen dit product meenemen voor een milieuveilige recycling.

## INBEGREPTE ONDERDELEN

Controleer voor het eerste gebruik of alle onderdelen aanwezig zijn. Als er onderdelen ontbreken of beschadigd zijn, neem dan contact op met ons klanttevredenheidsteam op [careline@munchkin.com](mailto:careline@munchkin.com).

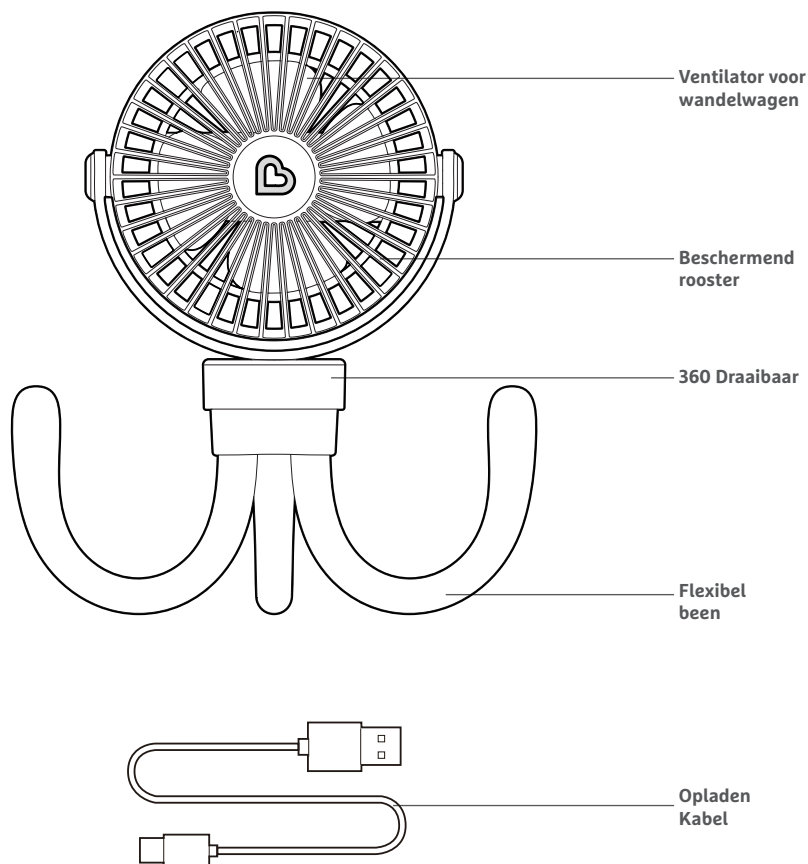

## HOE TE GEBRUIKEN

**OM TE STARTEN:** Druk op de aan/uit-knop. De ventilatorsnelheid wordt automatisch ingesteld op lage snelheid.

Druk op om de ventilator op gemiddelde snelheid, hoge snelheid en natuurlijke bries snelheid te zetten en de ventilator uit te schakelen.

Druk lang op de aan/uit-knop om de meerkleurige LED-verlichting aan te zetten.

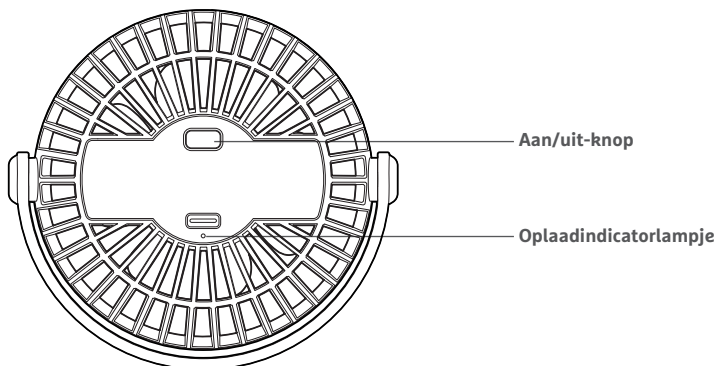

## DE BATTERIJ OPLADEN

**BELANGRIJK:** De batterij is in het begin niet volledig opgeladen. Laad de batterij op voor het eerste gebruik en na langdurige opslag.

Steek de USB-kabel in de poort van het hoofdtoestel en sluit deze vervolgens aan op een USB-stroombron zoals een wisselstroomadapter, USB-autolader of stroomconvector.

**OPMERKING:** AC adapter, USB autolader en power pack zijn niet inbegrepen.

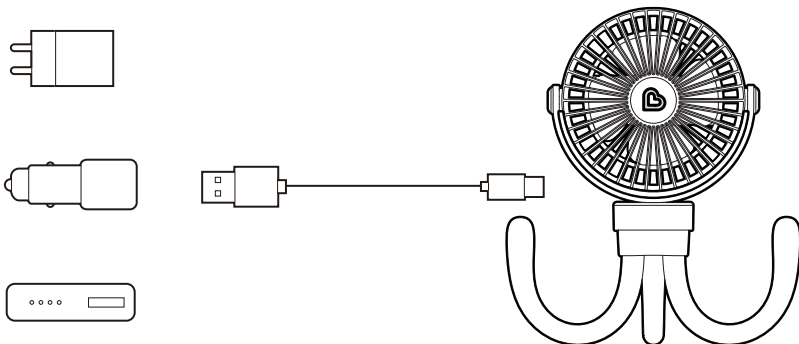

CONTROLELAMPJE	STATUS
Groen	Opladen voltooid
Rood	Opladen bezig

**OPMERKING:**

- De oplaadtijd van de batterij is ongeveer 4 tot 5 uur. Als de wandelwagenventilator tijdens het opladen wordt gebruikt, kan de oplaadtijd langer zijn.
- Als de ventilator volledig is opgeladen, kan deze tot 8 uur op lage snelheid of tot 2,5 uur op hoge snelheid worden gebruikt.
- Je kunt de ventilator gebruiken terwijl de batterij wordt opgeladen. De batterij wordt opgeladen zodra de ventilator wordt aangesloten op een voedingsbron. Het opladen gaat echter langzamer als de ventilator draait.

## HOE SCHOONMAKEN

1. Veeg het oppervlak van de ventilator af met een schone, vochtige doek wanneer deze uitgeschakeld is.
2. Zorg ervoor dat de USB-kabel is losgekoppeld en raak de aan/uit-knop niet aan tijdens het schoonmaken.
3. Maak het ventilatorblad niet schoon.

## HOE OP TE SLAAN

1. Vermijd contact tussen het product en water of andere vloeistoffen. Als dit toch gebeurt, dep het dan onmiddellijk met een droge doek.
2. Houd het product uit de buurt van vuur, extreme temperaturen en vochtige omgevingen.

## PROBLEEMOPLOSSING

### 1. Als het ventilatorblad niet werkt:

- Zorg ervoor dat geen voorwerp het draaien van het ventilatorblad blokkeert.
- Laad de ventilator op tot de batterij vol is.
- Druk op de aan/uit-knop en let op het indicatorlampje. Als het indicatorlampje 5 keer blauw knippert, betekent dit dat de batterij van de ventilator leeg is. Gebruikers moeten hun ventilator opladen tot de batterij vol is.

### 2. Als de ledlampjes niet werken:

- Druk lang op de aan/uit-knop en houd deze 2~3 seconden ingedrukt. Als de led nog steeds niet werkt, laadt u de ventilator op tot deze vol is en probeert u het opnieuw.

### 3. Als het indicatielampje niet gaat branden na het aansluiten van de kabel:

- Controleer of de stroomadapter 5V voeding heeft en zorg ervoor dat de stroomadapter goed kan werken.
- Controleer of de oplaadkabel goed contact maakt.

## PRODUCTSPECIFICATIES

Naam product:	Munchkin Kinderwagen Ventilator
Model:	MKTR0917 REV1
Batterijcapaciteit:	Ingebouwd oplaadbaar 2000 mAh Lithium
Nominaal ingangsvermogen:	5VDC / 1A
Vermogen:	5W
Kabel:	USB-A naar USB-C kabel, 3 m lang
Levensduur batterij:	2.5 - 8 uur
Oplaaadtijd batterij:	4 ~ 5 uur
Productafmeting:	Lengte 17,1 cm x Breedte 7,3 cm x Hoogte 11,7 cm
Nettogewicht product:	0,54 pond (244 g)



RACCOLTA  
CARTA



## GARANTIE

Munchkin Kinderwagen Ventilator heeft een beperkte garantie van 1 jaar tegen defecten vanaf de datum van aankoop. In het geval van een storing of defect tijdens de garantieperiode zal Munchkin, Inc. naar eigen keuze het product onder garantie vervangen of repareren. Na ontvangst van het product en het aankoopbewijs met een geldige aankoopdatum, wordt het defecte onderdeel onmiddellijk gerepareerd of vervangen en gratis naar u teruggestuurd (alleen VS). Stuur het defecte apparaat, het aankoopbewijs en een beschrijving van het probleem naar:

Munchkin, Inc.  
Suite 1A1, Central House,  
Otley Road, Harrogate,  
North Yorkshire,  
HG3 1UF, England  
Attn: Customer Care

**OPMERKING:** Deze garantie geldt niet voor verkeerd gebruik, misbruik, abnormale slijtage, nalatigheid, blootstelling aan de omgeving, wijzigingen of ongelukken. Elke wijziging of verwijdering van de datumcode van het product maakt alle claims tegen de fabrikant ongeldig.

## CONTACT OPNEMEN

Als je vragen of opmerkingen hebt over dit product, kun je contact opnemen met ons klanttevredenheidsteam op [careline@munchkin.com](mailto:careline@munchkin.com) of onze website bezoeken op [www.munchkin.co.uk](http://www.munchkin.co.uk).







ITEM NUMBER: 90343 MODEL NUMBER: MKTR0917 REV1 © 2024 MUNCHKIN, INC. IMPORTED BY:

 **LINDAM LIMITED** CENTRAL HOUSE, OTLEY ROAD, HARROGATE, UK, HG3 1UF.

 **MUNCHKIN EUROPE BV** PORT ATLANTIC HOUSE, NOORDERLAAN 147, BOX 9, 2030 ANTWERP, BELGIUM.

MADE IN CHINA.