



LANDSCOUT

INSTRUCTION MANUAL



ROOF PRISM BINOCULAR



PORRO PRISM BINOCULAR

ENGLISH

LANDSCOUT BINOCULARS

Thank you for purchasing Celestron binoculars. We hope you will have many years of pleasure with them. To maximize your enjoyment of the binoculars, please read these instructions before using them.

1. Adjusting the Interpupillary Distance (IPD) Since the distance between the eyes (specifically, the distance between the centers of the pupils) varies among individuals, the two eyepieces of the binoculars must be correctly aligned (adjusted). This is called adjusting the interpupillary distance. To adjust this distance, lift the binoculars up to your eyes (using both hands) and look through them at an object in the distance. Move the two halves of the binoculars about the hinge until you see one clear circle of image through both eyes.

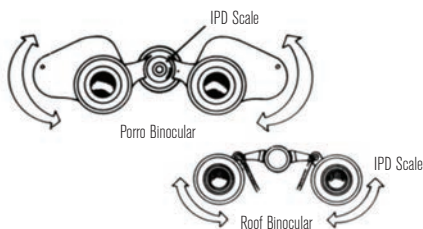

2. Adjusting the Diopter Since most people have a variance of vision from their left eye to their right eye, you must adjust the focusing system. Use the following steps to achieve focus: (1) Close your right eye and look through the left side of the binoculars with your left eye at the subject matter. Rotate the center focusing wheel until the image appears in sharp focus; (2) Close your left eye and look through the right eyepiece (called the diopter). Rotate the right eyepiece until the image appears in sharp focus; (3) Now look through both eyepieces with both eyes open. Since you've already adjusted the right eyepiece, use only the center focusing wheel to refocus on a new object at a different distance.

Note: If your binocular has a diopter indicator, please note the setting for later use for faster focus adjustment.

For Zoom Binocular models – To increase or decrease power, move the zoom lever. To adjust focus, first zoom the binoculars to the highest power and then adjust the focusing system as above. Then, when zooming in and out, your binoculars will be in focus.

Hint: Eyeglasses worn for nearsightedness should be worn when using binoculars as you may not be able to reach a sharp focus at infinity without them.

3. Set the Rubber Eyecups Leave the Rubber Eyecups up if you do not wear eyeglasses but fold them down if you do wear eyeglasses to obtain the maximum field of view. When done observing, fold the eyecups up for storage.

4. Tripod Adaptability Porro Prism binoculars feature a built-in tripod adapter fitting. On these models, a threaded screw hole is underneath a cap. To attach a binocular tripod adapter, remove the cap and then thread the screw from the binocular tripod adapter into the threaded screw hole. The other end of the binocular tripod adapter attaches to a photographic tripod. Mounting binoculars this way allows for added stability and comfort, especially when viewing at high powers.



ROOF PRISM BINOCULAR



PORRO PRISM BINOCULAR

5. Care and Cleaning Binoculars do not need routine maintenance other than making sure that the objective lenses and eyepieces are kept clean. If repairs become necessary, they should be serviced by the manufacturer. Collimation (optical alignment) is the biggest concern with binoculars. If your binoculars are roughly handled or dropped, there is a good chance that the collimation will be out and they should be serviced. Dirty objectives and/or eyepieces mean less light transmission and loss of brightness as well as unsharp images. Keep your optics clean! When not using your binoculars, store them in the case provided. Avoid touching the glass surfaces. If fingerprints (which contain mild acid) get on them, they should be cleaned as soon as possible to avoid damaging the coatings. To clean the optical surfaces, we recommend a lens/optics cleaning kit available at most photo or optical shops. Follow the instructions provided closely. If you have a lot of dust or dirt accumulated, brush it off gently with a camel's hair brush and/or utilize a can of pressurized air before using the cleaning kit. Never attempt to clean your binoculars internally or try to take them apart!

6. Caution! Viewing the sun may cause permanent eye damage. Do not view the sun with your binoculars or with the naked eye.

7. Problems or Repair If warranty problems arise or repairs are necessary, contact the Celestron technical support department if you live in the U.S.A. or Canada. If you live elsewhere, please contact the Celestron dealer you purchased the binoculars

from or the Celestron distributor in your country (listings on the Celestron website).

8. Warranty Your binocular has the Limited Lifetime Warranty for U.S.A. and Canadian customers. For complete details of eligibility and for warranty information for customers in other countries, visit the Celestron website: celestron.com

This product is designed and intended for use by those 14 years of age and older. Product design and specifications are subject to change without prior notification.

FRANCAIS

LANDSCOUT JUMELLES

Nous vous remercions d'avoir fait l'acquisition de jumelles Celestron. Nous espérons qu'elles vous procureront des années de satisfaction. Pour utiliser vos jumelles au mieux, veuillez préalablement lire ce mode d'emploi et ces consignes d'entretien.

1. Réglage de la distance interpupillaire (DIP) Étant donné que la distance entre les yeux (plus précisément, la distance entre le centre des deux pupilles) varie d'une personne à l'autre, il est nécessaire de parfaitement aligner (régler) les deux oculaires des jumelles. Cette distance est désignée sous le nom de distance interpupillaire. Pour la régler, mettez les jumelles devant vos yeux (en les tenant des deux mains) et regardez un objet éloigné avec. Déplacez les deux tubes droits des jumelles au niveau de la charnière jusqu'à ce que vous aperceviez un cercle d'image net avec les deux yeux.

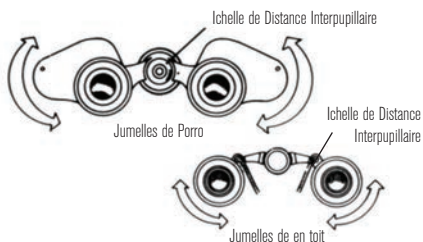

2. Réglage de la dioptrie Étant donné que la plupart des gens n'ont pas la même vision d'un oeil à l'autre, vous devez régler le système de mise au point. Procédez comme suit pour effectuer la mise au point : (1) Fermez l'oeil droit et regardez l'image observée avec l'oeil gauche à travers le tube gauche des jumelles. Tournez la molette centrale de mise au point jusqu'à ce que l'image soit parfaitement nette ; (2) Fermez l'oeil gauche et regardez maintenant dans l'oculaire droit (pour le réglage de la dioptrie). Tournez l'oculaire droit jusqu'à ce que l'image soit parfaitement nette ; (3) Regardez maintenant dans les deux oculaires avec les deux yeux. L'oculaire droit venant d'être réglé, utilisez uniquement la molette centrale de mise au point pour refaire la mise au point sur un nouvel objet situé à une distance différente.

Remarque : Si vos jumelles sont dotées d'un indicateur de dioptrie, veuillez noter le réglage pour effectuer plus rapidement votre mise au point lors de toute utilisation ultérieure.

Pour les modèles de jumelles avec zoom – Déplacez le levier du zoom pour augmenter ou diminuer la puissance. Pour régler la mise au point, réglez déjà les jumelles au grossissement maximum, puis ajustez le dispositif de mise au point comme indiqué ci-dessus.

Ensuite, vous pourrez effectuer des zooms avant et arrière en obtenant une image nette.

Conseil utile : Si vous êtes myope, vous devez mettre vos lunettes

lorsque vous utilisez les jumelles, sinon vous risquez de ne pouvoir parvenir à une mise au point nette à l'infini.

3. Installation des oeillets en caoutchouc Laissez les oeillets en caoutchouc en position relevée si vous ne portez pas de lunettes, mais abaissez-les dans le cas contraire pour obtenir un champ de vision maximum. Lorsque vous avez fini, repliez les oeillets avant de ranger vos jumelles.

4. Adaptabilité du trépied Jumelles à prisme de Porro sont équipées d'un adaptateur intégré pour trépied. Ces modèles sont pourvus d'un orifice à vis fileté situé sous un cache. Pour fixer un adaptateur de trépied pour jumelles, retirez le cache et vissez la vis de l'adaptateur du trépied pour jumelles dans l'orifice fileté. L'autre extrémité de l'adaptateur du trépied pour jumelles se fixe sur un trépied photographique. En montant les jumelles de cette façon, on bénéficie d'une stabilité et d'un confort meilleurs, notamment pour observer avec des grossissements élevés.



JUMELLES À PRISME EN TOIT



JUMELLES À PRISME DE PORRO

5. Entretien et nettoyage Le seul entretien préconisé pour les jumelles consiste à vérifier la parfaite propreté des lentilles et des oculaires. Si des réparations sont nécessaires, elles devront être confiées au fabricant. La collimation (alignement optique) est le plus gros problème que l'on rencontre avec les jumelles. En cas de maniement brutal ou de chute des jumelles, la collimation sera vraisemblablement déréglée et les jumelles devront être réparées. Des objectifs et/ou oculaires sales entravent la transmission de lumière, atténuent la luminosité et donnent

des images plus floues. Nettoyez régulièrement les éléments optiques ! Lorsque vous n'utilisez pas vos jumelles, rangez-les dans l'étui fourni à cet effet. Évitez de toucher les surfaces en verre et en cas de traces de doigts (qui sont légèrement acides), celles-ci devront être nettoyées au plus vite pour éviter d'endommager les revêtements. Pour nettoyer les surfaces optiques, nous recommandons d'utiliser un kit de nettoyage pour lentilles/éléments optiques en vente dans la plupart des magasins de photo ou chez votre opticien et de suivre fidèlement les instructions données. Si une grosse quantité de poussière ou de saleté s'est accumulée, époussetez-la délicatement avec une brosse à poils de chameau et/ou utilisez une bombe d'air pressurisé avant de vous servir du kit de nettoyage. N'essayez jamais de nettoyer l'intérieur de vos jumelles ni de les démonter !

6. Avertissement ! L'observation du soleil peut provoquer des lésions oculaires irréversibles. Ne regardez pas le soleil avec vos jumelles ou même à l'œil nu.

7. Problèmes ou réparations En cas de problèmes ou de réparations dans le cadre de la garantie, contactez le service client de Celestron si vous résidez aux États-Unis ou au Canada. Si vous habitez dans un autre pays, veuillez contacter le revendeur Celestron chez qui vous avez acheté vos jumelles ou le distributeur Celestron de votre pays (listes fournies sur le site web de Celestron).

8. Garantie Les jumelles Celestron bénéficient d'une garantie à vie limitée pour les acheteurs résidant aux États-Unis et au Canada. Pour tout complément d'information sur l'application de la garantie et autres dispositions concernant les clients d'autres pays, consultez le site web de Celestron : celestron.com

Ce produit est conçu et destiné pour les personnes de 14 ans et plus. La conception du produit et les spécifications sont sujettes à modification sans notification préalable.

DEUTSCH

LANDSCOUT FERNGLÄSER

Wir bedanken uns, dass Sie ein Celestron-Fernglas gewählt haben, und hoffen, dass Sie viele Jahre mit dem Fernglas zufrieden sein werden. Bitte lesen Sie die nachfolgenden Bedienungs- und Pflegeanweisungen, um Ihr Fernglas optimal zu nutzen.

1. Einstellen der Pupillendistanz (PD) Da der Abstand zwischen den beiden Augen (genauer gesagt: der Abstand zwischen den beiden Pupillenmitten) bei verschiedenen Personen unterschiedlich ist, müssen die beiden Okulare des Fernglases korrekt eingestellt werden. Dies wird als „Einstellen der Pupillendistanz“ bezeichnet. Halten Sie hierzu das Fernglas (mit beiden Händen) vor die Augen und betrachten Sie durch das Fernglas ein Objekt in der Ferne. Bewegen Sie die beiden Fernglashälften am Gelenk, bis Sie mit beiden Augen einen deutlichen Bildkreis sehen.

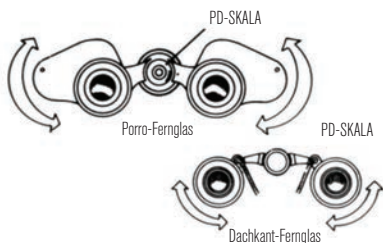

2. Dioptrieeinstellung Da die meisten Personen unterschiedliche Sehstärken im linken und im rechten Auge haben, muss das Fokussiersystem eingestellt werden. Führen Sie diese Schritte zur Scharfeinstellung aus: (1) Schließen Sie das rechte Auge und schauen Sie durch die linke Fernglasseite, wobei das linke Auge ein bestimmtes Objekt betrachtet. Drehen Sie am Mitteltrieb, bis das Bild scharf angezeigt wird. (2) Schließen Sie das linke Auge und schauen Sie durch das rechte Okular (Diopter genannt). Drehen Sie am rechten Okular, bis das Bild scharf angezeigt wird. (3) Schauen Sie jetzt mit geöffneten Augen durch beide Okulare. Da Sie bereits das rechte Okular eingestellt haben, verwenden Sie nur das Mitteltrieb, um die Schärfe für ein neues Objekt bei einer anderen Entfernung neu einzustellen.

Hinweis: Wenn Ihr Fernglas eine Dioptrieanzeige hat, notieren Sie die Einstellung zur späteren Verwendung für eine schnellere Einstellung.

Bei Zoom-Ferngläsern bewegen Sie den Zoom- Hebel, um die Leistung zu erhöhen oder zu reduzieren. Zur Scharfeinstellung stellen Sie den Zoom des Fernglases zunächst auf die maximale Leistung ein. Stellen Sie anschließend das Fokussiersystem wie oben beschrieben ein. Das Fernglas wird dann beim Ein- und Auszoomen scharf eingestellt sein.

Tipp: Wenn Sie normalerweise eine Brille zur Korrektur von Kurzsichtigkeit tragen, sollten Sie die Brille beim Einsatz des Fernglases ebenfalls tragen. Andernfalls werden Sie u.U. keine Scharfeinstellung im Unendlich-Bereich erzielen.

3. Anpassen der Gummi-Augenmuscheln Lassen Sie die Gummi-Augenmuscheln hochgeklappt, wenn Sie keine Brille tragen. Wenn Sie jedoch eine Brille tragen, stülpen Sie die Augenmuscheln um, um das Gesichtsfeld zu maximieren. Wenn Sie mit der Beobachtung fertig sind, klappen Sie die Augenmuscheln wieder hoch, um das Fernglas zu verstauen.

4. Stativanschluss Porroprismen-Fernglas verfügen über einen integrierten Stativadapteranschluss. Diese Modelle weisen ein Gewindeloch mit Abdeckung auf. Um einen Stativadapter am Fernglas zu befestigen, entfernen Sie die Abdeckung und schrauben Sie das eine Ende des Stativadapters in das Gewindeloch. Das andere Ende des Stativadapters wird an einem Kamerastativ befestigt. Das Fernglas ist insbesondere bei hohen Leistungen bei dieser Montierung stabiler und kann bequemer bedient werden.

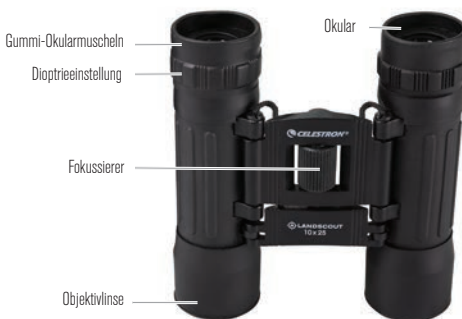

DACHKANTPRISMEN-FERNGLAS



PORROPRISMEN-FERNGLAS

5. Pflege und Reinigung Ferngläser müssen nicht regelmäßig gewartet werden. Sie müssen lediglich darauf achten, dass die Objektivlinsen und Okulare sauber bleiben. Falls das Fernglas repariert werden muss, sollte dies durch den Hersteller. Der größte Problembereich bei Ferngläsern ist die Kollimation (optische Justierung). Wenn das Fernglas unvorsichtig gehandhabt oder fallen gelassen wird, stimmt die Kollimation wahrscheinlich nicht mehr und muss neu justiert werden. Verschmutzte Objektivlinsen und/oder Okulare haben eine reduzierte Lichtdurchlässigkeit, einen Helligkeitsverlust und unscharfe Bilder zur Folge. Achten Sie auf eine saubere Optik! Bewahren Sie Ihr Fernglas bei Nichtgebrauch im bereitgestellten Behälter auf. Die Glasflächen möglichst nicht berühren! Entfernen Sie versehentliche Fingerabdrücke (die leicht säurehaltig sind) auf Glasflächen so schnell wie möglich, um die Vergütung nicht zu beschädigen. Wir empfehlen zum Reinigen der optischen Flächen ein Linsen-/Optikreinigungskit (in den meisten Foto- und Optikgeschäften erhältlich). Befolgen Sie die mitgelieferten Anweisungen. Wenn sich sehr viele Staub- oder Schmutzrückstände angesammelt haben, bürsten Sie die Rückstände zuerst vorsichtig mit einer Kamelhaarbürste ab und/oder blasen Sie sie mithilfe von Druckluft aus der Dose weg, bevor Sie das Reinigungskit verwenden. Versuchen Sie niemals, das Innere des Fernglases zu reinigen oder das Fernglas auseinander zu bauen!

6. Vorsicht! Sonnenbeobachtungen können Ihre Augen permanent beschädigen. Betrachten Sie die Sonne nicht durch das Fernglas oder mit dem bloßen Auge!

7. Probleme oder Reparaturen Falls Probleme im Rahmen der Garantie entstehen oder Reparaturen erforderlich sind, wenden Sie sich bitte an die Kundendienstabteilung von Celestron, wenn Sie in den USA oder in Kanada ansässig sind. Wenn Sie außerhalb der USA oder Kanada ansässig sind, wenden Sie sich bitte an den Celestron-Händler, von dem Sie das Fernglas erworben haben, oder an den Celestron-Distributor in Ihrem Land (siehe Celestron-Website).

8. Garantie US- und kanadischen Kunden wird für das Fernglas die Celestron eingeschränkte Begrenzte lebenslange Gewährleistung. Umfassende Einzelheiten zur Qualifikation und Garantieforderungen für Kunden in anderen Ländern finden Sie auf der Celestron-Website: celestron.com

Dieses Gerät wurde für den Gebrauch von 14 Jahren und länger konzipiert. Design und technische Daten können ohne vorherige Ankündigung ändern.

ITALIANO

LANDSCOUT BINOCOLO

Grazie per aver acquistato questo binocolo Celestron che vi offrirà molti anni di divertimento. Per ottenere prestazioni ottimali, leggere queste istruzioni per l'uso e la cura dello strumento.

1. Regolazione della distanza interpupillare (DIP) Poiché la distanza fra gli occhi (e in modo specifico la distanza fra i centri delle pupille) varia da un individuo all'altro, i due oculari del binocolo devono essere allineati (regolati) correttamente. Questa operazione è denominata "regolazione della distanza interpupillare". Per regolare questa distanza, portare il binocolo in corrispondenza degli occhi (usando entrambe le mani) e guardare un oggetto distante. Ruotare le due metà del binocolo attorno alla cerniera fino a quando non si vede un chiaro cerchio di immagine attraverso entrambi gli occhi.

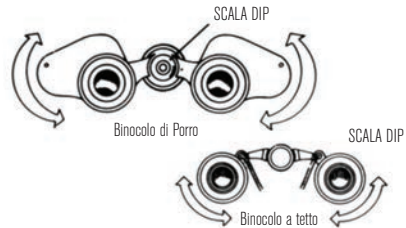

2. Regolazione della diottria Poiché la maggior parte delle persone ha una visione diversa tra un occhio e l'altro, è necessario regolare il sistema di messa a fuoco. Per regolare la messa a fuoco, procedere nel seguente modo. (1) Chiudere l'occhio destro e guardare attraverso l'oculare sinistro del binocolo. Ruotare la rotella centrale di messa a fuoco fino a quando l'immagine non appare nitida. (2) Chiudere l'occhio sinistro e guardare attraverso l'oculare destro (chiamato diottria). Ruotare l'oculare destro fino a quando l'immagine non appare nitida. (3) Guardare attraverso entrambi gli oculari, con entrambi gli occhi. Poiché l'oculare destro è già stato regolato, usare solo la rotella centrale di messa a fuoco per rimettere a fuoco un nuovo oggetto ad una distanza diversa.

Nota: Se il binocolo in dotazione dispone di un indicatore di diottria, annotarne l'impostazione per l'uso successivo, in modo da eseguire rapidamente la regolazione del sistema di messa a fuoco.

Per i modelli di binocolo con zoom – Per aumentare o diminuire la potenza, spostare la levetta dello zoom. Per regolare la messa a fuoco, effettuare lo zoom alla potenza massima e poi regolare il sistema di messa a fuoco come indicato sopra. Quando si regola lo zoom in avanti o indietro il binocolo sarà già a fuoco.

Suggerimento: Se si usano occhiali per la miopia occorre indossarli anche quando si utilizza il binocolo, altrimenti si potrebbe non ottenere una messa a fuoco nitida all'infinito.

3. Posizione dei paraocchi in gomma Lasciare sollevati i paraocchi in gomma se non si usano gli occhiali, e in caso contrario abbassarli per ottenere il massimo campo visivo. Al termine dell'osservazione, rialzare i paraocchi prima di riporre il binocolo.

4. Adattabilità per treppiedi Binocolo con prisma di Porro sono dotati di un raccordo per l'adattatore per treppiedi. Su questi modelli è presente un foro filettato coperto da un cappuccio. Per collegare l'adattatore per treppiedi, rimuovere il cappuccio e poi avvitare nel foro la vite dell'adattatore per treppiedi. L'altra estremità dell'adattatore per treppiedi deve essere fissata ad un treppiedi fotografico. Montando il binocolo in questo modo si

ottengono maggiori stabilità e comodità, specialmente quando si eseguono visualizzazioni alle alte potenze.



BINOCOLO CON PRISMA A TETTO



BINOCOLO CON PRISMA DI PORRO

5. Cura e pulizia Il binocolo non richiede manutenzione ordinaria oltre a mantenere pulite le lenti dell'obiettivo e gli oculari. In caso di riparazioni, rivolgersi al produttore. Il problema principale dei binocoli è la collimazione (allineamento ottico). Se il binocolo viene maneggiato con violenza o cade, è possibile che perda la collimazione e debba essere riparato. Gli obiettivi e/o gli oculari sporchi causano una minore trasmissione della luce ed una perdita di luminosità, oltre a immagini sfocate. Si consiglia di mantenere pulite le parti ottiche. Quando non si usa il binocolo riporlo nella custodia fornita. Evitare di toccare le superfici di vetro; in caso di impronte digitali sulle lenti (che contengono un leggero acido), pulirle il più presto possibile per evitare di danneggiare il rivestimento delle lenti. Per pulire le superfici ottiche raccomandiamo un kit per la pulizia di lenti/parti ottiche, disponibile presso la maggior parte dei negozi fotografici o di ottica, e suggeriamo di seguire attentamente le istruzioni fornite. In caso di polvere o sporco accumulati in grande quantità, spazzolare delicatamente con una spazzola con peli di cammello e/o utilizzare una bomboletta di aria compressa prima di usare il kit di pulizia. Non provare mai a pulire il binocolo internamente o a smontarlo!

6. Attenzione! La vista del sole può causare danni oculari permanenti. Non guardare il sole con il binocolo, e neppure ad occhio nudo.

7. Problemi o riparazione Se si verificano problemi coperti da garanzia o si richiedono riparazioni, contattare il reparto assistenza clienti Celestron se si vive negli Stati Uniti o in Canada. Per gli altri Paesi, contattare il rivenditore Celestron presso il quale è stato acquistato il binocolo o il distributore Celestron del proprio Paese (un elenco dei distributori è disponibile presso il sito Web di Celestron).

8. Garanzia Il binocolo è coperto dalla garanzia a vita limitata di Celestron negli Stati Uniti e in Canada. Per dettagli completi relativi all'adoneità e per informazioni sulla garanzia negli altri Paesi, visitare il sito web Celestron: celestron.com

Il presente prodotto è progettato e destinato all'uso di persone di età pari o superiore ai 14 anni. Progettazione del prodotto e le specifiche sono soggette a modifiche senza preavviso.

ESPAÑOL

LANDSCOUT BINOCULARES

Le damos las gracias por la compra de sus binoculares de Celestron y esperamos que los disfrute durante muchos años. Para disfrutar sus binoculares al máximo, lea primero estas instrucciones sobre su uso y mantenimiento.

1. Ajuste de la distancia interpupilar (o por sus siglas en inglés IPD)
Como la distancia entre los ojos (especialmente, la distancia entre los centros de las pupilas) varía según el individuo, los dos oculares de los binoculares deben estar correctamente alineados (ajustados). A esto se le conoce como ajuste de la distancia interpupilar. Para ajustar esta distancia, eleve los binoculares hacia los ojos (utilizando ambas manos) y mire por ellos a un objeto alejado. Mueva las dos mitades de la unidad hasta que vea la imagen de un círculo claro por ambos ojos.

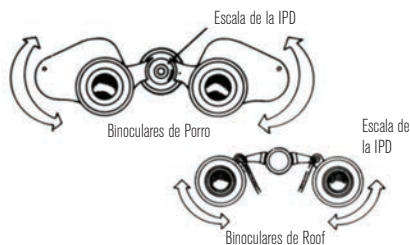

2. Ajuste de la dioptría Como la mayoría de la gente tiene diferente visión en ambos ojos, deberá ajustar el sistema de enfoque. Siga los siguientes pasos para enfocar sus binoculares: (1) Cierre el ojo derecho y por el lado izquierdo de los binoculares mire con el ojo izquierdo al objeto en particular. Gire la rueda de enfoque central hasta que la imagen aparezca bien enfocada. (2) Cierre el ojo izquierdo y mire por el ocular derecho (llamado la dioptría). Gire el ocular derecho hasta que la imagen aparezca bien enfocada. (3) Ahora mire por ambos oculares con ambos ojos abiertos. Como ya ha ajustado el ocular derecho, utilice sólo la rueda de enfoque central para volver a enfocar un nuevo objeto a una distancia diferente.

Nota: Si sus binoculares tienen un indicador de dioptrías, anote el valor para poder enfocar más rápidamente en el futuro.

En los modelos de binoculares con zoom, mueva la palanca del zoom para aumentar o disminuir la potencia. Para ajustar el enfoque, seleccione primero la mayor potencia del zoom de los binoculares y después ajuste el sistema de enfoque como se describe anteriormente. A este punto, cuando vaya a utilizar el zoom para acercarse o alejar el objeto que quiera observar sus binoculares ya estarán enfocados.

Consejo: Las gafas graduadas para la miopía se deben llevar puestas cuando se utilicen los binoculares, ya que es posible que no pueda enfocar bien al mirar al infinito sin ellas.

3. Coloque los cilindros de goma Deje los cilindros de goma hacia arriba si no lleva puestas las gafas y bájelos si las lleva puestas para obtener un campo de visualización máximo. Cuando termine de utilizar los binoculares, baje los cilindros de goma antes de guardarlos.

4. Adaptabilidad del trípode Binoculares de prisma Porro ofrecen un adaptador incorporado para el trípode. En estos modelos, debajo de una tapa se encuentra un orificio de tornillo roscado. Para conectar un adaptador del trípode de los binoculares, retire la tapa y atornille el tornillo del adaptador en el orificio roscado. El otro extremo del adaptador del trípode de los binoculares se conecta a un trípode para cámaras fotográficas. De esta forma al montarse los binoculares se obtendrá más estabilidad y comodidad, especialmente cuando la visualización se haga con potencias mayores.



BINOCULARES DE PRISMA ROOF



BINOCULARES DE PRISMA PORRO

5. Cuidado y limpieza Los binoculares no necesitan mantenimiento rutinario, simplemente hay que mantener los oculares y el objetivo limpios. Si es necesario hacer alguna reparación, sólo el fabricante podrá hacerlo. La colimación (alineación óptica) es la mayor preocupación con sus binoculares. Si no trata con cuidado sus binoculares, es muy posible que la colimación sea incorrecta y deberá obtener el servicio necesario para corregirla. Si los objetivos u oculares están sucios, habrá menos transmisión de luz, menos brillo e imágenes poco claras. ¡Mantenga limpias sus piezas ópticas! Cuando no utilice sus binoculares, guárdelos en su estuche. Evite tocar las superficies de vidrio y límpielas tan pronto como sea posible si ve huellas dactilares, ya que estas contienen ácido y pueden dañar el revestimiento protector. Para limpiar las superficies ópticas, recomendamos utilizar un limpiador especial para piezas ópticas de venta en la mayoría de las tiendas de cámaras y productos ópticos, y seguir las instrucciones que se proporcionan. Antes de utilizar el limpiador, remueva el polvo o suciedad acumulado utilizando una brocha de pelo de camello suavemente o un envase de aire comprimido. Nunca intente limpiar el interior de sus binoculares o trate de desarmarlos.

6. Precaución: El mirar al sol puede causar daño permanente a los ojos. No mire directamente al sol con los binoculares o sin tener la protección adecuada.

7. Problemas o reparación Si surgen problemas sobre la garantía o es necesario hacer reparaciones, póngase en contacto con el departamento de servicio al cliente si vive en Estados Unidos o en Canadá. Si vive en algún otro lugar, póngase en contacto con el representante a quien le compró sus binoculares o con el distribuidor de Celestron en su país (vea la lista en la página Web de Celestron).

8. Garantía Sus binoculares tienen la garantía limitada para toda la vida para los clientes de Estados Unidos y Canadá. Para obtener todos los detalles sobre el derecho de los clientes y la información sobre la garantía en otros países, visite el sitio Web de Celestron: celestron.com

Este producto está diseñado y pretendido para personas de 14 o más años de edad. El diseño y especificaciones están sujetas a cambios sin previo aviso.



© 2020 Celestron • All rights reserved • Tous droits réservés
Alle Rechte vorbehalten • Tutti i diritti riservati • Todos los derechos reservados
[celestron.com/pages/technical-support](https://www.celestron.com/pages/technical-support)
2835 Columbia Street • Torrance, CA 90503 USA
04-20