

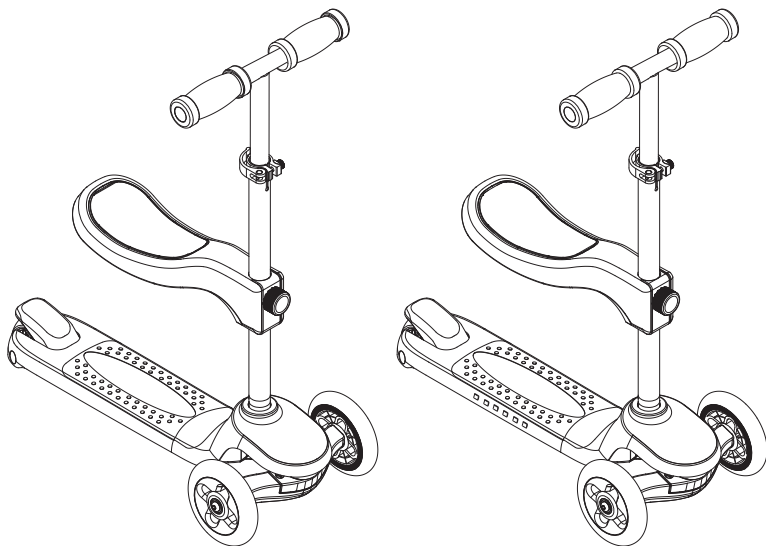

- EN** Read and understand this guide before using product.
FR Lire et assimiler ce manuel avant d'utiliser le produit.
ES Es imprescindible leer y comprender esta guía antes de usar el producto.
DE Lesen Sie diesen Leitfaden vor Benutzung des Produktes aufmerksam.
IT Leggere e comprendere tutti i punti del presente manuale prima di utilizzare questo prodotto.
NL Lees deze instructies goed door voordat je het product gaat gebruiken.
PT Leia e compreenda este guia antes de utilizar o produto.
PL Przed użyciem produktu należy przeczytać ze zrozumieniem niniejszą instrukcję.
HU A termék használatá előtt olvasd el és értsd meg ezt a használati útmutatót.

- RU** Необходимо прочесть и понять эту инструкцию перед использованием продукции.
SV Läs och förstå denna bruksanvisning innan du använder produkten.
NO Les og forstå denne veiledningen før du bruker dette produktet.
DA Læs og forstå hele denne vejledning før du lader nogen bruge produktet.
FI Lue nämä ohjeet huolellisesti ennen tuotteen käyttöönottoa.
RO Consultați acest ghid înainte de a utiliza produsul.
SK Pre použitím tohto výrobku si prečítajte a pochopte tento návod.
CS Před použitím tohoto výrobku si řádně prostudujte návod k použití.
BG Прочетете и разберете това ръководство преди да използвате продукта.
TR Ürünü kullanmadan önce kılavuzu okuyun anlayınız.
UK Необхідно прочитати й зрозуміти цю інструкцію перед використанням продукції.
JA 製品をご使用前に本説明書をお読みになりよく理解なさってください。
KO 제품을 사용하기 전에 이 안내서를 읽고 이해하십시오.
ZH 請在使用產品之前細心閱讀和瞭解此使用指南。
ZH 使用产品前请阅读并理解本指南。



Rollie™ & Rollie DLX™ Scooter Rollie™ & Rollie DLX™ Trottinette



1-4



5-52

www.razor.com

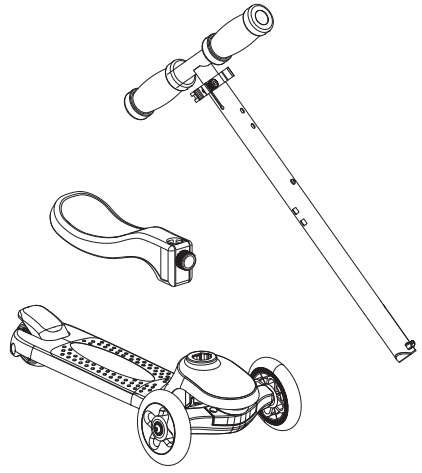
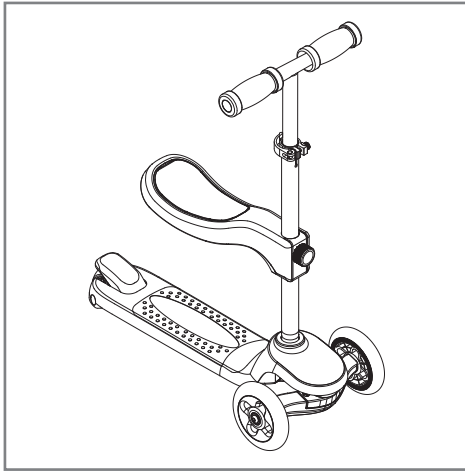

Rollie DLX™ Only
Seulement Rollie DLX™

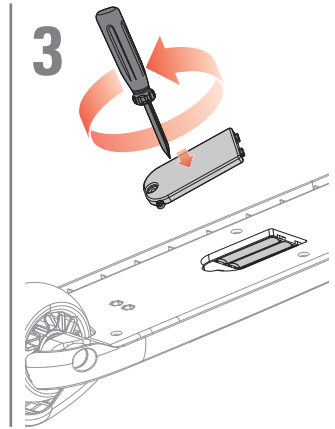
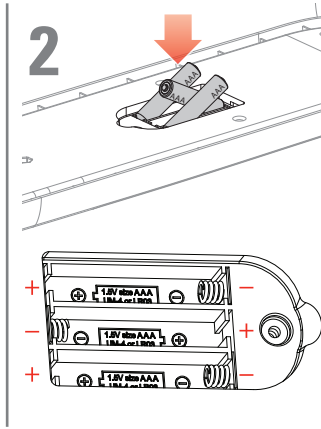
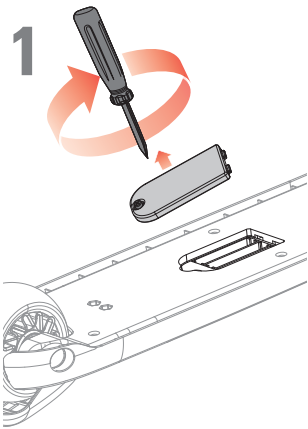

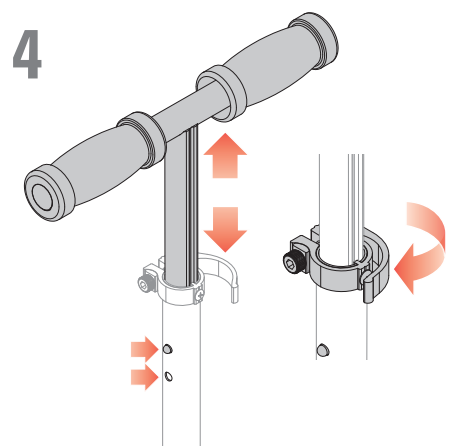
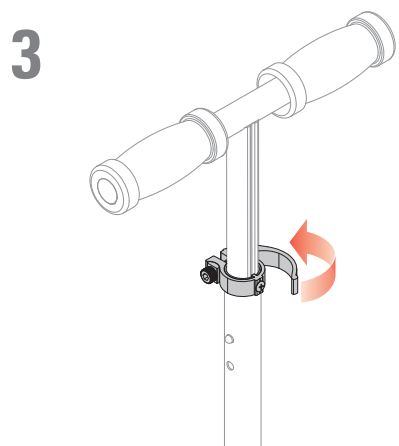
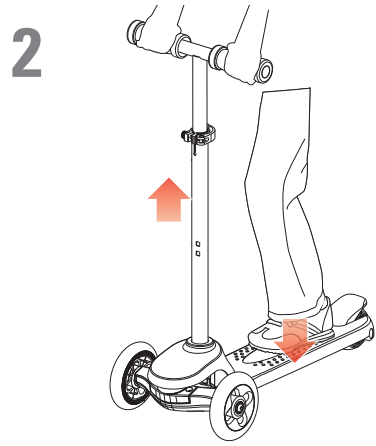
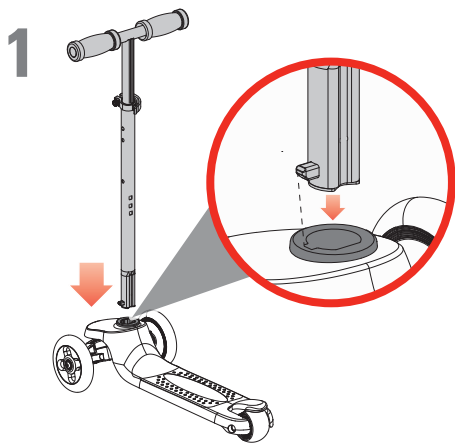
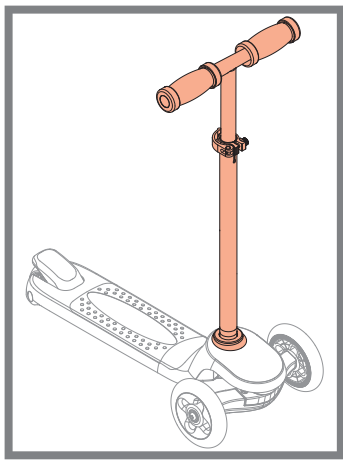

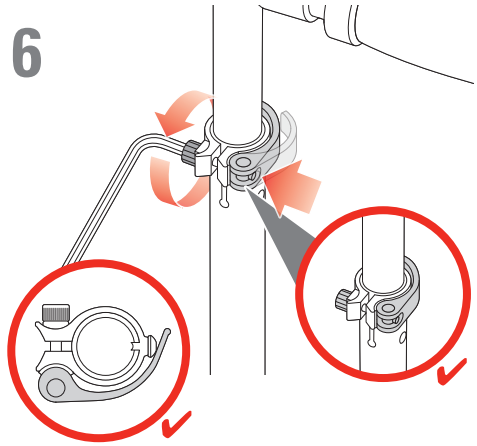
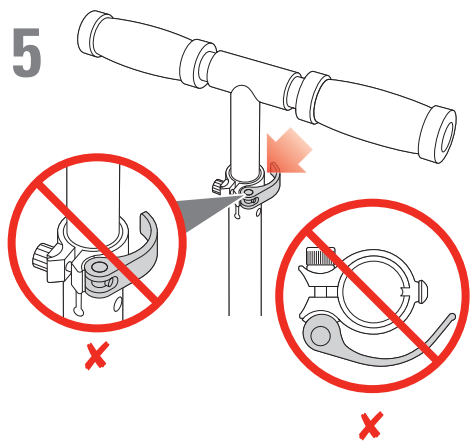

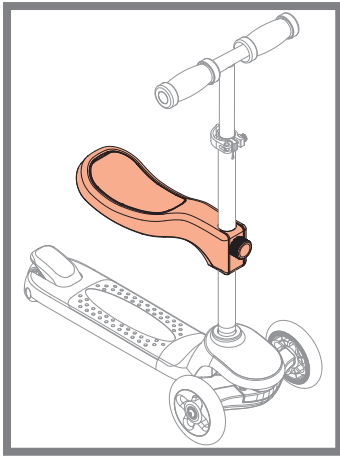

1

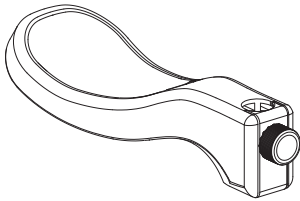

2

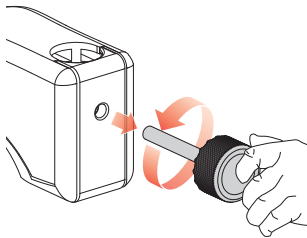

3

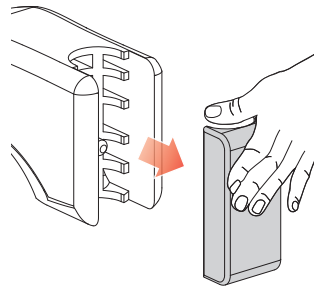

4

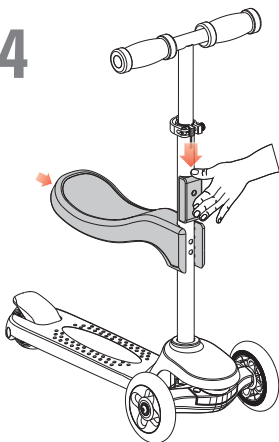

5

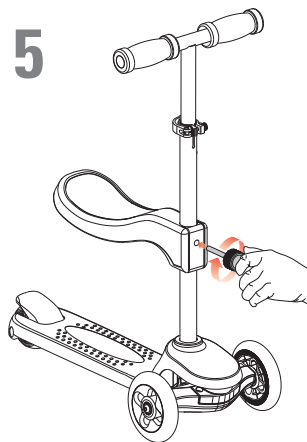

6

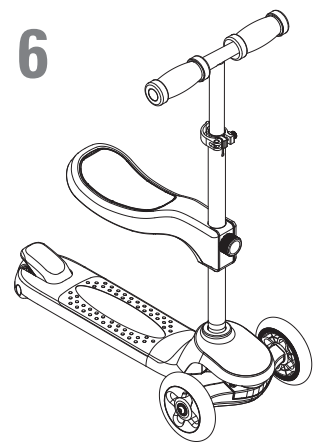

4



▲ SAFETY PRECAUTIONS during operation and maintenance.
Parents/adult supervisors read this page first.

PARENTAL AND ADULT RESPONSIBILITY AND SUPERVISION ARE NECESSARY.

Not every product is appropriate for every age or size of child — different age recommendations are found within this category of product which are intended to reflect the nature of the hazards and the expected mental or physical ability, or both, of a child to cope with the hazards. Parents and supervising adults need to select riding products appropriate for the age of the child and take care to prevent children who may be too immature or inexperienced for a product's characteristics to endanger themselves around it.

PARENT/SUPERVISING ADULTS MUST INSPECT THIS PRODUCT AND MUST TEACH CHILDREN HOW TO RIDE SAFELY. If the rider fails to use common sense and heed these warnings, there is an increased risk of damage or injury.

Age and Weight Limits

- Not for children under age 30 months.
- Maximum rider weight 19.5 kg (43 lb).
- Rider weight does not necessarily mean a child's size is appropriate to fit or maintain control of the product.
- A parent's decision to allow his or her child to ride this product should be based on the child's maturity, skill and ability to follow rules.
- Riders 30-36 months should only ride with the seat installed.

Razor Jr. products are intended to allow younger children to learn and to enjoy their early experiences using ride-on toys. Studies suggest that children at age 3 have the coordination required to use a steering wheel or handlebar and can use a 3-wheeled scooter, but may not have developed the balance required to operate 2-wheeled scooters. This ability is expected to develop with time and experience to where, depending on experience, most children by the age of 5 have the balance and coordination to use 2-wheeled scooters. Adult supervision is required as children learn and grow because children do not understand the risks of riding in areas with cars and are at a very high risk of falling and injuring themselves.

USE AT YOUR OWN RISK AND USE COMMON SENSE.

▲ WARNING. To avoid serious injury:

- Must be assembled by an adult.
- Adult supervision of young children is important.
- Do not allow children under age 30 months to use the product.
- Always pay attention to where your child is going.
- Protective equipment should be worn. Not to be used in traffic. 19.5 kg max.
- Always wear safety equipment, such as helmet, knee pads and elbow pads.
- Always wear a helmet when riding your scooter and keep the chinstrap securely buckled.
- Always wear closed toe shoes.
- Avoid sharp bumps, drainage grates, and sudden surface changes, as scooter may suddenly stop.
- Avoid streets and surfaces with water, mud, ice, sand, gravel, dirt, leaves and other debris. Wet weather impairs traction, stopping, and visibility.
- Do not ride at night or when visibility is impaired.
- Avoid excessive speed associated with downhill rides.
- Obey all local traffic and scooting laws and regulations.
- Watch out for pedestrians.
- Use on smooth surfaces.

ACCEPTABLE RIDING PRACTICES AND CONDITIONS

- Direct parental supervision is required at all times. Young children are learning basic riding abilities and need close attention.
- Parents and carers should ensure that children are properly instructed in the use of this product.
- Scooters are meant to be used only in controlled environments, free of potential traffic hazards and not on public streets.
- Do not allow your child to ride a scooter in any areas where vehicle traffic is present. Watch surroundings for pedestrians, bike, skateboard, scooter and other riders. Use in areas free from hazards, such as poles, hydrants, and parked cars.
- Child must maintain a hold on the handlebars at all times. Never allow more than one child at a time to ride a scooter. Never use near steps, sloped driveways, hills, roadways, alleys or swimming pool areas.
- Wet weather impairs traction, stopping and visibility.
- Never use near streets, swimming pools, hills, or steps.
- Like any other moving product, riding this product can be a dangerous activity and may result in injury even when used with proper safety precautions.

Failure to heed product warnings, or to exercise caution, increases risk of injury!



▲ WARNING: CHECK LOCAL LAWS REGARDING SCOOTER USE.

Check local laws and regulations to see where and how you may use your scooter legally. In many regions scooter riders may be required BY LAW to wear a helmet. Check local laws and regulations regarding laws governing helmet use and scooter operation in your area.

▲ WARNING: ALWAYS INSPECT SCOOTER PRIOR TO RIDING.

Properly inspecting and maintaining your scooter can reduce the risk of injury. Always inspect your scooter before riding and regularly maintain it. Replace worn or damaged parts, such as grips, handlebars, handlebar endcaps or worn wheels.

▲ WARNING. Battery:

- AAA batteries included for lights - adult attention for changing and disposal.
- Battery should only be replaced by an adult.
- Loose battery could present a choking hazard and should be kept away from small children.
- Dispose of batteries properly.
- **Note:** Batteries are not covered under the limited warranty.

How to Ride

- With your child standing next to the scooter, have them hold both grips of the handlebar firmly. Test the steering by turning the handlebars right and then left to teach them how the handlebars control the direction of the front wheel.
- Have your child place one foot on the deck (where the grip tape is located) while keeping the other foot on the ground. The scooter may tilt to one side a little, this is normal.
- When stabilized and ready, give the scooter a little push and take a step with the foot that's on the ground. That's it, they're scooting!

How to Stop

Seated Riding

- Simply putting one's foot down or dismounting the scooter is enough to come to a complete stop.

Stand-Up Riding

- Stop by pushing down on brake with foot.

Things to Remember

- Remember to help the child steer straight when moving in a straight line, this will promote balance. When your child runs out of room to scoot, have them turn around and come back by dismounting the scooter, steering the handlebars while walking to turn it around. Children will need your help and guidance as this is a new experience.

Maintenance

- Check that the steering system is correctly adjusted and that all connection components are firmly secured and not broken.
- Under normal circumstances and conditions, the wheels are maintenance free.
- Regularly check that the various screwed parts are tight.
- No modifications can be made that can impair safety.
- Use only authorized Razor replacement parts.

Limited Warranty

- This Limited Warranty is the only warranty for this product. There is no other express or implied warranty.
- The manufacturer warrants this product to be free of manufacturing defects for a period of 6 months from the date of purchase. This Limited Warranty will be void if the product is ever used in a manner other than for recreation or transportation, modified in any way, or rented.



▲ PRÉCAUTIONS DE SÉCURITÉ pendant l'utilisation et la maintenance. Les parents et les adultes surveillant les enfants doivent tout d'abord lire cette page.

LA RESPONSABILITÉ ET LA SUPERVISION D'UN PARENT ET D'UN ADULTE SONT NÉCESSAIRES.

Tout produit n'est pas approprié aux enfants de tout âge ou de toute taille, il existe différentes recommandations relatives à l'âge dans cette catégorie de produits, qui ont pour but de refléter la nature des dangers et les capacités physiques ou mentales prévues, ou les deux, qu'un enfant possède pour faire face aux dangers. Les parents et les adultes superviseurs doivent choisir des produits mobiles adaptés à l'âge de l'enfant et prendre les précautions afin d'éviter que les enfants trop immatures ou inexpérimentés pour les caractéristiques d'un produit se mettent en danger.

LES PARENTS ET LES ADULTES CHARGÉS DE LA SURVEILLANCE DOIVENT INSPECTER CE PRODUIT ET ENSEIGNER AUX ENFANTS COMMENT L'UTILISER SANS DANGER. Si l'utilisateur ne fait pas usage de bon sens et ne respecte pas ces avertissements, il y a un risque accru de dommages ou de blessures.

Limites d'âge et de poids

- Ne convient pas aux enfants de moins de 30 mois.
- Poids maxi. de l'utilisateur : 19,5 kg (43 lb).
- Le poids de l'enfant ne signifie pas forcément que sa taille est appropriée pour le produit et qu'il peut le maîtriser.
- Les parents doivent décider de permettre ou non à leur enfant d'utiliser ce produit en fonction de sa maturité, de ses capacités et de son aptitude à respecter les consignes.
- Les enfants de 30 à 36 mois doivent utiliser exclusivement le siège installé

Les produits Razor Jr. visent à permettre aux jeunes enfants de se familiariser avec les jouets roulants et d'avoir ce faisant une bonne expérience. Des études indiquent que les enfants de trois ans ont la coordination nécessaire pour utiliser un volant ou un guidon et pour conduire une trottinette à trois roues, mais qu'ils n'ont pas encore l'équilibre nécessaire pour utiliser les trottinettes à deux roues. Cette capacité s'acquiert avec le temps et l'expérience. La plupart des enfants de cinq ans ont l'équilibre et la coordination nécessaires pour utiliser des trottinettes à deux roues. La supervision d'un adulte est requise pendant l'apprentissage, car les enfants ne comprennent pas les risques de rouler à des endroits où il y a des voitures et où ils sont grandement à risque de tomber et de se blesser.

À UTILISER À VOS PROPRES RISQUES ET FAIRE PREUVE DE BON SENS.

▲ AVERTISSEMENT. Pour éviter de graves blessures:

- Doit être assemblé par un adulte.
- La supervision des jeunes enfants par un adulte est importante.
- Ne pas permettre à un enfant de moins de 30 mois d'utiliser le produit.
- Toujours demeurer à l'affût des endroits où circule l'enfant.
- Porter un équipement de protection. Ne pas utiliser au sein de la circulation (routière). Max. 19,5 kg (43 lb).
- Porter en tout temps un équipement de protection approprié, comme un casque, des protège-genoux et des protège-coudes.
- Toujours porter un casque lors de l'utilisation de la trottinette et maintenir la mentonnière fermement attachée.
- Toujours porter des chaussures à bout fermé.
- Éviter les bosses, les bouches d'égoût et les changements brusques de surfaces.
- Éviter les rues et les surfaces où de l'eau, de la boue, de la glace, du sable, du gravier, de la saleté, des feuilles et d'autres débris sont présents. Par temps humide, la traction, le freinage et la visibilité sont altérés.
- Ne pas rouler la nuit ou lorsque la visibilité est réduite.
- Évitez une vitesse excessive causée par une descente.
- Respectez toutes les lois et la réglementation locales en vigueur concernant la circulation et la conduite d'une trottinette.
- Faites attention aux piétons.
- Utiliser sur des surfaces lisses.

PRATIQUES ET CONDITIONS DE CONDUITE ACCEPTABLES

- La surveillance directe d'un adulte est nécessaire à tout moment. Les jeunes enfants apprennent les habiletés de conduite de base et ont besoin d'une grande attention.
- Les parents et les surveillants doivent s'assurer que les enfants sont correctement informés sur l'usage de ce produit.
- Les trottinettes sont conçues pour être utilisées uniquement dans endroits prévus à cet effet, qui ne présentent aucun risque associé à la circulation, et non sur la voie publique.
- Ne laissez pas votre enfant utiliser une trottinette sur les voies de circulation. Garder l'oeil sur les piétons, les vélos, les planches à roulettes, les scooters et autres conducteurs qui vous entourent. Utiliser dans des zones exemptes de dangers tels que des poteaux, des bouches d'incendie et des voitures en stationnement.
- L'enfant doit garder les mains sur le guidon en tout temps. Ne laissez jamais plus d'un enfant à la fois utiliser la trottinette. Ne l'utilisez jamais à proximité d'escaliers, d'entrées en pente, de collines, de chaussées ou de piscines.
- Par temps humide, la traction, le freinage et la visibilité sont réduits.
- Ne jamais utiliser en bordure de rues, de piscines, de routes en pentes ou de marches.
- Comme avec tout autre produit mobile, l'utilisation de ce produit peut être une activité dangereuse et peut entraîner des blessures, même si des précautions de sécurité appropriées sont prises.

Le non-respect des avertissements relatifs au produit ou l'absence de prudence augmentent le risque de blessures !



⚠ AVERTISSEMENT: CONSULTER LES LOIS ET RÉGLEMENTATIONS LOCALES SUR L'UTILISATION D'UNE TROTTINETTE. Consulter les lois et la réglementation locales en vigueur afin de savoir où et comment utiliser légalement la trottinette. Dans de nombreuses régions, les personnes utilisant une trottinette peuvent avoir l'obligation LÉGALE de porter un casque. Consulter les lois et réglementations locales régissant le port du casque et l'utilisation d'une trottinette dans votre région.

⚠ AVERTISSEMENT: TOUJOURS INSPECTER LA TROTTINETTE AVANT DE L'UTILISER. L'inspection et l'entretien appropriés de la trottinette peuvent réduire les risques de blessures. Toujours inspecter la trottinette avant de l'utiliser et effectuer des entretiens réguliers. Remplacer les pièces usées ou endommagées, telles que les usées, le guidon, les capuchons de guidon ou des roues usées.

⚠ AVERTISSEMENT. Batterie

- Piles AAA incluses pour les lumières; le remplacement et l'élimination des piles requièrent l'attention d'un adulte.
- La batterie doit uniquement être remplacée par un adulte.
- Une pile laissée sans surveillance présente un risque d'étouffement et doit être gardée à l'écart des jeunes enfants.
- Éliminer les piles convenablement.
- **Remarque:** Les piles ne sont pas couvertes par la garantie limitée.

Comment conduire

- Avec votre enfant debout près de la trottinette, faites lui tenir fermement les deux poignées du guidon. Testez la direction en tournant le guidon à droite et à gauche pour lui montrer comment le guidon dirige la roue avant.
- Demandez à votre enfant de placer un pied sur la plate-forme (où se trouve la bande d'adhérence) en gardant votre autre pied au sol. La trottinette peut basculer un peu d'un côté, c'est normal.
- Une fois stabilisé et prêt à partir, donnez une légère impulsion à la trottinette et avancez d'un pas avec le pied du sol. Ça y est, il fait de la trottinette!

Comment s'arrêter

Utilisation en position assise

- Il suffit de mettre un pied au sol ou de descendre de la trottinette pour s'arrêter complètement.

Utilisation en position debout

- Arrêtez-vous en appuyant sur le frein avec le pied.

À ne pas oublier

- Rappelez-vous d'aider l'enfant à garder le guidon droit pour avancer en ligne droite, ceci favorise l'équilibre. Quand il n'y a plus de place pour avancer, demandez à votre enfant de faire demi-tour pour revenir, en descendant de la trottinette, en tournant le guidon en marchant pour la retourner. Les enfants pourront avoir besoin de votre aide et de vos instructions car c'est nouveau.

Maintenance

- Vérifier que le système de direction est correctement réglé et que tous les éléments de liaison sont fermement serrés et ne sont pas cassés.
- Dans des conditions et des circonstances normales, les roues ne nécessitent aucun entretien.
- Vérifier régulièrement le serrage des différentes pièces vissées.
- Aucune modification susceptible d'altérer la sécurité ne doit être apportée.
- Utiliser uniquement des pièces de rechange homologuées Razor.

Garantie limitée

- Cette garantie limitée est la seule garantie couvrant ce produit. Il n'existe aucune autre garantie explicite ou tacite.
- Le fabricant garantit que ce produit est exempt de défauts de fabrication pour une durée de six mois à compter de la date d'achat. Cette garantie limitée s'éteindra si le produit est utilisé à des fins autres que des fins de loisirs ou de transport, modifié de quelque manière que ce soit ou loué.

▲ PRECAUCIONES DE SEGURIDAD durante el uso y el mantenimiento. Padres/supervisores adultos, lean esta página primero.

SE REQUIERE LA SUPERVISIÓN Y RESPONSABILIDAD DE PADRES O ADULTOS.

No todos los productos son apropiados para todas las edades ni tamaños de niños, se han fijado diferentes recomendaciones de edad en esta categoría de producto, que pretenden reflejar el tipo de peligros y la capacidad física o mental esperadas, o ambas, de un niño para poder hacer frente a posibles peligros. Los padres o adultos supervisores deberán seleccionar los productos de conducción apropiados según la edad del niño y tomar las medidas oportunas para evitar que niños que puedan ser aún demasiado inmaduros o inexpertos para un tipo de producto en concreto se pongan en peligro.

LOS PADRES/ADULTOS SUPERVISORES DEBERÁN INSPECCIONAR ESTE PRODUCTO Y ENSEÑAR A LOS NIÑOS CÓMO CONDUCIRLO DE MANERA SEGURA. Si la persona no sigue el sentido común y no tiene presente estas advertencias, habrá un mayor riesgo de daños o lesiones.

Límite de edad y peso

- No está indicado para niños menores de 30 meses.
- Peso máximo del conductor: 19.5 kg (43 lb).
- El peso indicado no significa necesariamente que el tamaño del niño sea apropiado para estar cómodo o mantener el control del producto.
- La decisión de los padres de permitir que su niño use este producto debe basarse en la madurez, la habilidad y la capacidad del niño para seguir las reglas.
- Los usuarios de entre 30-36 meses solo deberían montar con el sillín instalado.

Los productos Razor Jr. están pensados para que los niños más pequeños puedan aprender y disfrutar de sus primeras experiencias con juguetes de patinaje motorizados. Los estudios sugieren que los niños de 3 años tienen la coordinación necesaria para utilizar un volante o un manillar y pueden utilizar un escúter de 3 ruedas, pero que todavía no han desarrollado el equilibrio necesario para utilizar escúteres de 2 ruedas. Esta capacidad se estima que se desarrolla con el transcurso del tiempo y la experiencia adquirida; la mayoría de los niños ya suelen tener el equilibrio y la coordinación necesarios para utilizar escúteres de 2 ruedas a la edad de 5 años. Mientras los niños crecen y van aprendiendo se requiere la supervisión de un adulto ya que estos no entienden los riesgos de conducir en zonas con coches y podrían correr grave peligro de caer o lesionarse.

USAR BAJO SU PROPIO RIESGO Y SIGUIENDO EL SENTIDO COMÚN.

▲ ADVERTENCIA. Para evitar lesiones graves:

- Debe ser montado por un adulto.
- La supervisión de niños por parte de adultos es importante.
- No permitir que niños menores que 30 meses utilicen el producto.
- Prestar siempre atención por donde circula su hijo.
- Siempre use equipo protector. No debe utilizarse en medio del tráfico. 19.5 kg (43 lb) máx.
- Llevar siempre equipo de seguridad, como casco, rodilleras y coderas.
- Llevar siempre casco al circular con el escúter y el barboquejo bien abrochado.
- Usar siempre zapatos cerrados.
- Evitar irregularidades de borde cortante, rejillas de drenaje y cambios bruscos de superficie ya que el escúter podría detenerse repentinamente.
- Evitar calles y superficies con agua, arena, gravilla, suciedad, hojas y otros residuos. El tiempo lluvioso afecta la tracción, el frenado y la visibilidad.
- No circular de noche ni con visibilidad reducida.
- Evitar velocidades excesivas asociadas con trayectos en pendiente.
- Respetar las leyes y regulaciones de tráfico locales y de circulación con escúter.
- Prestar atención a los peatones.
- Utilizar en superficies planas.

PRÁCTICAS DE CONDUCCIÓN Y CONDICIONES ACEPTABLES

- Es necesaria la supervisión paterna directa todo el tiempo. Los niños pequeños van aprendiendo habilidades básicas de conducción poco a poco y necesitan especial atención.
- Los padres y personas al cuidado deben asegurarse de que los niños cuenten con la instrucción adecuada para usar este producto.
- Los escúteres están diseñados para ser usados sólo bajo condiciones controladas, en lugares exentos de peligros potenciales de tráfico y no para circular en la vía pública.
- No permita que su hijo conduzca un escúter en áreas con tráfico de vehículos presente. Ponga atención a los peatones, ciclistas, usuarios de skateboards y escúteres y de otros conductores. Use las áreas libres de peligros como postes, hidrantes y coches estacionados.
- El niño debe mantenerse permanentemente aferrado al manillar. Nunca permitir que más de un niño conduzca el escúter al mismo tiempo. No circular nunca cerca de peldaños, caminos inclinados, cuestas, calzadas, callejones ni piscinas.
- El clima húmedo imposibilita la tracción, el frenado y la visibilidad.
- Nunca usar cerca de calles, piscinas, colinas o escalones.
- Como todo otro objeto móvil, circular con este producto puede ser una actividad peligrosa y ocasionar lesiones, aun cuando se tomen las precauciones de seguridad correspondientes.

¡Hacer caso omiso de las advertencias sobre el producto o actuar sin la debida precaución aumenta el riesgo de sufrir lesiones!





⚠ ADVERTENCIA: VERIFIQUE LAS LEYES LOCALES SOBRE EL USO DEL PATÍN. Infórmese sobre las leyes y regulaciones locales, para saber dónde y de qué modo está legalmente permitido usar el escúter. En muchas regiones, es posible que los conductores de escúteres estén obligados POR LEY a llevar casco. Infórmese sobre las leyes y regulaciones locales, respecto a las disposiciones concernientes al uso de casco y manejo de escúteres en su área.

⚠ ADVERTENCIA: INSPECCIONE SIEMPRE EL PATÍN, ANTES DE CIRCULAR. La inspección y el mantenimiento adecuado del patín pueden reducir el riesgo de lesiones. Inspeccione siempre el patín antes de circular y efectuar un mantenimiento periódico. Reemplace las partes desgastadas o dañadas tales como tales como empuñaduras, manillares, tapones del manillar o ruedas desgastadas.

⚠ ADVERTENCIA. Batería

- Baterías AAA incluidas para las luces; deberán ser cambiadas y desechadas por un adulto.
- Las baterías solo deben ser sustituidas por un adulto.
- Una batería suelta puede representar un peligro de asfixia y, por ello, debe mantenerse alejada de los niños.
- Deseche las baterías de manera apropiada.
- **Nota:** Las baterías no están cubiertas por la garantía limitada.

Cómo conducir

- Con el niño/a de pie al lado del patinete, haga que agarre firmemente ambos puños del manillar. Pruebe la dirección girando el manillar a la derecha y a la izquierda, para enseñarle cómo controla el manillar la dirección de la rueda delantera.
- Haga que el niño/a sitúe un pie sobre la plataforma (en la zona de la cinta de agarre), a la vez que mantiene el otro pie sobre el suelo. El patinete puede inclinarse un poco hacia un lado; es normal.
- Cuando esté estabilizado y listo, dele un pequeño impulso al patinete y haga que se impulse con el pie que está sobre el suelo. Y eso es todo, ¡ya está en marcha!

Cómo parar

Conducción sentado

- Solo con poner el pie en el suelo o bajarse del patinete es suficiente para que se detenga por completo.

Conducción de pie

- Pare empujando el freno con el pie.

Cosas que hay que recordar

- Recuerde ayudar al niño/a a conducir recto si se mueve en línea recta; eso facilita el equilibrio. Cuando el niño/a se quede sin sitio para seguir, haga que se gire y vuelva desmontándose del patinete, girando el manillar mientras anda para dar la vuelta. Los niños necesitarán su ayuda y su orientación, ya que para ellos es una nueva experiencia.

Mantenimiento

- Verifique que el sistema de dirección esté correctamente ajustado y los componentes de conexión, firmemente sujetos y sin roturas.
- En circunstancias y condiciones normales, las ruedas no requieren mantenimiento.
- Verifique periódicamente que las distintas piezas atornilladas estén bien apretadas.
- No deben efectuarse modificaciones que pudieran afectar la seguridad.
- Utilice partes de repuestos Razor autorizados solamente.

Garantía Limitada

- Esta garantía limitada es la única garantía para el presente producto. No existe ninguna otra garantía explícita o implícita.
- El fabricante garantiza que este producto está exento de defectos de fabricación por un periodo de 6 meses, a partir de la fecha de compra. Esta garantía limitada se anulará, cuando en algún momento el producto se utilice con otros fines que no sean recreativos o de transporte, se modifique de alguna forma o se alquile.

▲ SICHERHEITSVORKEHRUNGEN bei Betrieb und Wartung.
Eltern/erwachsene Aufsichtspersonen – erst diese Seite lesen.

DIE ÜBERWACHUNG DURCH ELTERN ODER ANDERE ERWACHSENE BETREUUNGSPERSONEN IST UNERLÄSSLICH.

Nicht jedes Produkt ist für Kinder jeden Alters bzw. jeder Größe geeignet. Daher finden Sie in dieser Produktgruppe unterschiedliche Altersempfehlungen, welche die Gefahrenarten und die zu erwartende geistigen und/oder körperlichen Fähigkeiten eines Kindes im Umgang mit diesen Gefahren berücksichtigen. Eltern bzw. erwachsene Betreuungspersonen sollten grundsätzlich einen Scooter wählen, der altersgerecht ist und dadurch vermeiden, dass für ein Produkt noch zu unreife und unerfahrene Kinder durch den Umgang mit diesem Produkt in Gefahr geraten.

ELTERN UND BEAUFSICHTIGENDE ERWACHSENE MÜSSEN DIESES PRODUKT INSPIZIEREN UND KINDER IM SICHEREN FAHREN MIT DEM PRODUKT UNTERWEISEN. Wenn der Benutzer nicht vernünftig genug ist, diese Warnhinweise zu befolgen, besteht eine erhöhte Gefahr von Beschädigungen und Verletzungen.

Alters- und Gewichtsbeschränkungen

- Nicht für Kinder unter 30 Monaten.
- Maximales Fahrergewicht: 19,5 kg (43 lb).
- Das Gewicht des Fahrers ist nicht gleichbedeutend damit, ob ein Kind die geeignete Größe hat oder das Produkt sicher handhaben kann.
- Die elterliche Entscheidung, einem Kind das Fahren mit diesem Produkt zu erlauben, hat auf der Reife, der Geschicklichkeit und der Fähigkeit des Kindes, Anweisungen zu befolgen, zu beruhen.
- Kinder im Alter von 30 - 36 Monaten dürfen nur mit angebautelem Sitz fahren.

Razor Jr. Produkte wurden eigens für kleinere Kinder entwickelt, damit diese schon in sehr jungem Alter mit Spielfahrzeugen lernen und Spaß haben können. Untersuchungen haben ergeben, dass Kinder bereits im Alter von 3 Jahren über die ausreichende Koordination verfügen, um einen Lenker oder ein Lenkrad zu bedienen. Für Kinder in diesem Alter wird ein Dreirad-Spielfahrzeug empfohlen, da die notwendige Balancierfähigkeit für zweirädrige Spielfahrzeuge möglicherweise noch nicht ausreichend vorhanden ist. Diese motorischen Fähigkeiten entwickeln sich erst mit der Zeit und durch Erfahrung und Übung. Erst ab einem Alter von 5 Jahren verfügen Kinder für gewöhnlich über die ausreichende Balance und Koordination für die Handhabung eines Zweirad-Rollers. Die Beaufsichtigung durch einen Erwachsenen ist dringend erforderlich, da Kinder in ihrem Wachstums- und Lernprozess anfangs noch nicht in der Lage sind, die Gefahren in einer von Autos befahrenen Verkehrszone ausreichend abzuschätzen, und das Risiko für Stürze und damit verbundene Verletzungen ist groß.

FAHREN AUF EIGENE GEFAHR. VERNUNFT WALTEN LASSEN.

▲ WARNUNG. Um ernsthafte Verletzungen zu vermeiden:

- Montage nur durch Erwachsene.
- Bei kleinen Kindern ist die sorgfältige Aufsicht durch Erwachsene unbedingt erforderlich.
- Kindern unter 30 Monaten nicht erlauben, dieses Produkt zu benutzen.
- Immer darauf achten, wo das Kind hinfährt.
- Immer Schutzausrüstung tragen. Nicht im Straßenverkehr verwenden. Max. 19,5 kg (43 lb).
- Kinder sollten bei der Benutzung ihres Scooters grundsätzlich eine Schutzausrüstung tragen, das heißt Helm, Ellenbogen- und Knieschützer.
- Beim Scooterfahren immer einen Helm mit festgezogenem Kinnriemen tragen.
- Immer geschlossene Schuhe tragen
- Schlaglöcher, Gullydeckel und abrupte Wechsel der Fahrbahnoberfläche sind zu vermeiden, da dies zu einem ungewollten und schlagartigen Abstoppen des Scooters führen kann.
- Vermeiden Sie Straßen und Fahrbahnoberflächen, die sehr nass oder mit Matsch, Eis, Sand, Split, Erde, Laub oder anderen Verunreinigungen bedeckt sind. Nasse Witterung beeinträchtigt Traktion, Bremsen und Sicht.
- Nicht in der Nacht fahren oder bei eingeschränkter Sicht.
- Übermäßige Geschwindigkeit beim Bergabfahren vermeiden.
- Immer örtliche Gesetze und Bestimmungen hinsichtlich Verkehr und Scooterfahren beachten.
- Auf Fußgänger achten.
- Auf glatten Oberflächen benutzen.

RICHTLINIEN ZU FAHRVERHALTEN UND GEGEBENHEITEN

- Die unmittelbare Aufsicht durch einen Erwachsenen ist jederzeit gefordert. Kleine Kinder befinden sich, was ihre Fahrkenntnisse betrifft, noch in der Lernphase und benötigen sorgfältige Betreuung.
- Eltern und Betreuer sollten sicherstellen, dass Kinder im Umgang mit diesem Produkt entsprechend geschult sind.
- Scooter sind ausschließlich für den Gebrauch in sicherer Umgebung abseits vom Straßenverkehr gedacht, nicht auf öffentlichen Straßen.
- Erlauben Sie Ihrem Kind nicht, den Scooter in Gebieten mit Fahrzeugaufkommen zu fahren. Auf Fußgänger, Fahrradfahrer sowie Skateboard-, Roller- und andere Fahrzeugfahrer in der Umgebung ist zu achten. Nur an Orten benutzen, die frei sind von Gefahren wie Pfosten, Hydranten und parkenden Autos.
- Das Kind muss den Lenker jederzeit sicher fassen. Niemals zulassen, dass mehr als ein Kind gleichzeitig auf einem Scooter fährt. Niemals in der Nähe von Stufen, abschüssigen Auffahrten, Hügeln, Fahrbahnen, Gassen oder in der Umgebung von Schwimmbecken benutzen.
- Nasse Witterung beeinträchtigt Traktion, Bremsen und Sicht.
- Niemals in der Nähe von Straßen, Schwimmbecken, Hügeln oder Stufen verwenden.
- Wie bei jedem sich bewegenden Produkt so kann auch das Fahren dieses Produktes eine gefährliche Aktivität sein und möglicherweise zu Verletzungen führen, sogar dann wenn es unter Einhaltung entsprechender Vorsichtsmaßnahmen benutzt wird.

Ein Missachten der Produktwarnungen oder fehlende Vorsicht erhöhen das Verletzungsrisiko!





⚠️ WARNUNG: BEACHTEN SIE DIE RECHTSVORSCHRIFTEN BZGL. DES SCOOTEREINSATZES VOR ORT. Machen Sie sich bezüglich der örtlich geltenden Gesetze und Vorschriften damit vertraut, wo und wie der Scooter ordnungsgemäß gefahren werden darf. In vielen Regionen gilt eine GESETZLICHE Helmpflicht. Beachten Sie die örtlichen Gesetze und Regelungen bzgl. der Helmpflicht und dem Gebrauch von Scootern in Ihrer Gegend.

⚠️ WARNUNG: DEN SCOOTER VOR JEDER FAHRT INSPIZIEREN. Angemessene Inspektion und Wartung Ihres Scooters kann das Risiko einer Verletzung vermindern. Ihren Scooter vor dem Fahren immer inspizieren und regelmäßig warten. Abgenutzte oder beschädigte Teile wie Griffe, Lenker, Lenkerendkappen sowie abgenutzte Räder sind zu ersetzen.

⚠️ WARNUNG. Batterie

- Für die Beleuchtung sind AAA-Batterien im Lieferumfang enthalten – Austausch und die Entsorgung der Batterien sollten nur unter Aufsicht eines Erwachsenen erfolgen.
- Der Batteriewechsel sollte nur von einer erwachsenen Person ausgeführt werden.
- Lose Batterien können bei Verschlucken eine Erstickungsgefahr darstellen und dürfen daher nicht in die Hände von kleinen Kindern gelangen.
- Entsorgen Sie die Batterien ordnungsgemäß.
- **Hinweis:** Batterien fallen nicht unter die begrenzte Gewährleistung.

Fahranleitung

- Lassen Sie Ihr Kind neben dem Roller stehen und beide Griffe des Lenkers festhalten. Testen Sie die Lenkung, indem Sie den Lenker nach rechts und dann nach links drehen, um dem Kind beizubringen, wie der Lenker die Richtung des Vorderrads steuert.
- Lassen Sie Ihr Kind einen Fuß auf das Trittbrett stellen (dort, wo sich das Antirutsch-Band befindet), während der andere Fuß auf dem Boden bleibt. Der Roller kann sich ein wenig zur Seite neigen, dies ist normal.
- Wenn stabilisiert und bereit, dem Roller einen kleinen Schubs geben und mit dem Fuß ein Schritt machen, der auf dem Boden liegt. So funktioniert das Rollern!

Anhalten

Im Sitzen rollern

- Einfach den Fuß absetzen oder vom Roller absteigen genügt, um zum Stillstand zu kommen.

Im Stehen rollern

- Halten Sie an, indem Sie die Bremse mit dem Fuß betätigen.

Woran Sie denken sollten

- Denken Sie daran, dem Kind beim gerade Lenken zu helfen. Die Bewegung in einer geraden Linie fördert das Gleichgewicht. Wenn Ihr Kind keinen Platz mehr zum Weiterrollen hat, lassen Sie es umdrehen und zurückkommen, indem es vom Roller absteigt und den Lenker beim Gehen dreht, um zu wenden. Kinder brauchen Ihre Hilfe und Anleitung, da dies eine neue Erfahrung für sie ist.

Wartung

- Die Lenkung auf korrekte Justierung und alle Komponenten auf sicheren Sitz und Schäden überprüfen.
- Unter normalen Umständen und Bedingungen sind die Räder wartungsfrei.
- Die verschiedenen geschraubten Teile regelmäßig auf festen Sitz kontrollieren.
- Unzulässig sind jegliche Modifikationen, die die Sicherheit beeinträchtigen könnten.
- Nur zugelassene Razor-Ersatzteile verwenden.

Begrenzte Gewährleistung

- Diese begrenzte Gewährleistung ist die einzige Gewährleistung für das Produkt. Es gibt keine weitere ausdrückliche oder stillschweigende Gewährleistung.
- Der Hersteller garantiert, vom Zeitpunkt des Kaufes an, dass dieses Produkt für einen Zeitraum von 6 Monaten frei von Herstellungsmängeln ist. Ein Verlust dieser begrenzten Gewährleistung ergibt sich falls dieses Produkt jemals zu anderen Zwecken als dem der Freizeitbeschäftigung oder Transport verwendet wird bzw. durch jedwede Modifikation oder Vermietung.

▲ PRECAUZIONI da seguire durante funzionamento e manutenzione. I genitori/adulti devono leggere prima questa pagina.

LA SUPERVISIONE E LA RESPONSABILITÀ DEI GENITORI E DEGLI ADULTI SONO NECESSARIE.

Poiché non tutti i prodotti sono adatti alle varie età o al diverso peso dei bambini, in questa categoria di prodotti sono indicate le avvertenze per le diverse età allo scopo di riflettere al meglio la natura dei pericoli e l'abilità auspicabile mentale o fisica, o entrambe, di un bambino di affrontare i pericoli. I genitori e gli adulti preposti alla supervisione, devono scegliere prodotti in movimento adatti all'età del bambino che guiderà il monopattino elettrico e assicurarsi anche il bambino abbia l'esperienza e la maturità necessarie alle caratteristiche di un determinato prodotto per evitare di mettere a repentaglio la sua incolumità.

I GENITORI/GLI ADULTI DEVONO ISPEZIONARE QUESTO PRODOTTO ED INSEGNARE AI BAMBINI COME GUIDARLO IN SICUREZZA. Se il guidatore manca di buon senso e non tiene conto di queste avvertenze, aumenta il rischio di incorrere in danni o lesioni personali.

Limiti d'età e di peso

- Non adatto ai bambini di età inferiore a 30 mesi.
- Peso massimo del guidatore 19.5 kg (43 lb).
- Il peso del guidatore non indica necessariamente che la statura del bambino sia adeguata al prodotto e a mantenerne il controllo.
- Il consenso dei genitori all'impiego del veicolo da parte dei bambini dovrebbe basarsi sulla valutazione della loro maturità, abilità e capacità nel seguire le regole.
- I guidatori di 30-36 mesi devono viaggiare solo con il seggiolino installato.

I prodotti Razor Jr. sono intesi per consentire ai bambini più piccoli di imparare e vivere la loro prima esperienza di guida di un giocattolo. Gli studi hanno dimostrato che i bambini all'età di 3 anni hanno la coordinazione necessaria per usare un volante o un manubrio e possono usare un monopattino a 3 ruote, ma potrebbero non aver ancora sviluppato l'equilibrio necessario per guidare i monopattini a 2 ruote. Questa abilità si svilupperà con il tempo e l'esperienza infatti, grazie all'esperienza, la maggior parte dei bambini entro i 5 anni ha l'equilibrio e la coordinazione per guidare i monopattini a 2 ruote. È richiesta la supervisione di un adulto poiché i bambini imparano e crescono perché non sono consapevoli dei pericoli della guida in aree dove sono presenti automobili, rischiando di cadere e di farsi male.

GUIDARE IL PRODOTTO A PROPRIO RISCHIO E PERICOLO E USANDO IL BUONSENSO.

▲ AVVERTENZE. Consigli per evitare di incorrere in lesioni gravi:

- Deve essere assemblato da un adulto.
- La supervisione dei bambini da parte di un adulto è importante.
- Non permettere l'uso di questo prodotto ai bambini di età inferiore a 30 mesi.
- Fare sempre attenzione ai luoghi in cui guida il bambino.
- Indossare sempre l'equipaggiamento protettivo adatto. Da non usare nel traffico. Peso massimo del guidatore 19.5 kg (43 lb).
- Consigliamo di indossare gli opportuni indumenti protettivi come casco, gomitiere e ginocchiere.
- Consigliamo di indossare sempre un casco alla guida del monopattino con il sottogola debitamente allacciato.
- Indossare sempre scarpe chiuse con rinforzo anteriore.
- Evitare dossi irregolari, griglie per il drenaggio e cambiamenti imprevisi di superficie che potrebbero causare l'arresto improvviso del monopattino.
- Evitare strade e superfici coperte di acqua, fango, ghiaccio, sabbia, ghiaia, sporco, foglie e altri detriti. La pioggia pregiudica la trazione, la frenata e la visibilità.
- Non guidare di notte o in caso di scarsa visibilità.
- Evitare la velocità eccessiva associata alle corse in discesa.
- Osservare tutte le leggi e i regolamenti relativi al traffico locale alla guida del monopattino.
- Fare attenzione ai pedoni.
- Usare su superfici lisce.

PRATICHE E CONDIZIONI DI GUIDA ACCETTABILI

- È sempre richiesta la supervisione diretta di un adulto. I bambini che imparano i fondamenti della guida hanno bisogno di essere controllati.
- Genitori e familiari dovrebbero assicurarsi che i bambini siano correttamente istruiti sull'uso di questo prodotto.
- I monopattini devono essere utilizzati solo in ambienti controllati senza rischi legati al traffico e mai su strade pubbliche.
- Non permettete ai vostri figli di guidare un monopattino in aree dove circolano veicoli. Fare attenzione a pedoni, biciclette, skateboard, monopattini e agli altri guidatori. Utilizzare in aree dove non sono presenti possibili pericoli come paletti, idranti e automobili in zone di parcheggio.
- I bambini devono mantenere sempre la presa sul manubrio.
- Non consentire mai l'utilizzo del monopattino a più bambini contemporaneamente. Non utilizzare mai in prossimità di scalini, strade in pendenza, colline, corsie di marcia, vie strette o piscine.
- La pioggia pregiudica la trazione, la frenata e la visibilità.
- Non utilizzare in prossimità di strade, piscine, pendii o gradini.
- Come ogni altro mezzo in movimento, l'utilizzo di questo prodotto può rivelarsi un'attività pericolosa che potrebbe causare ferite anche se usato con le dovute precauzioni di sicurezza.

La mancanza di buon senso e l'inosservanza degli avvertimenti di cui sopra aumentano il rischio di lesioni personali serie!





⚠ AVVERTENZE: VERIFICARE LE LEGGI LOCALI RELATIVE ALL'UTILIZZO DEL MONOPATTINO. Controllare le leggi e normative locali per vedere dove e come poter usare il monopattino in maniera legale. In molti Paesi i guidatori di monopattino devono indossare un casco PER LEGGE. Controllare le leggi e normative locali relative all'uso obbligatorio del casco e all'utilizzo del monopattino nella propria area.

⚠ AVVERTENZE: ESAMINARE SEMPRE IL MONOPATTINO PRIMA DELL'UTILIZZO. Un controllo accurato e la corretta manutenzione del monopattino possono ridurre il rischio di lesioni personali. Esaminare sempre il monopattino prima dell'utilizzo ed eseguire una manutenzione periodica. Sostituire le parti usurate o danneggiate come manopole, manubrio, coperchi del manubrio e ruote usurate.

⚠ AVVERTENZE. Batteria

- Batterie AAA incluse per le luci. Si consiglia l'intervento degli adulti per sostituzione e smaltimento.
- Il caricabatteria deve essere sostituito solo da un adulto.
- Le batterie sciolte possono essere motivo di soffocamento se ingerite pertanto devono essere tenute fuori dalla portata dei bambini piccoli.
- Smaltire le batterie in modo adeguato.
- **Nota:** Le batterie non sono coperte dalla garanzia limitata in vostro possesso.

Come guidare

- Avendo il bambino accanto al monopattino, chiedergli di afferrare saldamente entrambe le manopole del manubrio. Provare a sterzare, girando il manubrio a destra e a sinistra per insegnargli come questo sia in grado di controllare la direzione della ruota anteriore.
- Invitare il bambino a mettere un piede sulla pedana (all'altezza del nastro antiscivolo) e a mantenere l'altro a terra. A questo punto, il monopattino potrebbe inclinarsi leggermente su un lato ma è normale.
- Quando si sente stabile e pronto, dare una piccola spinta al monopattino e far compiere un passo con il piede che è a terra. Ecco! È fatta! Sta andando!

Come fermarsi

Guida da seduti

- Per fermarsi completamente, è sufficiente mettere un piede a terra o scendere.

Guida in piedi

- Per fermarsi, spingere il piede sul freno.

Aspetti da ricordare

- Ricordatevi di aiutare il bambino a procedere dritto in rettilineo: ciò favorisce l'equilibrio. Quando il bambino esaurisce lo spazio a disposizione, fategli girare e tornare indietro scendendo dal monopattino, movimentando il manubrio lungo il percorso per girarlo. Questa esperienza è nuova per lui quindi avrà bisogno del vostro aiuto e dei vostri consigli.

Manutenzione

- Controllare che il sistema sterzante sia regolato correttamente e che tutti i componenti di collegamento siano fissati saldamente e non siano danneggiati.
- In circostanze e condizioni normali, le ruote non hanno bisogno di manutenzione.
- Controllare periodicamente che le varie parti avvitate siano serrate.
- Non possono essere apportate modifiche che mettono a rischio la sicurezza.
- Utilizzare solo pezzi di ricambio Razor.

Garanzia Limitata

- Questa garanzia limitata è l'unica garanzia per questo prodotto. Non esiste nessun'altra garanzia esplicita o implicita.
- Il produttore garantisce che questo prodotto è privo di difetti di fabbricazione per un periodo di 6 mesi a partire dalla data d'acquisto. Questa Garanzia Limitata sarà invalidata se il prodotto è utilizzato per scopi diversi dal divertimento o dal trasporto, modificato in qualsiasi sua parte o prestato.

▲ VEILIGHEIDSMATREGELEN tijdens gebruik en onderhoud. Ouders en volwassen begeleiders moeten eerst deze pagina lezen.

TOEZICHT DOOR OUDERS OF ANDERE VERANTWOORDELIJKE VOLWASSENEN IS NOODZAKELIJK.

Niet elk product is geschikt voor kinderen van alle leeftijden en grootte - bij dit soort producten worden aanbevelingen voor verschillende leeftijden geleverd. Deze zijn bedoeld om de aard van de gevaren duidelijk te maken, evenals de geestelijk en/of lichamelijke vaardigheden die een kind moet bezitten om met deze gevaren om te gaan. Ouders en volwassen begeleiders moeten een product kiezen dat geschikt is voor de leeftijd van het kind voor wie het is bestemd en moeten voorkomen dat kinderen die mogelijk nog te jong of onervaren zijn om het product te gebruiken zichzelf in gevaar brengen.

OUDERS EN VOLWASSENEN BEGELEIDERS MOETEN DIT PRODUCT INSPECTEREN EN KINDEREN UITLEGGEN HOE ZE ER VEILIG MEE KUNNEN RIJDEN. Als de bestuurder niet zijn/haar gezond verstand gebruikt en deze waarschuwingen niet in acht neemt, is er een grotere kans op beschadigingen en ernstig of zelfs dodelijk letsel.

Leeftijd- en gewichtslimiet

- Niet voor kinderen onder 30 jaar.
- Maximumgewicht 19,5 kg (43 lb).
- Als een kind aan de gewichtseisen voldoet, wil dat nog niet zeggen dat het de juiste lengte heeft om het product te kunnen besturen.
- Ouders moeten hun beslissing om een kind op dit product te laten rijden baseren op de leeftijd, de vaardigheden en het vermogen om regels op te volgen van het kind.
- Bestuurders in de leeftijdscategorie 30 tot 36 maanden oud mogen het voertuig uitsluitend met gemonteerd stoeltje gebruiken.

De producten van Razor Jr. zijn bedoeld om jonge kinderen te leren hoe ze met berijdbaar speelgoed kunnen omgaan en er plezier aan kunnen beleven. Onderzoek heeft aangetoond dat kinderen van 3 beschikken over de vereiste coördinatie om een stuur, een grip of een step met 3 wielen te gebruiken, maar nog niet voldoende evenwichtsgevoel hebben ontwikkeld om een step met 3 wielen te besturen. Naar verwachting zal dit vermogen zich in de loop der tijd ontwikkelen en zullen de meeste kinderen, afhankelijk van hun ervaring, op vijfjarige leeftijd over het vereiste evenwichtsgevoel en coördinatie beschikken om op een step met 2 wielen te kunnen rijden. Tijdens het leer- en groeiproces is toezicht door een volwassene vereist, omdat kinderen de risico's in een omgeving met auto's niet kunnen inschatten en een grote kans lopen te vallen en zich te bezeren.

HET GEBRUIK VAN HET PRODUCT IS DAN OOK VOOR JE EIGEN RISICO EN GEBRUIK JE GEZOND VERSTAND.

▲ WAARSCHUWING. Zo kun je ernstig letsel voorkomen:

- Moet in elkaar worden gezet door een volwassene.
- Toezicht door een volwassene is belangrijk bij jonge kinderen.
- Laat kinderen jonger dan 30 jaar dit product niet gebruiken.
- Let altijd op in welke richting je kind gaat.
- Draag altijd een beschermende uitrusting. Niet in het verkeer gebruiken. Max. 19,5 kg (43).
- Draag altijd een veiligheidsuitrusting, zoals een helm en knie- en elleboogbeschermers.
- Draag altijd een helm wanneer je op de step rijdt en zorg ervoor dat de kinband goed vastzit.
- Draag altijd schoenen met een dichte neus.
- Rijdt niet over scherpe hobbels, drainageroosters en plotselinge wijzigingen van het grondoppervlak; hierdoor kan de step opeens stoppen.
- Vermijd straten en oppervlakken met water, modder, ijs, zand, gravel, vuil, bladeren en andere rommel. Als het regent, heb je minder grip, duurt het remmen langer en heb je minder goed zicht.
- Rijdt niet 's nachts of bij slecht zicht.
- Beperk je snelheid als je van een heuvel naar beneden rijdt.
- Houd je aan alle lokale voorschriften en richtlijnen voor het verkeer, met name steps.
- Kijk goed om je heen of er voetgangers in de buurt zijn.
- Alleen gebruiken op een gladde ondergrond.

TOEGESTANE MANIER VAN BESTUREN EN OMSTANDIGHEDEN VOOR GEBRUIK

- Ouders moeten te allen tijde direct toezicht kunnen houden. Jonge kinderen die de basisvaardigheden voor het rijden onder de knie proberen te krijgen, moeten nauwlettend in de gaten worden gehouden.
- Ouders of andere verantwoordelijke personen moeten kinderen goed uitleggen hoe ze het product moeten gebruiken.
- Steps zijn uitsluitend bedoeld voor gebruik in een rustige omgeving, zonder mogelijk gevaar van verkeer, en niet op de openbare weg.
- Laat uw kind nooit op de step rijden op plaatsen waar verkeer rijdt. Controleer de omgeving op voetgangers, fietsen, skateboards, scooters of andere rijders. Alleen gebruiken op plaatsen zonder gevaarlijke obstakels, zoals palen en geparkeerde auto's.
- Uw kind moet altijd de grips vasthouden. Er mag nooit meer dan één persoon tegelijk op de step rijden. De step mag nooit worden gebruikt in de buurt van een trap, hellende oprit, heuvel, brugdek, steegje of zwembad.
- Als het regent, heb je minder grip, duurt het remmen langer en heb je minder goed zicht.
- Niet gebruiken in de buurt van straten, zwembaden, heuvels of trappen.
- Net als bij andere bewegende producten, kan het rijden op dit product gevaarlijk zijn en letsel veroorzaken, zelfs als je de juiste veiligheidsmaatregelen hebt genomen.

Je kunt gewond raken als je de bovenstaande voorschriften niet volgt of niet voorzichtig te werk gaat!





⚠ WAARSCHUWING: CHECK WAAR EN HOE JE DE STEP VOLGENS DE WET MAG GEBRUIKEN. Raadpleeg de lokale voorschriften en richtlijnen om te checken waar en hoe je de step mag gebruiken. In veel landen zijn steppers WETTELIJK VERPLICHT een helm te dragen. Raadpleeg de lokale voorschriften en richtlijnen om te checken of je verplicht bent een helm te dragen en waar en hoe je de step mag gebruiken.

⚠ WAARSCHUWING: INSPECTEER ALTIJD DE STEP VOORDAT JE GAAT RIJDEN. Als je de step goed inspecteert en onderhoudt, verklein je de kans op letsel. Controleer altijd je step voordat je gaat rijden en verzorg hem goed. Vervang versleten of beschadigde onderdelen, zoals grips, het stuur of de wieltjes.

⚠ WAARSCHUWING. Batterij

- AAA-batterijen voor de lampen meegeleverd – vervangen en afvoeren onder toezicht van een volwassene.
- De batterij mag alleen door volwassenen worden vervangen.
- Losliggende batterijen zijn gevaarlijk, omdat kleine kinderen er in kunnen stikken, en moeten daarom uit de buurt van kleine kinderen worden gehouden.
- Voer de batterijen op een deugdelijke manier af.
- **Nota bene:** Batterijen vallen niet onder de beperkte garantie.

Rijden

- Zeg het kind naast de step te gaan staan en beide handgrepen goed vast te houden. Test zijn begrip van het sturen: draai het stuur naar rechts en naar links en vertel het kind dat het hiermee de richting van het voorwiel regelt.
- Laat het kind één voet op het platform zetten (op het grip-vlak) en de andere voet op de grond houden. De step kan een beetje naar één kant hellen. Dat is normaal.
- Als kind met step goed in balans en klaar voor de start is: geef de step een klein duwtje en zet een stap met de 'grondvoet'. Klaar: het kind stept!

Stoppen

Zittend rijden

- Gewoon één voet neerzetten of van de step afstappen, is genoeg om geheel tot stilstand te komen.

Staannd rijden

- Je kunt stoppen door met je voet op de rem te trappen.

Punten die u moet onthouden

- Bij rechtuit rijden: leer het kind het stuur recht te houden. Dit komt het balanceren ten goede. Als het kind geen ruimte meer heeft om rechtuit te stappen, laat het dan als volgt omkeren: afstappen, naast de step blijven lopen en ondertussen het stuur draaien tot de step helemaal is omgekeerd. De kinderen ze hebben uw hulp en begeleiding nodig, dit is een nieuwe ervaring voor hen.

Onderhoud

- Controleer if het stuursysteem goed is afgesteld en dat alle verbindingen en aansluitingen goed vastzitten en niet kapot zijn.
- Onder normale omstandigheden vereisen de wielen geen onderhoud.
- Kijk regelmatig of de verschillende schroeven en bouten nog stevig vastzitten.
- Er mogen geen aanpassingen worden doorgevoerd die gevolgen kunnen hebben voor de veiligheid.
- Gebruik dan alleen goedgekeurde vervangingsonderdelen van Razor.

Beperkte garantie

- Deze beperkte garantie is de enige garantie voor dit product. Er is geen andere uitdrukkelijke of impliciete garantie.
- De fabrikant geeft vanaf het moment van aankoop zes maanden garantie op fabricagefouten. Deze beperkte garantie vervalt als het product voor iets anders wordt gebruikt dan recreatie of transport, op de een of andere manier wordt aangepast of wordt verhuurd.

▲ PRECAUÇÕES DE SEGURANÇA durante a operação e a manutenção. Pais/adultos responsáveis leiam primeiro esta página.

É NECESSÁRIA A RESPONSABILIDADE E A SUPERVISÃO DOS PAIS E ADULTOS.

Nem todos os produtos são apropriados para cada idade e tamanho da criança – nesta categoria de produto encontram-se recomendações para diferentes idades, que se destinam a reflectir a natureza dos perigos e as capacidades mentais e físicas, ou ambas, esperadas de uma criança para lidar com os perigos. Os pais e os adultos responsáveis devem seleccionar os produtos apropriados para a idade da criança e ter cuidado para evitar que crianças que possam ser muito imaturas ou inexperientes para as características do produto se coloquem em perigo perto dele.

OS PAIS/RESPONSÁVEIS ADULTOS TÊM DE INSPECCIONAR ESTE PRODUTO E ENSINAR AS CRIANÇAS A ANDAR EM SEGURANÇA. Se o utilizador não usar o bom senso e desrespeitar estes avisos, aumenta o risco de danos ou ferimentos.

Limites de idade e peso

- Não adequado para crianças com menos de 30 meses.
- O peso máximo do utilizador é de 19,5 kg (43 lb).
- O peso do utilizador não significa necessariamente que o tamanho da criança seja adequado para se adaptar ou manter o controlo do produto.
- A decisão dos pais para permitir que os filhos andem neste produto deve basear-se na maturidade da criança, na sua habilidade e capacidade para seguir regras.
- Os condutores com 30-36 meses devem conduzir apenas com o banco montado.

Os produtos Razor Jr. destinam-se a permitir que crianças mais novas aprendam e desfrutem das suas primeiras experiências com brinquedos sobre rodas. Estudos sugerem que as crianças de 3 anos têm a coordenação necessária para usar um volante ou um guiador e podem usar uma trotineta com três rodas, mas podem não ter desenvolvido o equilíbrio necessário para manusear trotinetas de 2 rodas. Espera-se que esta capacidade se desenvolva com o tempo e a experiência para o que, consoante a experiência, a maioria das crianças aos 5 anos têm equilíbrio e coordenação para usar trotinetas de 2 rodas. É necessária a supervisão de adultos enquanto as crianças aprendem e crescem porque elas não compreendem os riscos de andar em locais com trânsito e estão muito sujeitas ao risco de cair e de se ferirem.

USE POR SUA CONTA E RISCO E TENHA BOM SENSO.

▲ AVISO: Para evitar ferimentos graves:

- Deve ser montado por um adulto.
- A supervisão das crianças por um adulto é importante.
- Não permita que crianças com menos de 30 meses usem este produto.
- Preste sempre atenção para onde a criança se dirige.
- Deve ser usado equipamento de protecção. Não utilizar na via pública. 19,5 kg (43 lb) máx.
- Usar sempre equipamento de protecção, tais como capacete, joelheiras e cotoveleiras.
- Usar sempre capacete quando andar na sua trotineta e manter a fita do queixo bem presa com a fivela.
- Use sempre calçado fechado à frente.
- Evitar embates bruscos, grelhas de setas, e mudanças bruscas de pavimento porque a trotineta pode parar repentinamente.
- Evitar estradas e superfícies com água, lama, gelo, areia, gravilha, folhas e outros detritos. O tempo chuvoso prejudica a tracção, a travagem e a visibilidade.
- Não ande de noite ou quando a visibilidade for reduzida.
- Evitar velocidade excessiva associada a descidas acentuadas.
- Obedeça a todas as normas e leis locais de trânsito, relativas ao uso de trotinetas.
- Tenha em atenção os peões.
- Ande em superfícies lisas.

CONDIÇÕES E PRÁTICAS ACEITÁVEIS PARA ANDAR DE TROTINETA

- É sempre necessária a supervisão directa dos pais. As crianças estão a aprender capacidades básicas para andar de trotineta e necessitam de muita atenção.
- Os pais e os responsáveis pelas crianças devem assegurar que estas estão correctamente instruídas quanto à utilização deste produto.
- As trotinetas destinam-se a ser usadas somente em ambientes controlados, livres de potenciais perigos de trânsito e não em vias públicas.
- Não permita que o seu filho ande de trotineta em quaisquer áreas onde exista trânsito. Tenha em atenção a existência de peões, ciclistas, utilizadores de skates, trotinetas ou outros veículos nas imediações. Utilize em áreas livres de perigos tais como postes, bocas-de-incêndio e automóveis estacionados.
- As crianças devem segurar sempre no guiador. Não permita a presença de mais do que uma pessoa na trotineta. Nunca use próximo de degraus, caminhos de acesso inclinados, colinas, estradas, vielas ou áreas com piscina.
- O tempo chuvoso prejudica a tracção, a travagem e a visibilidade.
- Nunca ande próximo de estradas, piscinas, encostas ou degraus.
- Como acontece com qualquer outro produto móvel, andar neste produto pode ser uma actividade perigosa e dar origem a ferimentos mesmo quando utilizado com as precauções de segurança adequadas.

O desrespeito pelos avisos relativos ao produto, ou pelas medidas de precaução, aumenta o risco de ferimentos!





⚠️ AVISO: VERIFIQUE A LEGISLAÇÃO LOCAL REFERENTE À UTILIZAÇÃO DE TROTINETAS. Consulte as leis e os regulamentos locais para saber onde e como pode usar a sua trotineta legalmente. Em muitas regiões pode ser OBRIGATÓRIO o uso de capacete. Consulte as leis e os regulamentos locais no que respeita à legislação que rege a utilização de capacete e das trotinetas na sua área.

⚠️ AVISO: INSPECCIONE SEMPRE A TROTINETA ANTES DE ANDAR. Inspeccionar e proceder à manutenção correcta da sua trotineta pode reduzir os riscos de ferimentos. Inspeccione sempre a trotineta antes de a usar e faça regularmente a sua manutenção. Substitua as peças gastas ou danificadas tais como punhos, guiadores, as tampas da extremidade do guiador, ou rodas gastas.

⚠️ AVISO: Bateria

- Baterias AAA incluídas para as luzes – a substituição e o descarte devem ficar ao cuidado de um adulto.
- A bateria deve apenas ser substituída por um adulto.
- Uma bateria retirada pode apresentar perigo de asfixia e deve ser mantida fora do alcance das crianças.
- Descartar as baterias adequadamente.
- **Nota:** As baterias não estão cobertas pela garantia limitada.

Como utilizar

- Com a criança ao lado da scooter, faça com que esta segure firmemente as duas pegadas do guiador. Teste a direcção, girando o guiador para a direita e para a esquerda para lhe ensinar como o guiador controla a direcção da roda dianteira.
- Peça à criança que coloque um pé na plataforma (no local onde a fita aderente está localizada) enquanto mantém o outro pé no chão. A trotineta pode inclinar-se um pouco para um dos lados. É normal.
- Quando estiver estabilizado e pronto, dê um pequeno empurrão na trotineta e dê um passo com o pé que está no chão. E já está! Já está a andar de trotineta!

Como parar

Condução sentado

- Basta colocar o pé no chão ou desmontar da trotineta para parar completamente.

Condução em pé

- Pare pressionando o travão com o pé.

Coisas a ter em mente

- Lembre-se de ajudar a criança a manter o guiador direito ao andar em linha reta. Isto irá promover o equilíbrio. Quando a criança ficar sem espaço para andar, faça-a virar e voltar, desmontando da trotineta e virar o guiador enquanto caminha para virar a trotineta. As crianças vão precisar da sua ajuda e orientação, pois esta é uma nova experiência.

Manutenção

- Verifique se o sistema de direcção está correctamente afinado e se todos os componentes estão firmemente presos e não estão partidos.
- Em circunstâncias e condições normais, as rodas não requerem manutenção.
- Verifique regularmente o aperto dos vários componentes com parafusos.
- Não podem ser feitas quaisquer modificações que prejudiquem a segurança.
- Usar somente peças de reposição autênticas da Razor.

Garantia Limitada

- Esta Garantia Limitada é a única garantia para este produto. Não existem outras garantias expressas ou implícitas.
- O fabricante garante que este produto está isento de defeitos de fabrico por um período de 6 meses a contar da data de compra. Esta Garantia Limitada será anulada se o produto for utilizado para finalidades que não sejam o lazer ou transporte, se for modificado de alguma forma ou alugado.

▲ ŚRODKI OSTROŻNOŚCI podczas obsługi i konserwacji.
Rodzice i dorośli opiekunowie powinni zacząć od przeczytania tej strony.

ODPOWIEDZIALNOŚĆ I NADZÓR MUSZĄ PRZEJĄĆ NA SIEBIE RODZICE I OSOBY DOROSŁE.

Nie każdy produkt jest odpowiedni do każdego wieku i wzrostu dziecka — w tej kategorii znaleźć można różne zalecenia wiekowe, które odpowiadają naturze zagrożeń i oczekiwany zdolnościom mentalnym i fizycznym dziecka. Rodzice i osoby nadzorujące muszą wybrać produkty do jazdy odpowiednio do wieku dziecka, a także uniemożliwić narażenie się na niebezpieczeństwo dziecku zbyt niedojrzałego lub niedoświadczonemu, by używało produktu o danej charakterystyce.

RODZICE LUB DOROŚLI OPIEKUNOWIE MUSZĄ SPRAWDZIĆ TEN PRODUKT I NAUCZYĆ DZIECI BEZPIECZNEJ JAZDY.
Nieprzestrzeganie podczas jazdy zasad zdrowego rozsądku i tych ostrzeżeń może pociągnąć za sobą uszkodzenia lub urazy ciała.

Ograniczenia wieku i wagi

- Nie dla dzieci do 30 miesięcy.
- Maksymalna waga osoby jeżdżącej to 19.5 kg (43 lb).
- Odpowiednia waga dziecka nie oznacza, że jest ono odpowiednio dojrzałe, by używać produktu w sposób kontrolowany.
- Rodzice mogą pozwolić dziecku na używanie tego produktu w oparciu o jego wiek, umiejętności i zdolności do przestrzegania zasad.
- Dzieci w wieku 30-36 miesięcy powinny jeździć tylko z zainstalowanym siedelkiem.

Produkty Razor Jr. służą do tego, by młodsze dzieci mogły się uczyć i cieszyć wczesnymi doświadczeniami z zabawkami do jazdy. Badania dowodzą, że dzieci w wieku 3 lat mają odpowiednią koordynację do używania kierownicy i mogą używać trójkołowej hulajnowy, ale nie potrafią dostatecznie dobrze utrzymać równowagi, by prowadzić hulajnowę dwukołową. Ta umiejętność kształtuje się z czasem i w zależności od doświadczenia. Większość dzieci w wieku 5 lat ma odpowiednią równowagę i koordynację do używania hulajnowy dwukołowej. Nadzór osób dorosłych jest niezbędny podczas nauki i rozwoju dzieci, ponieważ nie rozumieją one zagrożeń związanych z ruchem pojazdów, a także mogą upaść i doznać urazu.

UŻYWAĆ NA WŁASNE RYZYKO I KORZYSTAĆ ZE ZDROWEGO ROZSĄDKU.

▲ OSTRZEŻENIE. Aby uniknąć poważnego urazu:

- Tylko rodzice mogą zmontować produkt.
- Ważny jest nadzór osób dorosłych nad małymi dziećmi.
- Nie pozwalać dzieciom do 30 miesięcy na używanie produktu.
- Zawsze zwracać uwagę, w jakim kierunku zmierza dziecko.
- Należy nosić wyposażenie ochronne. Nie należy używać w ruchu ulicznym. Maks. 19.5 kg (43 lb).
- Zawsze nosić wyposażenie ochronne, takie jak kask, ochronniki kolan i łokci.
- Podczas jazdy na hulajnodze zawsze nosić kask z pewnie zapiętą sprzączką.
- Zawsze nosić buty z zabudowaną częścią palcową.
- Unikać dużych wybojów, krater studzienek i nagłych zmian nawierzchni, gdyż mogą one powodować nagłe zatrzymanie hulajnowy.
- Unikać ulic i powierzchni pokrytych wodą, błotem, lodem, piaskiem, żwirem, pyłem, liśćmi i innymi zabrudzeniami. Deszczowe warunki zmniejszają przyczepność oraz pogarszają hamowanie i widoczność.
- Nie jeździć nocą ani gdy widoczność jest obniżona.
- Nie rozwijać nadmiernej prędkości podczas jazdy z góry.
- Przestrzegać miejscowych przepisów i uregulowań dotyczących ruchu i jazdy na hulajnodze.
- Uważać na przechodniów.
- Używać na gładkich powierzchniach

PRAWIDŁOWE WARUNKI I SPOSOBY JAZDY NA HULAJNODZE

- Bezpośredni nadzór rodziców jest wymagany przez cały czas. Małe dzieci uczą się podstawowych umiejętności związanych z jazdą i wymagają wzmożonej uwagi.
- Rodzice bądź opiekuni powinni dopilnować, aby dzieci dokładnie знаły obsługę tego produktu.
- Hulajnogi są przeznaczone do użytku tylko w kontrolowanym środowisku wolnym od potencjalnego zagrożenia ruchem drogowym i nie na drogach publicznych.
- Nie pozwalać dzieciom na jazdę hulajnową w miejscach, gdzie występuje ruch pojazdów. Należy rozglądać się, czy w pobliżu nie ma pieszych, rowerów, deskorolek, skuterów i innych jeżdżących. Używać w miejscach wolnych od zagrożeń, takich jak słupki, hydranty i zaparkowane samochody.
- Dziecko musi przez cały czas trzymać kierownicę. Hulajnoga nigdy nie może jeździć więcej niż jedno dziecko. Nigdy nie należy używać w pobliżu schodów, pochyłych podjazdów, górów, dróg, alejek ani basenów.
- Deszczowe warunki zmniejszają przyczepność oraz pogarszają hamowanie i widoczność.
- Nigdy nie używać w pobliżu ulic, basenów, pagórków lub schodów.
- Tak jak w przypadku każdego poruszającego się obiektu, jazda na tym produkcie może być niebezpieczna i może być przyczyną urazu ciała nawet przy stosowaniu wszystkich środków ostrożności.

Niestosowanie się do ostrzeżeń dotyczących produktu lub niezachowanie uwagi zwiększa ryzyko urazu!





▲ OSTRZEŻENIE: SPRAWDZIĆ MOŻLIWOŚĆ UŻYWANIA HULAJNOGI W MIEJSCOWYCH PRZEPISACH. Sprawdź miejscowe przepisy i uregulowania, aby dowiedzieć się, gdzie i jak można używać hulajnog. W wielu miejscach osoby używające hulajnog MUSZA używać kasku. Sprawdź miejscowe przepisy i uregulowania dotyczące używania kasku i jazdy na hulajnodze.

▲ OSTRZEŻENIE: ZAWSZE SPRAWDZAĆ STAN HULAJNOGI PRZED JAZDĄ. Prawidłowa kontrola i konserwacja hulajnog może zmniejszyć ryzyko urazu ciała. Zawsze sprawdzaj hulajnogę przed jazdą na nią i regularnie go konserwuj. Wymień zużyte lub uszkodzone części, takie jak uchwyty, kierownica, końcówki kierownicy czy zużyte kółka.

▲ OSTRZEŻENIE. Akumulator

- W komplecie baterie AAA zasilające oświetlenie – konieczny nadzór dorosłych przy wymianie i wyrzucaniu.
- Akumulator powinien być wymieniany tylko przez osobę dorosłą.
- Zużyty akumulator może stanowić zagrożenie zakrzuszeniem i powinien być trzymany z dala od dzieci.
- Wyrzucać akumulatory w sposób prawidłowy.
- **Uwaga:** Akumulatory nie są objęte ograniczoną gwarancją.

Jak jeździć

- Gdy dziecko stoi obok hulajnog, powinno przytrzymać mocno oba uchwyty kierownicy. Sprawdź działanie układu kierowniczego obracając kierownicę w prawo i w lewo, aby nauczyć dzieci kontrolowania kierunku przedniego koła za pomocą kierownicy.
- Dziecko powinno umieścić jedną stopę na pokładzie (w miejscu, gdzie umieszczona jest taśma antypoślizgowa), trzymając drugą stopę na ziemi. Hulajnoga może przechylić się nieco na bok, ale jest to normalne.
- Po ustabilizowaniu postawy dziecko powinno odepchnąć lekko hulajnogę i zrobić krok stopą postawioną na ziemi. To proste – właśnie tak się jeździ na hulajnodzie!

Jak się zatrzymać

Jazda na siedząco

- Wystarczy zestawić stopę lub zejść z hulajnog, aby się całkowicie zatrzymać.

Jazda na stojąco

- Zatrzymaj się, naciskając hamulec stopą.

Pamiętaj

- Pamiętaj, aby pomóc dziecku w utrzymaniu kierunku jazdy na wprost, ponieważ sprzyja to zachowaniu równowagi. Gdy skończy się miejsce do jazdy wystarczy, aby dziecko zeszło z hulajnog i zawróciło pojazd, trzymając w dłoniach kierownicę i idąc po podłożu. Dzieci potrzebują przy tym pomocy i wskazówek, ponieważ jest to dla nich nowe doświadczenie.

Konserwacja

- Sprawdzić, czy układ kierowniczy jest prawidłowo wyregulowany, i czy wszystkie łączniki są pewnie zamocowane i nie są uszkodzone.
- W normalnych sytuacjach i warunkach kółka i łożyska pojazdu nie wymagają konserwacji.
- Regularnie sprawdzać, czy części są pewnie dokręcone.
- Nie wprowadzać modyfikacji, które są zagrożeniem dla bezpieczeństwa.
- Używać tylko oryginalnych części zamiennych Razor.

Ograniczona gwarancja

- Ta ograniczona gwarancja jest jedyną gwarancją na ten produkt. Nie obowiązuje żadna inna jawna lub dorozumiana gwarancja.
- Producent gwarantuje, że ten produkt będzie wolny od wad produkcyjnych przez okres 6 miesięcy od daty zakupu. Ta Ograniczona gwarancja zostaje unieważniona, gdy produkt jest używany w sposób inny niż do celów rekreacyjnych lub transportowych, zostanie zmodyfikowany lub wypożyczony.



▲ BIZTONSÁGI ÖVINTÉZKEDÉSEK a használatához és karbantartáshoz. Szülők/felnőtt felügyelők először olvassák el ezt az oldalt.

SZÜLŐI ÉS FELNŐTT FELELŐSÉG ÉS FELÜGYELET SZÜKSÉGES.

Nem minden termék megfelelő minden korosztálynak vagy bármilyen méretű gyermeknek – ezen a termék kategórián belül különböző korosztálynak megfelelő ajánlatok találhatóak, amelyek tükrözni kívánják a veszélyek természetét, valamint a veszélyeknek kitett gyermektől elvárható szellemi vagy fizikai képességeket, vagy mindkettőt. A szülőknek és felügyelő felnőtteknek úgy kell kiválasztani a rollert, hogy az a gyermek korának megfelelően, és gondoskodni kell azoknak a veszélyeknek a megelőzéséről, amelyeknek a termék tulajdonságaihoz esetleg még nem eléggé érett vagy gyakorlatlan gyermekek kiteszik magukat.

A SZÜLŐNEK/FELÜGYELŐ FELNŐTTEKNEK ELLENŐRIZNI KELL A TERMÉKET, ÉS MEG KELL TANÍTANIUK A GYERMEKEKET A BIZTONSÁGOS HASZNÁLATÁRA. Ha a használó nem ésszerűen használja a terméket és figyelmen kívül hagyja ezeket a figyelmeztetéseket, akkor megnö az anyagi kár vagy sérülés kockázata.

Kor- és súlyhatár

- Nem 30 hónapon aluli gyermekek részére.
- Maximális teherbírás 19,5 kg (43 lb).
- A gyermek súlya nem feltétlenül jelenti azt, hogy a mérete megfelelő a termékhez, vagy hogy alkalmassá teszi a termék irányítására.
- A szülőnek a gyermek fejlettségére, ügyességére és a szabályok betartásának a képességére kell alapoznia a döntését, hogy engedí gyermekének használni a terméket.
- A 30-36 hónapos használók csak felszerelt ülésel közlekedjenek.

A Razor Jr. termékekkel az a cél, hogy a kisebb gyermekek tanuljanak a ráúlös játékok használatával és élvezzék első tapasztalataikat. A vizsgálatok azt mutatják, hogy a gyermekek 3 éves korban már rendelkeznek a kormány használatához szükséges koordinációval, és használni tudnak egy 3 kerekű rollert, de esetleg nem fejlődött ki náluk a 2 kerekű rollerek működtetéséhez szükséges egyensúlyérzés. Ez a képesség idővel és gyakorlással várhatóan oda fejlődik, hogy a legtöbb gyermeknek 5 éves korára már megvan a 2 kerekű roller használatához szükséges egyensúlyérzéke és koordinációja. A gyermekek tanulása és fejlődése során felnőtt felügyeletre van szükség, mivel a gyermekek nem értik meg az autókkal közös területeken való rollerezés veszélyeit, és ki vannak téve az elesés és sérülés komoly veszélyének.

SAJÁT FELELŐSÉGRE HASZNÁLD ÉS HASZNÁLD A JÓZAN ESZED.

▲ FIGYELMEZTETÉS. Súlyos sérülés elkerülése érdekében:

- Felnőtteknek kell összeállítani.
- Fontos, hogy a kisgyermeket felnőtt felügyelje.
- Ne engedd 30 hónapnál fiatalabb gyermekeknek használni a terméket.
- Mindig figyelj oda, hogy hová megy a gyermeked.
- Védőfelszerelést kell viselni. Közúti forgalomban nem használható. Maximum 19,5 kg (43 lb).
- Mindig viselj védőfelszerelést, azaz bukósisakot, térd- és könyökvédőket.
- A roller használatakor mindig viselj bukósisakot és csatold be az állvédő szíjat.
- Mindig viselj elől zárt cipőt.
- Kerüld a kiálló göröngyöket, lefolyófedeleket és a hirtelen felületváltozásokat, mivel ezeknél a roller hirtelen megállhat.
- Kerüld a vizes, sáros, jeges, homokos, falevel borította, szemetes, kavicsos felületeket és utcákat. Nedves időben romlik a tapadás, nehezebb megállni és rosszabbak a látási viszonyok.
- Ne rollerez éjszaka vagy amikor rosszak a látási viszonyok.
- Kerüld a nagy sebességgel járó leereszkedéseket a lejtőkről.
- Tartsd be a közlekedésre és a rollerezésre vonatkozó helyi törvényeket és előírásokat.
- Ügyelj a gyalogosokra.
- Sima felületeken használd.

A HASZNÁLAT ELFOGADHATÓ GYAKORLATA ÉS FELTÉTELEI

- Mindenkor közvetlen szülői felügyelet szükséges. A kisgyermek a roller használatának alapjait tanulják, és gondos figyelemre van szükségük.
- Szülőknek és gondozóknak kell gondoskodni arról, hogy a gyermekek megfelelően megismerjék ennek a terméknek a használatát.
- A rollereket csak ellenőrzött, esetleges veszélyektől mentes környezetben kellene használni, nem pedig a közúton.
- Ne engedd a gyermekedet semmilyen olyan területen rollerezni, ahol járműforgalom is van. Figyelj a környezetben lévő gyalogosokra, kerékpárosra, gördesztkásra, rolleresre és a többi kerekezőre. Veszélyektől mentes területeken használd, ahol például nincsenek oszlopok, tűzcsap és parkoló autók.
- A gyermeknek mindenkor fognia kell a kormányt. Soha ne engedd egyszerre egynél több gyermeknek használni a rollert. Soha ne használd lépcső, lejtős kocsibehajtó, domb, országot, átjáró vagy úszómedence közelében.
- Nedves időben romlik a tapadás, nehezebb megállni és rosszabbak a látási viszonyok.
- Soha ne használd utca, úszómedence, domb vagy lépcsők közelében.
- Egyéb mozgásra alkalmas termékek hasonlóan ezen a terméken történő rollerezés veszélyes tevékenység lehet, és sérüléshez vezethet még megfelelő biztonsági övintézkedések betartásával is.

A termékkel kapcsolatos figyelmeztetések figyelmen kívül hagyása vagy az óvatosság betartásának elmulasztása növeli a sérülés kockázatát!



▲ FIGYELMEZTETÉS: ELLENŐRÍZD A ROLLER HASZNÁLATÁRA VONATKOZÓ HELYI JOGSZABÁLYOKAT. Ellenőrizd az arra vonatkozó helyi előírásokat, hogy hol és hogyan használható szabályszerűen a rolleredet. Számos helyen a rollerest a TÖRVÉNY kötelezi a bukósíkok használatára. Ellenőrizd a bukósíkok használatára és a roller működtetésére vonatkozó helyi törvényeket és előírásokat a környéken.

▲ FIGYELMEZTETÉS: HASZNÁLAT ELŐTT MINDIG ELLENŐRÍZD A ROLLERT. A roller megfelelő ellenőrzése és karbantartása csökkentheti a sérülés veszélyét. Használat előtt mindig ellenőrizd a rolleredet, és rendszeresen tartsd karban. Cseréld ki az elkopott vagy sérült alkatrészeket, például fogantyúkat, kormányrudat, kormányvégeket vagy elkopott kerekeket.

▲ FIGYELMEZTETÉS. Akkumulátor

- AAA akkuk mellékelve a lámpákhoz – a cseréhez és ártalmatlanításhoz biztosítson felnőtt felügyeletet.
- Az akkumulátort csak felnőtt cserélheti.
- A termékből kivett akkumulátor fulladásveszélyt jelenthet, kisgyermekektől távol kell tartani.
- Ártalmatlanítsa megfelelően az akkumulátorokat.
- **Megjegyzés:** A korlátozott jótállás az akkumulátorokra nem vonatkozik.

Hogyan használjuk a scooter-t?

- Állítsa a gyermeket a scooter mellé, kérje meg, hogy erősen markolja meg a kormányt. Mutassa meg neki a kormányzást a kormány elfordításával jobbra majd balra, hogy megtanulják, hogy a kormány elmozdítása miként változtatja meg az első kerék irányát.
- Kérje meg a gyermeket, hogy az egyik lábát helyezze a fedélzetre (ahol a csúszásgátló szalag található), a másik lábát pedig tartsa a talajon. A scooter eldőlhet egy kicsit az egyik irányba, ez normális dolog.
- Ha a scooter stabil és készen áll a használatra, kérje meg a gyermeket, hogy a talajon lévő lábával tolja meg magát előre egy kicsit. És ez minden! A gyermek már scooterezik is!

Hogya lehet megállni?

Üléssel felszerelt hajtás

- Ha a gyermek az egyik lábát leteszi a talajra, vagy leszáll a scooterről, az elég ahhoz, hogy a scooter teljesen megálljon.

Álló hajtás

- Megálláshoz a lábaddal nyomd le a féket.

Ne feledjé!

- Segítsen a gyermeknek abban, hogy egyenesen kormányozzon, amikor egyenesen halad, ez segít neki megtanulni az egyensúlyozást. Ha a gyermek nem tud tovább menni, és vissza kell fordulnia, szálljon le a scooterről, fordítsa el a kormányt és a scooter mellett gyalogolva forduljon meg vele. A gyermekeknek szükségük van a segítségére és az iránymutatására, mert ez egy új élmény a számukra.

Karbantartás

- Ellenőrizd, hogy a kormányrendszer megfelelően van beállítva, minden összekötő elem szorosan meg van húzva és nem törött.
- Rendes körülmények és használati feltételek mellett a kerekek nem igényelnek karbantartást.
- Rendszeresen ellenőrizd, hogy a különböző csavarozott részek szorosan álljanak.
- Nem lehet a biztonságot veszélyeztető változtatásokat végezni.
- Csak engedélyezett Razor cserealkatrészeket használj.

Korlátozott jótállás

- Ez a korlátozott jótállás az egyedüli garancia erre a termékre. Nincs semmilyen más kifejezett vagy feltételezett garancia.
- A gyártó garantálja, hogy a vásárlástól számított 6 hónapon belül ez a termék gyártási hibáktól mentes. Ez a korlátozott jótállás megszűnik, amennyiben a termék bármikor szabadidősporton vagy közlekedésen kívül más célra lett használva, bármilyen formában módosítva lett, vagy bérbeadásra került.

▲ МЕРЫ ПРЕДОСТОРОЖНОСТИ во время использования и обслуживания. Родителям/присматривающим взрослым необходимо сначала прочесть эту страницу.

НЕОБХОДИМА ОТВЕТСТВЕННОСТЬ И ПРИСМОТР РОДИТЕЛЕЙ И ВЗРОСЛЫХ.

Не каждая продукция подходит для любого возраста или размера ребенка – для этой категории продукции представлены рекомендации для разных возрастов, которые предназначены для описания природы риска и ожидаемых умственных и физических способностей (или того и другого) ребенка, чтобы избежать опасности. Родители и наблюдающие взрослые должны выбирать модели самокатов, соответствующие возрасту ребенка, который будет их кататься, и не допускать, чтобы слишком маленьким или неопытным для характеристик продукции дети подвергали себя риску.

РОДИТЕЛИ ИЛИ ПРИСМАТРИВАЮЩИЕ ВЗРОСЛЫЕ ДОЛЖНЫ ПРОВЕРИТЬ ПРОДУКЦИЮ И НАУЧИТЬ ДЕТЕЙ БЕЗОПАСНО КАТАТЬСЯ. Если езdek не будет рассудительным и не будет обращать внимание на эти предупреждения, существует повышенный риск повреждения или травмы.

Возрастные и весовые ограничения

- Не для детей до 30 месяцев.
- Максимальный вес пользователя – 19,5 кг (43 lb).
- Вес пользователя не означает, что размер ребенка отвечает требованиям по управлению продукцией
- Разрешение родителей кататься на данной продукции должно основываться на возрасте ребенка, его навыках и способности соблюдать правила.
- Дети в возрасте 30–36 месяцев должны ездить только с установленным сиденьем.

Модели Razor Jr. предназначены для того, чтобы позволить детям младшего возраста научиться и кататься и получить удовольствие от катания на колесных игрушках. Исследования показывают, что 3-летние дети обладают необходимой координацией для использования руля, и могут управлять 3-колесным самокатом, но зачастую еще не могут удерживать равновесие при использовании 2-колесного самоката. Это умение обычно приходит со временем и опытом, и, в зависимости от практики, большинство детей в 5 годах обладают координацией для использования 2-колесного самоката и могут удерживать равновесие на нем. Взрослые должны обязательно присматривать за детьми по мере их роста и обучения, так как дети не понимают, насколько рискованно кататься в местах с автомобильным движением, а также они подвержены риску падений и травм.

ИСПОЛЬЗУЙТЕ НА СВОЙ СОБСТВЕННЫЙ РИСК И БУДЬТЕ РАССУДИТЕЛЬНЫ.

▲ ПРЕДУПРЕЖДЕНИЕ. Чтобы избежать серьезных травм:

- Продукцию должен собирать взрослый.
- Очень важно, чтобы дети младшего возраста находились под присмотром взрослых.
- Не позволяйте детям младше 30 месяцев использовать продукцию.
- Всегда обращайтесь внимание на то, куда направляется ваш ребенок.
- Необходимо надевать защитное оснащение. Не для использования среди автомобилей. Максимальный вес – 19,5 кг (43 lb).
- Всегда надевайте защитное оснащение – шлем, наколенники и налокотники.
- Всегда надевайте шлем с зафиксированным подбородочным ремнем во время езды на самокате.
- Всегда надевайте обувь, закрывающую пальцы.
- При катании избегайте внезапных кочек, сливных решеток и внезапных изменений поверхности, так как самокат может внезапно остановиться.
- Избегайте улиц и поверхностей с водой, грязью, льдом, песком, гравием, пылью листьями и другими загрязнениями. Сырая погода влияет на тягу, торможение и видимость.
- Не катайтесь ночью или с ограниченным освещением.
- Избегайте высокой скорости во время спуска.
- Соблюдайте местные законы и правила дорожного движения и катания на самокатах.
- Избегайте пешеходов.
- Используйте на ровной поверхности.

ДОПУСТИМАЯ ПРАКТИКА И УСЛОВИЯ ЕЗДЫ

- Необходим непосредственный присмотр родителей. Дети младшего возраста только все еще овладевают основами катания и нуждаются в постоянном внимании.
- Родители и опекуны должны быть уверены в том, что дети должным образом проинструктированы об использовании этой продукции.
- Самокаты должны использоваться только в контролируемых условиях без возможной опасности для движения и не на улицах с автомобильным движением.
- Не разрешайте ребенку кататься на самокате в местах движения автомобилей. Избегайте пешеходов, велосипедов, скейтбордов, мотороллеров и других транспортных средств. Используйте в местах, где нет таких опасностей, как столбы, гидранты и припаркованные машины.
- Ребенок должен всегда держаться за руль. Никогда не позволяйте нескольким детям кататься на самокате одновременно. Никогда не используйте вблизи ступеней, наклонных дорог, склонов, проезжей части, аллеи или бассейнов.
- Сырая погода влияет на тягу, торможение и видимость.
- Никогда не используйте вблизи улиц, бассейнов, склонов или ступеней.
- Как и с любым другим движущимся предметом, езда на этой продукции может представлять опасность и может привести к травмам, даже если пользоваться ею с должными предосторожностями.

Невыполнение инструкций или предостережений увеличивает риск травм!





▲ ПРЕДУПРЕЖДЕНИЕ: ОЗНАКОМЬТЕСЬ С МЕСТНЫМИ ЗАКОНАМИ, КАСАЮЩИМИСЯ ИСПОЛЬЗОВАНИЯ САМОКАТА. Ознакомьтесь с местными законами и нормами, чтобы узнать, где и как можно законно использовать самокат. Во многих регионах ездить ПО ЗАКОНУ необходимо надевать шлем. Ознакомьтесь с местными законами и нормами, регулирующими использование шлема и самоката в вашем регионе.

▲ ПРЕДУПРЕЖДЕНИЕ: ВСЕГДА ПРОВЕРЯЙТЕ САМОКАТ ПЕРЕД ПОЕЗДКОЙ. Должная проверка и обслуживание самоката может сократить риск травм. Всегда проверяйте самокат перед поездкой и регулярно выполняйте обслуживание. Заменяйте изношенные или поврежденные детали, такие как рукоятки, руль, заглушки руля или изношенные колеса.

▲ ПРЕДУПРЕЖДЕНИЕ. Батарея

- Прилагаются батарейки AAA для фар. Их замену и утилизацию должны осуществлять взрослые.
- Заменять батарею должны только взрослые.
- Батареи должны храниться вдали от доступа детей, так как дети могут ими подавиться.
- Должным образом утилизируйте батареи по окончании использования.
- **Примечание:** Батареи не покрываются ограниченной гарантией.

Как ездить

- После того, как ребенок подошел к самокату, попросите его крепко взяться обеими руками за руль. Проверьте руль, вращая его вправо-влево, чтобы продемонстрировать ребенку, как надо управлять направлением движения переднего колеса.
- Попросите ребенка поставить одну ногу на платформу самоката (где наклеена антискользкая лента), а вторую ногу поставить на землю. Самокат может немного наклоняться в одну сторону, это нормально.
- Найдя баланс, ребенок должен оттолкнуться опорной ногой и сделать шаг вперед. Вот и все, теперь можно смело кататься на самокате!

Как остановиться

Катание с сидением

- Для того, чтобы полностью остановиться, достаточно просто поставить одну ногу на землю или спрыгнуть с самоката обеими ногами.

Катание без сидения

- Останавливайтесь, нажимая на тормоз ногой.

О чем следует помнить

- Не забывайте помогать ребенку держать руль прямо во время движения по прямой линии, что позволит ему удерживать равновесие. Когда места для движения недостаточно, помогите ребенку спрыгнуть с самоката и развернуться, держа самокат за руль. Детям нужна ваша помощь и советы, поскольку это для них новый опыт.

Техническое обслуживание

- Система управления должна быть правильно настроена, а все соединения должны быть надежно зафиксированы и исправны.
- При нормальных условиях и обстоятельствах колеса не нуждаются в обслуживании.
- Регулярно проверяйте фиксацию всех закручивающихся деталей.
- Нельзя вносить изменения, которые могут повлиять на безопасность.
- Используйте только оригинальные запчасти.

Ограниченная гарантия

- Эта ограниченная гарантия является единственной гарантией для продукции. Других явно выраженных или подразумеваемых гарантий нет.
- Производитель гарантирует, что эта продукция не имеет производственных дефектов на протяжении 6 месяцев с даты покупки. Эта Ограниченная гарантия аннулируется, если продукция использовалась не для отдыха или транспортировки, изменялась каким-либо образом или сдавалась в аренду.

▲ SÄKERHETSÅTGÄRDER vid användning och underhåll.
Ansvärliga vuxna ska läsa denna sida först.

DET ÄR MYCKET VIKTIGT ATT EN VUXEN TAR ANSVAR OCH HÅLLER UPSIKT.

Eftersom alla produkter inte är lämpliga för alla åldrar eller storlekar på barn finns olika åldersrekommendationer inom denna produktkategori som är avsedda att återspegla typerna av risker och ett barns förväntade mentala eller fysiska förmåga (eller bådadera) att hantera riskerna. Vuxna som har ansvaret ska välja ut en sparkcykel som passar barnets ålder och se till att barn som inte är tillräckligt mogna eller har tillräckligt med erfarenhet inte utsätter sig för fara.

FÖRÄLDRAR ELLER ÖVERVAKANDE VUXNA MÅSTE GRANSKA DENNA PRODUKT OCH LÄRA BARNEN ATT ÅKA SÄKERT. Om föraren inte använder sunt förnuft och inte bryr sig om dessa varningar finns det ökad risk för skador, inklusive kroppsskador.

Ålders- och viktgränser

- Ej avsedd för barn under 30 månader.
- Maximal förarvikt 19,5 kg (43 lb).
- Förarvikt betyder inte nödvändigtvis att ett barn har lämplig storlek för produkten eller för att behålla kontrollen över produkten.
- Beslutet att låta barnet använda sparkcykeln ska alltid utgå från det specifika barnets mognad, kunskap och förmåga att följa regler.
- Förare som är 30–36 månader gamla bör endast köra det när sätet är installerat.

Syftet med Razor Jr.-produkter är att även små barn ska lära sig att åka sparkcykel och ha roligt under tiden. Forskning visar att barn i treårsåldern har utvecklat den koordination som krävs för att hantera en ratt eller ett styre, och att de därför kan hantera sparkcyklar med tre hjul. Det är däremot inte säkert att de har den balans som krävs för att hantera sparkcyklar med två hjul. Balansen utvecklas med tiden och med övning så att de flesta barn i femårsåldern har den balans och koordination som krävs för att hantera sparkcyklar med två hjul. En vuxen måste hålla uppsyn medan barnet lär sig och utvecklas eftersom barn inte förstår riskerna med att åka där det finns bilar och eftersom de löper stor risk att ramla och slå sig.

ANVÄND PÅ EGEN RISK OCH ANVÄND SUNT FÖRNUFT.

▲ **WARNING!** Så här undviker du allvarliga skador:

- Ska monterats av en vuxen.
- Det är viktigt att en vuxen håller uppsyn över små barn.
- Låt inte barn under 30 månader använda produkten.
- Var alltid uppmärksam på vart ditt barn är på väg.
- Använd skyddsutrustning. Ska inte användas i trafiken. Max. 19,5 kg (43 lb).
- Använd alltid skyddsutrustning såsom hjälm samt knä- och armbågsskydd.
- Se alltid till att barnet bär hjälm och att spännet är ordentligt fastspänt.
- Använd alltid heltäckande skor.
- Undvik tvåra gupp, brunnsgaller och andra ojämnheter eftersom det kan göra att sparkcykeln plötsligt stannar.
- Undvik att köra på gator och ytor täckta med vatten, lera, is, sand, grus, jord, löv eller skräp. Regn försämrar dragkraft, bromsförmåga och sikt.
- Kör inte på natten eller vid dålig sikt.
- Kör inte för fort i nedförsbackar.
- Följ alla gällande trafikregler och lagar.
- Se upp för fotgängare.
- Använd på jämna ytor.

GODTAGBAR ANVÄNDNING OCH VILLKOR

- En vuxen måste alltid ha direkt uppsyn. Små barn lär sig grunderna i att åka sparkcykel och måste hållas under uppsyn.
- En ansvarig vuxen måste se till att barnet har fått grundliga instruktioner om hur sparkcykeln ska användas.
- Sparkcykeln ska endast användas på kontrollerade platser där det inte finns några potentiella trafikfaror, och inte på allmänna vägar.
- Låt inte barnet använda sparkcykeln i trafikerade områden. Håll ögonen på fotgängare, cyklister och skateboard- och sparkcykelåkare. Använd sparkcykeln på platser utan lyktstolpar, brandposter och parkerade bilar.
- Barnet ska alltid hålla i styret. Låt aldrig mer än ett barn åt gången använda sparkcykeln. Kör aldrig i närheten av trappor, sluttande uppfarter, backar, vägar, gränder eller i områden med swimmingpooler.
- Regn försämrar dragkraft, bromsförmåga och sikt.
- Använd aldrig sparkcykeln i närheten av vägar, pooler, backar eller trappor.
- Som vid all användning av produkter som rör sig kan det vara farligt att använda produkten, och det kan resultera i skada även om man följer säkerhetsanvisningarna.

Vårdslöshet eller underlåtelse att följa varningarna ökar risken för skador!





⚠ VARNING: KONTROLLERA LOKALA BESTÄMMELSER KRING HUR SPARKCYKLAR FÅR ANVÄNDAS. Kontrollera lokala bestämmelser kring var och hur du får använda sparkcykeln. På många platser är det lag på att bära hjälm. Kontrollera lokala lagar och bestämmelser gällande hjälmanvändning och sparkcykelåkning.

⚠ VARNING: KONTROLLERA ALLTID SPARKCYKELN INNAN DEN ANVÄNDS. Kontroll och underhåll av sparkcykeln kan minska risken för personskada. Kontrollera alltid sparkcykeln innan den används och underhåll den regelbundet. Byt ut slitna eller skadade delar som handtag, styre, handtagsändar och slitna hjul.

⚠ VARNING. Batteri

- AAA-batterier för lamporna ingår. En vuxen person ska sköta byte och avyttring av batterier.
- En vuxen person ska ta hand om byte av batterier.
- Lösna batterier kan utgöra en risk för kvävning och ska hållas på avstånd från små barn.
- Släng använda batterier på ett korrekt sätt.
- **Notera:** Batterier ryms inte inom garantin.

Hur man åker på sparkcykeln

- Placera barnet vid sidan av sparkcykeln och låt det hålla stadigt i båda handtagen på styret. Testa styrningen genom att vrida styret åt höger och vänster så att barnet lär sig hur styret kontrollerar framhjulets riktning.
- Låt barnet placera ena foten på fotplattan (där griptejpet är placerat) och samtidigt hålla den andra foten på marken. Sparkcykeln kan lutas något åt ena sidan, vilket är normalt.
- När barnet står stabilt och är redo ska barnet ge sparkcykeln en liten knuff och ta ett steg med den fot som befinner sig på marken. Det är allt, barnet åker nu sparkcykel!

Hur man stoppar

Körning med säte

- Det räcker att barnet placerar en fot på marken eller stiger av sparkcykeln för att stanna.

Stående körning

- Stanna genom att trycka på bromsen med foten.

Saker att komma ihåg

- Kom ihåg att hjälpa barnet att styra rakt när det kör i en rak linje. Det bidrar till balansen. När det inte finns tillräckligt utrymme för att åka vidare ska barnet svänga och komma tillbaka genom att stiga av sparkcykeln och gå på marken samtidigt som det svänger sparkcykeln med styret. Barnet kommer att behöva din hjälp och vägledning eftersom detta är en ny erfarenhet.

Underhåll

- Kontrollera alltid att styret är ordentligt justerat och att alla lösa delar är ordentligt fastskruvade och hela.
- Under normala förhållanden är trehjulingens hjul underhållsfria.
- Kontrollera regelbundet att alla skruvar och lösa delar sitter fast ordentligt.
- Sparkcykeln får inte modifieras så att säkerheten påverkas.
- Använd endast reservdelar från Razor.



▲ SIKKERHETSFORANSTALTNINGER under bruk samt vedlikehold. Foreldre/voksne som har tilsyn med brukeren, må lese denne siden først.

DET KREVES AT FORELDRE / ANDRE VOKSNE TAR ANSVAR OG HAR TILSYN MED BRUKEREN.

Ikke alle produkter passer alle barn, det avhenger av størrelse og alder. Her er det gitt forskjellige anbefalinger fordelt etter aldersgrupper for dette produktet. De beskriver hvilke farer som kan oppstå, både fysiske og psykiske, og hvordan barnet kan håndtere dette. Foreldre og voksne som har tilsyn med brukeren, må velge produkter som passer til alderen på barnet, samt sørge for at barn som ikke er modne nok eller ikke har nok erfaring med et produkt, ikke skader seg i nærheten av det.

FORELDRE ELLER VOKSNE MED TILSYNSANSVARET MÅ SETTE SEG INN I DETTE PRODUKTET OG LÆRE BARNNA HVORDAN DE KAN BRUKE PRODUKTET PÅ EN TRYGG MÅTE. Hvis man ikke bruker fornuften og overseer disse advarslene, vil risikoen for skade øke betydelig.

Alders- og vektbegrensninger

- Ikke beregnet for barn under 30 måneder.
- Maksimum vekt for kjører er 19.5 kg (43 lb).
- Kjørerens vekt er ikke ensbetydende med at barnets størrelse er passende for å holde kontroll over produktet.
- En forelders beslutning om å la barnet bruke sparkesykkelen bør baseres på barnets modenhet, evner og dyktighet.
- Førere som er 30–36 måneder bør bare benytte kjøretøyet når setet er montert.

Razor Jr.-produkter er ment til å la yngre barn lære og ha det gøy mens de bruker sparkesykler. Undersøkelser viser at barn på 3 år har nødvendig koordinasjonsevne til å bruke et ratt eller et styre og kan bruke en trehjulssparkesykkel, men at de kanskje ikke har utviklet balansen nok til å bruke en vanlig sparkesykkel med to hjul. Denne evnen utvikles normalt over tid og med erfaring, slik at (avhengig av erfaring) de fleste barn på 5 år har god nok balanse og koordinasjonsevne til å bruke en sparkesykkel med to hjul. Det kreves tilsyn av en voksen når barn lærer og vokser. Barn kan ikke selv forstå farene i områder med biler, og det er stor fare for at de faller og skader seg.

BRUK ER PÅ EGEN RISIKO. BRUK SUNN FORNUFT.

▲ ADVARSEL! Slik unngår du alvorlige ulykker:

- Må settes sammen av en voksen.
- Det er viktig at små barn er under tilsyn av en voksen.
- Ikke la barn under 30 måneder bruke produktet.
- Følg alltid med på hvor barnet ditt drar.
- Verneutstyr bør brukes. Må ikke brukes i trafikken. Maks. 19.5 kg (43 lb).
- Bruk alltid sikkerhetsutstyr som hjelm, kne- og albuebeskyttere.
- Bruk alltid hjelm når du bruker sparkesykkelen, og pass på at hakestroppen er godt festet.
- Bruk alltid fotøy med lukket tåparti.
- Unngå skarpe humper, kloakkriste og plutselige endringer i overflaten, da disse kan føre til at sparkesykkelen stanser brått.
- Unngå gater og overflater med vann, gjørme, is, sand, grus, skitt, blader eller andre urenheter. Vått vær svekker trekraft, muligheten for å stoppe og sikt.
- Ikke bruk produktet om natten eller når sikten er nedsatt.
- Unngå å kjøre for raskt i nedoverbakke.
- Overhold alle lokale lover og bestemmelser om trafikk og bruk av sparkesykler.
- Se opp for fotgjengere.
- Brukes på jevne overflater.

AKSEPTABEL BRUK OG AKSEPTABLE FORHOLD

- Det kreves alltid direkte tilsyn av en voksen. Små barn lærer grunnleggende kjøreegenskaper og må holdes under tett oppsyn.
- Foreldre og andre foresatte må sørge for at barn har fått skikkelig veiledning i å bruke dette produktet.
- Sparkesykler skal bare brukes i et sikkert miljø der det ikke kan oppstå farlige trafikksituasjoner, og dermed ikke på vanlige veier.
- Ikke la barnet bruke sparkesykkelen i områder der det er trafikk. Hold øye med fotgjengere, syklist, rullebrettkjørere, sparkesykkelkjørere og andre rundt deg. Bruk sparkesykkelen kun i områder der det ikke er gjenstander som stolper, hydranter og parkerte biler.
- Barnet må alltid holde fast i styret. La aldri mer enn ett barn om gangen bruke sparkesykkelen. Bruk aldri sparkesykkelen i nærheten av trapper, skrånende innkjørsler, bakker, veibaner, trange gater eller områder med bassenger.
- Vått vær svekker trekraft, muligheten for å stoppe og sikt.
- Bruk aldri produktet i nærheten av veier, bassenger eller trapper.
- Som med ethvert annet bevegelig produkt kan også bruk av sparkesykler være en farlig aktivitet, og det kan resultere i skader selv når alle sikkerhetstiltak for sparkesykler følges.

Hvis produktadvarslene ikke følges eller hvis det ikke utvises forsiktighet, økes risikoen for skader.



⚠ ADVARSEL: SJEKK LOKAL LOVGIVNING ANGÅENDE BRUK AV SPARKESYKKEL. Sjekk lokale lover og bestemmelser for å finne ut hvor og hvordan du kan bruke sparkesykkelen. Mange steder er det påbudt å bruke hjelm når man bruker en sparkesykkel. Sjekk lokale lover og regler angående bruk av hjelm i forbindelse med bruk av sparkesykkel.

⚠ ADVARSEL: SJEKK ALLTID SPARKESYKKELEN FØR DET KJØRES PÅ DEN. Hvis du sjekker sparkesykkelen grundig før du bruker den, kan dette redusere risikoen for skader. Sjekk alltid sparkesykkelen før den brukes, og vedlikehold og stell den regelmessig. Bytt ut slitte eller ødelagte deler som grep, håndtak, endestykker på styre eller slitte hjul.

⚠ ADVARSEL. Batteri

- AAA-batterier som medfølger for lys – omsorg fra voksen for bytting og kasting.
- Batteri skal kun byttes av en voksen.
- Løst batteri kan være en kvelingsfare og skal holdes unna små barn.
- Kast batterier på passende måte.
- **Merk:** Batterier dekkes ikke av den begrensede garantien.

Slik skal den kjøres

- Når barnet står ved siden av sparkesykkelen, ber du barnet ta et fast tak i begge håndtakene på styret. Test styringen ved å vri styret til høyre og så til venstre for å lære dem hvordan man skal svinge.
- Be barnet sette en fot på rammen (der greptapen er) mens den andre foten er på bakken. Sparkesykkelen kan vippe litt til en av sidene. Dette er vanlig.
- Når den er stabil og klar for bruk, så gir du sparkesykkelen et lite dytt og tar et steg med foten som er på bakken. Det var alt, da kan du sparke av gårde!

Slik stopper man

Sittende kjøring

- Det er bare å sette ned foten eller gå av sparkesykkelen for å stanse fullstendig.

Stående kjøring

- Stopp ved å trykke på bremsen med foten.

Dette må du huske på

- Husk å hjelpe barnet med å styre rett fram på en rett linje, dette øker balanselæringen. Når det ikke er mer plass til å sparke, kan barnet gå av sparkesykkelen og snu den rundt gående. Barn må få hjelp og veiledning fordi dette er en ny opplevelse for dem.

Vedlikehold

- Sjekk alltid at styret er riktig justert, og at alle deler er festet skikkelig og ikke har gått i stykker.
- Under vanlige forhold og ved vanlig bruk vil hjulene være vedlikeholdsfrie.
- Sjekk med jevne mellomrom at alle skruer og deler er festet skikkelig.
- Det må ikke foretas noen endringer som kan ha innflytelse på sikkerheten.
- Bruk bare originale Razor-reservedeler.



▲ SIKKERHEDSFORANSTALTNINGER under brug og vedligeholdelse. Forældre/voksne skal læse denne side først.

OPSYN AF EN FORÆLDER ELLER ANDEN VOKSEN ER PÅKRÆVET.

Ikke alle produkter er egnede til børn i alle aldre og størrelser - forskellige aldersanbefalinger findes i denne produktkategori og disse er beregnet til at afspejle risici samt forventede mentale eller fysiske evner, eller begge, som barnet skal have for at kunne håndtere disse risici. De forældre og voksne, der holder opsyn, skal vælge løbehjul, der er egnet til alderen på det barn, der kører på det, og sørge for, at børn, der ikke er gamle nok, eller som ikke kender produktet, ikke kommer til skade med produktet.

FORÆLDRE/OVERVÅGENDE VOKSNE SKAL EFTERSE DETTE PRODUKT OG LÆRE BØRNE, HVORDAN MAN KØRER SIKKERT. Hvis den kørende person ikke bruger sund fornuft og tager højde for disse advarsler, da er der en øget risiko for ødelæggelse eller personskaade.

Alders- og vægtbegrænsninger

- Ikke egnet for børn yngre end 30 måneder.
- Maksimum legemsvægt på fører 19.5 kg (43 lb).
- Vægten af den kørende person er ikke nødvendigvis lig med, at barnets størrelse er passende, til at det kan passe i eller bevare kontrollen over dette produkt.
- En forælders beslutning om at lade sit barn køre på dette produkt bør baseres på barnets modenhed, evner og formåen.
- Ryttere på 30-36 måneder bør kun køre med sædet monteret.

Razor Jr.-produkter kan bruges til at lære mindre børn at køre på løbehjul. Undersøgelser viser, at børn i treårsalderen har koordinationssevne til at kunne anvende et rat eller et styr, og at de kan bruge et trehjulet løbehjul, men deres balanceevne er endnu ikke udviklet tilstrækkeligt til, at de kan køre på tohjulede løbehjul. Balanceevnen udvikles over tid og via erfaring, og de fleste børn har ved femårsalderen balance- og koordinationssevne til at kunne køre på tohjulede løbehjul. Det er nødvendigt, at voksne holder opsyn, mens børn lærer og vokser, da børn kan ikke forstå risiciene ved at køre i områder med biler. De er også i risiko for at falde og skade sig selv.

ANVEND PÅ EGEN RISIKO OG ANVEND SUND FORNUFT.

▲ ADVARSEL: Sådan undgår du alvorlige ulykker:

- Skal samles af en voksen.
- Små børn bør være under opsyn af en voksen.
- Lad ikke børn yngre end 30 måneder anvende dette produkt.
- Vær altid opmærksom på, hvad dit barn foretager sig.
- Beskyttelsesudstyr bør anvendes. Må ikke anvendes i trafikken. Maks. 19.5 kg (43 lb).
- Bær altid beskyttelsesudstyr som hjelm, knæ- og albuebeskyttere.
- Bær altid hjelm, når du kører på løbehjul, og spænd hageremmen korrekt.
- Bær altid lukket fodtøj.
- Undgå store bump, afløbsriste og pludselige ændringer i overfladen, som kan få løbehjulet til at stoppe pludseligt op.
- Undgå gader og overflader med vand, mudder, is, sand, grus, jord, blade eller lignende. Fugtigt vejr svækker trækraften, bremsen og sigtbarheden.
- Lad være med at køre om natten, eller når sigtbarheden er nedsat.
- Undgå høje hastigheder i forbindelse med kørsel ned ad bakke.
- Følg alle lokale love og regulativer vedrørende trafik og kørsel på løbehjul.
- Pas på fodgængere.
- Anvend på jævne overflader.

ACCEPTABEL BRUG OG ACCEPTABLE FORHOLD

- Direkte opsyn af voksne er påkrævet. Mindre børn lærer grundlæggende køreegenskaber og skal være under opsyn.
- Forældre og andre voksne bør sikre sig, at børnene er instrueret grundigt i brugen af produktet.
- Løbehjul er kun beregnet til brug på kontrollerede steder, hvor der ikke er potentielle trafikale farer, og ikke på offentlige veje.
- Lad ikke barnet køre på løbehjul på steder, hvor der er køretøjer. Hold øje med fodgængere, cyklister, personer på skateboard eller løbehjul og andre i nærheden. Brug kun løbehjulet i områder uden forhindringer, såsom lygtepæle, brandhaner og parkerede biler.
- Barnet skal til alle tider holde fast i styret. Lad aldrig mere end et barn køre på løbehjulet ad gangen. Kør aldrig i nærheden af trin, skrånende indkørsler, bakker, vejbaner, smøger eller områder med swimmingpools.
- Fugtigt vejr svækker trækraften, bremsen og sigtbarheden.
- Brug aldrig produktet i nærheden af offentlige gader, swimmingpools, bakker eller trapper.
- Som ved brug af alle andre produkter, der bevæger sig, kan det være farligt at bruge produktet, og det kan resultere i tilskadekomst, selv om man følger sikkerhedsforanstaltningerne.

Hvis produktadvarselne ikke følges, eller der ikke udvises forsigtighed, øger det risikoen for uheld!



⚠ ADVARSEL: TJEK LOKALE LOVE ANGÅENDE BRUG AF LØBEHJULET. Tjek lokale love og regulativer angående, hvor og hvordan du må bruge dit løbehjul. Mange steder er det lovpligtigt at bære hjelm. Tjek lokale love og regler om brug af hjelm og løbehjul i dit område.

⚠ ADVARSEL: EFTERSE ALTID LØBEHJULET FØR BRUG. Korrekt eftersyn og vedligeholdelse af løbehjulet kan nedsætte risikoen for tilskadekomst. Se altid løbehjulet efter, før du kører, og vedligehold det regelmæssigt. Erstat slidte eller beskadigede dele, som f.eks. håndtag, styr eller hjul.

⚠ ADVARSEL. Batteri

- Der anvendes AAA-batterier i lamperne. Det kræver en voksens tilstedeværelse når batterierne skal udskiftes.
- Batterierne bør udelukkende udskiftes af en voksen.
- Batterier kan være farlige for små børn, fordi de kan sluges dem.
- Bortskaf batterier på passende måde.
- **Bemærk:** Batterierne er ikke omfattet af den begrænset garanti.

Sådan kører man

- Bed dit barn, som står ved siden af løbehjulet, om at holde godt fast på begge greb med sine hænder. Test styring ved at dreje styret til højre og derefter til venstre for at lære barnet hvordan styret kontrollerer retningen på forhjulet.
- Få dit barn til at placere sin ene fod på løbehjulets fodplade (hvor der sidder tape), og den anden fod på jorden. Løbehjulet vil måske hælde lidt til den ene side, det er helt normalt.
- Når løbehjulet er stabilt, så giv et lille skub med den ene fod og sæt den anden fod op på fodpladen. Sådan barnet er i gang!

Sådan stopper man

Siddende ridning

- Du skal blot sætte foden ned eller stige af løbehjulet for at komme til et fuldstændig stop.

Stående ridning

- Stands ved at trykke på bremsen med foden.

Ting at huske på

- Husk at hjælpe barnet med at styre lige, når man kører lige ud, dette vil fremme balancsevnen. Når barnet ikke har mere plads til at køre lige ud, så få barnet til at vende rundt og komme tilbage, ved at stige af løbehjulet, dreje styret samtidig med at gå for at vende rundt. Børn har brug for din hjælp og vejledning, da dette er en ny oplevelse.

Vedligeholdelse

- Tjek altid, at styret er korrekt justeret, at alle løse dele er skruet ordentligt fast, og at intet er gået i stykker.
- Under normale omstændigheder kræver den trehjulet cykels hjul ingen vedligeholdelse.
- Tjek regelmæssigt, om alle skruer og dele er strammet ordentligt.
- Modifier ikke produktet. Det kan gå ud over sikkerheden.
- Anvend kun originale Razor-dele ved udskiftning.

▲ TURVAOHJEET käytön ja huollon aikana. Vanhempien tai käyttöölä valvovien aikuisten tulee lukea tämä sivu ensin.

VAATII VANHEMPIEN TAI MUIDEN AIKUISTEN VALVONTAA.

Jotkin tuotteet eivät sovellu kaikenikäisille tai -kokoisille lapsille - tälle luokalle on määritetty eri ikäsuosituksia, joiden tarkoituksena on vastata vaarojen luonnetta ja odotettua lapsen henkistä ja / tai fyysistä kykyä selviytyä vaaroista. Vanhempien ja tuotteen käyttöölä valvovien aikuisten on valittava lapsen ikään sopivia tuotteita. Heidän on myös huolehdittava, että epäkypsät ja kokemattomat lapset eivät pääse käyttämään tuotetta ja oleskelemaan liian lähellä sitä.

VANHEMMAN TAI VALVOVAN AIKUISEN PITÄÄ TARKASTAA TÄMÄ TUOTE JA OPETTAA LAPSILLE TURVALLISIA AJOTOPOJA. Jos käyttäjä ei käytä maalaisjärkeä ja noudata näitä varoituksia, tämä lisää entisestään vaurioiden ja vammojen riskiä.

Ikä- ja painorajoitukset:

- Ei sovellu alle 30 kuukautta vanhoille lapsille.
- Käyttäjän enimmäispaino 19.5 kg (43 lb).
- Käyttäjän paino ei välttämättä tarkoita, että lapsi soveltuu kooltaan käyttämään tai hallitsemaan tuotetta.
- Vanhemman tulisi ohjata päätöksensä lapsen potkulautailuvasta tämän kypsytyteen, taitoon ja kykyyn noudattaa ohjeita.
- 30–36 kuukauden ikäisten ajajien tulisi ajaa vain istuini asennettuna.

Razor Jr.-tuotteet on tarkoitettu pienille lapsille päättäjettävien lelujen käytön mukavaan opetteluun. Tutkimukset viittaavat siihen, että 3-vuotiaiden lasten koordinaatiotaidot ovat tarpeeksi kehittyneet ohjauspyörän tai -tangon ja kolmipyöräisen potkulaudan käyttämiseen, mutta tasapaino ei vielä välttämättä riitä kaksipyöräisen potkulaudan käyttämiseen. Taidot kehittyvät iän ja harjoituksen myötä, ja useimpien 5-vuotiaiden lasten tasapaino ja koordinaatio ovat tarpeeksi kehittyneet kaksipyöräisen potkulaudan käyttämiseen. Aikuisten on valvottava lasten ajamista, sillä lapset eivät vielä ymmärrä mahdollisia riskejä, jotka syntyvät, jos potkulautaa käytetään autojen lähetyillä. Lapset myös kaatuvat ja loukkaavat itsensä helposti.

KÄYTTÄJÄ KÄYTTÄÄ TUOTETTA JÄRKEVÄSTI JA OMAALLA VASTUULLA.

▲ VAROITUS. Huomioi seuraavat kohdat välttyäksesi vakavilta loukkaantumisilta:

- Aikuisen tulee on koottava tuote.
- On tärkeää, että aikuinen valvoo pieniä lapsia.
- Älä anna alle 30 kuukauden ikäisten lasten käyttää tuotetta.
- Kiinnitä aina huomiota siihen, mihin lapsesi on menossa.
- Käytettävä suojavarusteita. Ei saa käyttää liikenteessä. Enimmäiskantavuus 19.5 kg (43 lb).
- Käytä aina suojavarusteita, kuten kypärää sekä polvi- ja kyynärnsuojuksia.
- Käytä aina potkulautaillessasi kypärää, jonka leukahihna on tiukasti kiinni.
- Käytä ajamisen aikana kenkiä, jotka eivät jätä varpaita paljaaksi.
- Varo jyrkkiä kuoppia, likaviemäreiden ristikoita ja äkillisiä alustan muutoksia, mitkä voivat aiheuttaa potkulaudan äkillisen pysähtymisen.
- Vältä ajamista kaduilla, vedessä, hiekassa, sorassa, liikaisella alustalla, lehtien seassa tai muun roskaisen pinnan päällä. Kosteaa heikentää pitoa ja näkyvyyttä ja vaikeuttaa pysähtymistä.
- Älä aja öisin tai jos näkyvyys on heikko.
- Vältä liian kovaa vauhtia alamäessä.
- Noudata paikallisia liikennesääntöjä ja -määräyksiä.
- Osoita huomaavaisuutta jalankulkijoita kohtaan.
- Käytä tasaisilla pinnoilla.

HYVÄKSYTTÄVÄT AJOTAVAT JA -OLOSUHTTEET

- Vanhempien välitöntä valvontaa edellytetään aina. Pienet lapset vasta opettelevat potkulautailua ja vaativat tarkkaa valvontaa.
- Vanhempien ja huoltajien tulee varmistaa, että lapsia opastetaan tuotteen käytössä.
- Potkulautoja ei ole tarkoitettu käytettäväksi yleisillä kaduilla, vaan niitä tulisi käyttää ainoastaan valvotuissa ympäristöissä, missä ei ole mahdollisia liikenteen aiheuttamia vaaroja.
- Älä anna lapsen käyttää potkulautaa alueilla, missä on ajoneuvoliikennettä. Varo ympärillä olevia jalankulkijoita, pyöräilijöitä, rullalautailijoita, potkulautailijoita ja muilla kulkuneuvoilla liikkuvia. Käytä tätä tuotetta vain alueilla, joilla ei ole vaaratekijöitä, kuten pylviäitä, paloposteja ja pysäköityä autoja.
- Lapsen on pidettävä koko ajan käsikahvoista kiinni. Potkulaudalla saa ajaa vain yksi henkilö kerrallaan. Älä potkulautaille portaiden, kaltevien ajoteiden, mäkien, ajoratojen, kujien tai uima-aldaiden lähistyillä.
- Kosteaa sää heikentää pitoa ja näkyvyyttä ja vaikeuttaa pysähtymistä.
- Älä ikinä käytä tuotetta katujen, uima-aldaiden, mäkien tai portaiden lähetyillä.
- Muiden liikkumiseen tarkoitettujen välineiden tapaan ajamisen voi olla vaarallista ja johtaa loukkaantumiseen, vaikka turvamaääräyksiä noudatettaisiin.

Jos varoituksia ei noudateta ja tuotetta ei käytetä varoen, loukkaantumisriski kasvaa.





VAROITUS: TARKISTA PAIKALLISET POTKULAUTAILUA KOSKEVAT LAIT. Tarkista paikalliset lait ja ohjesäännöt, jotta saat selville missä ja miten potkulautaa saa käyttää. Monilla alueilla LAKI velvoittaa lautailijoita käyttämään kypärää. Tarkista kypärän käyttöä ja potkulautailua koskevat paikalliset lait ja ohjesäännöt.

VAROITUS: TARKISTA POTKULAUTA AINA ENNEN KÄYTTÖÄ. Potkulaudan huolellinen tarkastus ja huolto vähentävät loukkaantumiskärsiä. Tarkista potkulautaa aina ennen käyttöä ja huolla sitä säännöllisesti. Vaihda kuluneet tai vaurioituneet osat, kuten kahvat, ohjaustanko, ohjaustangon päätyosat tai kuluneet pyörät.

VAROITUS. Paristo

- Valoille tarkoitetut AAA-paristot pitää vaihtaa ja hävittää aikuisen valvonnan alaisena.
- Vain aikuiset saavat käyttää vaihtaa pariston.
- Irrallinen paristo voi aiheuttaa tukehtumisvaaran ja se on pidettävä poissa pienten lasten ulottuvilta.
- Hävitä akut asianmukaisesti.
- **Huom:** Paristot eivät kuulu rajoitetun takuun piiriin.

Ajaminen

- Kun lapsi seisoo skootterin vieressä, pyydä häntä pitämään tiukasti kiinni ohjaustangon molemmista päistä. Testaa ohjausta kääntämällä ohjaustankoa oikealle ja sitten vasemmalle opettaaksesi lapsille, miten etupyörän suuntaa ohjataan ohjaustangolla.
- Pyydä lasta asettamaan yksi jalka laudalle (jossa tartuntanauha sijaitsee) pitäen toinen jalka maassa. Potkulautaa voi kallistua hieman toiselle puolelle, tämä on normaalia.
- Kun tasapaino on saavutettu ja olet valmis, työnnä skootteria hieman ja ota askel maassa olevalla jalalla. Siinä kaikki, mitä potkulautailuun vaaditaan!

Pysäyttäminen

Istuen ajaminen

- Pelkkä jalan asettaminen alas tai potkulaudalta nouseminen riittää täydelliseen pysähtymiseen.

Seisten ajaminen

- Pysähdy painamalla jarrua jalallasi.

Muistettavaa

- Muista auttaa lapsia ohjaamaan suorassa linjassa, mikä edistää tasapainoa. Kun lapselta loppuu tila potkulaudan käyttöä varten, pyydä häntä kääntymään ympäri ja palaamaan takaisin poistumalla potkulaudan päältä ja taluttamaan potkulautaa ohjaamalla sitä ohjaustangosta. Lapset tarvitsevat apuasi ja ohjausta, koska tämä on uusi kokemus.

Kunnossapito

- Tarkista, että ohjausmekanismi on säädetty oikein ja että kaikki liitososat ovat tiukasti paikoillaan ja ehjiä.
- Normaalessa olosuhteissa renkaita eivät tarvitse huoltoa.
- Tarkista säännöllisesti, että ruuvit ovat tiukasti kiinni.
- Tuotteeseen ei saa tehdä sen turvallisuutta heikentäviä muutoksia.
- Käytä ainoastaan virallisia Razorin varaosia.

▲ MĂSURI DE SIGURANȚĂ în timpul utilizării și întreținerii. Părinții/supraveghetorii trebuie să citească această pagină mai întâi.

RESPONSABILITATEA ȘI SUPRAVEGHEREA DIN PARTEA PĂRINȚILOR ȘI A ADULȚILOR SUNT NECESARE.

Nu toate produsele sunt potrivite pentru orice vârstă sau dimensiuni ale copilului - există recomandări diferite pentru această categorie de produse, în funcție de vârstă, al cărui scop este de a reflecta natura pericolului și abilitatea fizică sau mentală, sau amândouă, necesare copilului pentru a putea evita aceste pericole. Părinții și supraveghetorii trebuie să aleagă produse adecvate pentru vârsta copilului și să nu permită copiilor cu vârste prea mici sau care nu sunt suficient de experimentați să utilizeze produsul.

PĂRINTELE/ADULTUL SUPRAVEGHETOR TREBUIE SĂ CONTROLEZE ACEST PRODUS ȘI TREBUIE SĂ-Î ÎNVEȚE PE COPII CUM SĂ-L FOLOSEASCĂ ÎN CONDIȚII DE SIGURANȚĂ. Dacă utilizatorul nu folosește produsul cu grijă și nu respectă aceste avertismente, se supune unui risc crescut de leziuni sau vătămări corporale.

Limite de vârstă și greutate

- Nu este destinat copiilor cu vârsta sub 30 luni.
- Greutatea maximă a utilizatorului este de 19,5 kg (43 lb).
- Greutatea utilizatorului nu înseamnă neapărat că dimensiunile unui copil sunt corespunzătoare pentru acest produs sau pentru folosirea lui.
- Decizia unui părinte de a permite copilului său să utilizeze scuterul ar trebui să fie bazată pe maturitatea și abilitatea copilului de a respecta regulile.
- Utilizatorii cu vârsta cuprinsă între 30 și 36 de luni trebuie să se deplaseze pe produs doar dacă este instalat scaunul.

Produsele Razor Jr. sunt destinate pentru a permite copiilor mai mici să învețe și să se bucure de experiențele lor timpurii folosind aceste jucării. Studiile sugerează că de la vârsta de 3 ani copiii au coordonarea necesară pentru a utiliza un volan sau mânăre și pot folosi un scuter cu 3 roți, însă este posibil să nu fi dezvoltat echilibrul necesar pentru a folosi scutere cu 2 roți. Această abilitate se va dezvolta în timp și în funcție de experiență, iar până la vârsta de 5 ani, majoritatea copiilor au echilibrul și coordonarea de a utiliza scutere cu 2 roți. Supravegherea unui adult este necesară în timp ce copiii învață și cresc, deoarece aceștia nu înțeleg riscurile ce pot apărea atunci când utilizează scuterul în zone în care circulă mașini, existând un risc mare să cadă și să se rănească.

UTILIZAREA SE FACE PE PROPRIUL RISC ȘI ÎN LIMITA BUNULUI SIMȚ.

▲ AVERTISMENT. Pentru a evita accidentele grave:

- Se assemblează de către un adult.
- Este importantă supravegherea de către un adult a copiilor mici.
- Nu lăsați copiii mai mici de 30 luni să folosească acest produs.
- Urmăriți în permanență unde se duce copilul dumneavoastră.
- Purtați întotdeauna echipament de protecție. A nu se utiliza în trafic. 19,5 kg (43 lb) max.
- Purtați întotdeauna echipamente de siguranță, precum cască, genunchiere și cotiere.
- Purtați întotdeauna o cască atunci când utilizați scuterul și asigurați-vă că cureaua este închisă bine sub bărbie.
- Purtați întotdeauna pantofi închiși în față.
- Evitați suprafețele denivelate, grătarele de drenaj și zonele cu modificări bruște de suprafață, deoarece scuterul se poate opri brusc.
- Evitați drumurile și suprafețele cu apă, noroi, gheață, nisip, pietriș, murdărie, frunze și alte resturi. Vremea ploioasă diminuează forța de tracțiune, de frânare și vizibilitatea.
- Nu utilizați produsul noaptea sau în condiții de vizibilitate redusă.
- Evitați viteza excesivă asociată cu utilizarea produsului pe suprafețe înclinate.
- Respectați legislația și reglementările locale privind traficul și utilizarea scuterelor.
- Aveți grijă la pietoni.
- A se folosi doar pe suprafețe netede.

PRACTICI ȘI CONDIȚII ACCEPTABILE DE UTILIZARE A SCUTERULUI

- Supravegherea directă a părinților este necesară în orice moment. Copiii mici dobândesc abilități de bază prin utilizarea scuterului și au nevoie de o atenție deosebită.
- Părinții și tutorii trebuie să îi instruiască pe copii cu privire la modul de utilizare a produsului.
- Scuterele sunt destinate a fi utilizate numai în medii controlate, fără pericole potențiale datorită traficului și nu pe drumurile publice.
- Nu permiteți copilului dumneavoastră să utilizeze scuterul într-o zonă cu trafic. Pe traseu, aveți grijă la pietoni, la bicicliști, la cei care se deplasează pe skateboard, scuter sau alte mijloace. Utilizați produsul în zone ferite de pericole precum stâlpi, hidranți și mașini parcate.
- Copilul trebuie să se țină de mânăre tot timpul. Nu permiteți utilizarea scuterului de către mai mult de o persoană o dată. Nu utilizați niciodată produsul în apropierea treptelor, străzilor înclinate, dealurilor, drumurilor, aleilor sau zonelor cu piscină.
- Vremea ploioasă diminuează forța de tracțiune, de frânare și vizibilitatea.
- Nu utilizați niciodată produsul în apropierea străzilor, piscinelor, dealurilor sau treptelor.
- Ca în cazul oricărui alt produs mobil, utilizarea acestui produs poate fi o activitate periculoasă și se pot produce accidente chiar și atunci când este folosit în deplină siguranță.

Riscul de accidentare crește în cazul în care nu se respectă aceste instrucțiuni de siguranță sau nu se utilizează cu atenție produsul!





⚠️ AVERTISMENT: CONSULTAȚI LEGISLAȚIA LOCALĂ PRIVIND UTILIZAREA SCUTERELOR. Consultați legislația și regulamentele locale pentru a vedea care este locația și modul în care puteți utiliza scuterul în mod legal. În multe regiuni, CONFORM LEGII utilizatorii scuterelor sunt obligați să poarte cască. Consultați legislația și regulamentele locale pentru a vedea care sunt legile care reglementează utilizarea căștii și a scuterului în zona dumneavoastră.

⚠️ AVERTISMENT: VERIFICAȚI ÎNTOARDEAUNA SCUTERUL ÎNAINTE DE A-L UTILIZA. Verificarea și întreținerea corespunzătoare a scuterului dumneavoastră poate reduce riscul de accidente. Verificați întotdeauna scuterul înainte de utilizare și efectuați operații de întreținere în mod regulat. Înlocuiți piesele uzate sau deteriorate cum ar fi capul de prindere, mânerele, capetele terminale ale mânerelor sau roțile uzate.

⚠️ AVERTIZARE. Baterie

- Baterii AAA incluse pentru lumini – adulții sunt responsabili pentru schimbarea și eliminarea acestora.
- Bateria ar trebui să fie înlocuită numai de către un adult.
- O baterie desfăcută ar putea prezenta un pericol de sufocare și nu ar trebui să fie lăsată la îndemâna copiilor mici.
- Eliminați bateriile în mod corespunzător.
- **Notă:** Bateriile nu sunt acoperite de garanția limitată.

Modul de deplasare

- Cu copilul în picioare lângă trotinetă, puneți-l să apuce ferm ambele mâner ale ghidonului. Testați direcția, răsucind ghidonul spre dreapta, apoi spre stânga pentru a-l învăța care este modul în care ghidonul controlează direcția roții din față.
- Spuneți-i copilului să așeze un picior pe punte (unde este amplasată banda antialunecare) și să așeze celălalt picior pe sol. Este posibil ca trotineta să se incline ușor pe o parte, este normal.
- Când copilul este stabilizat și pregătit, pentru a-i da trotinetei un mic imbold, spuneți-i copilului să facă un pas cu piciorul care se află pe sol. Gata, asta este tot, acum se plimbă cu trotineta!

Modul de oprire

Deplasare șezând

- Pentru oprirea completă, este suficient ca copilul să pună un picior jos sau să coboare de pe trotinetă.

Deplasare în picioare

- Pentru oprire, apăsați cu piciorul pe frână.

De reținut

- Rețineți să ajutați copilul să păstreze direcția înainte când se deplasează drept înainte, ceea ce îl va ajuta să își păstreze echilibrul. Când copilul nu mai are unde se deplasa înainte, ajutați-l să vireze și să se întoarcă înapoi, coborând de pe trotinetă, direcționând ghidonul și pășind pentru a o întoarce invers. Copiii vor avea nevoie de ajutorul și îndrumarea dumneavoastră, întrucât aceasta este o experiență nouă.

Întreținere

- Verificați dacă sistemul de direcție este reglat în mod corespunzător și dacă toate conexiunile sunt securizate și nu prezintă rupturi.
- În circumstanțe și condiții normale, roțile nu necesită operații de întreținere.
- Verificați, în mod regulat ca șuruburile să fie bine strânse.
- Nu efectuați modificări care pot pune în pericol siguranța.
- Folosiți doar piese de schimb autorizate Razor.

Garanție limitată

- Garanția limitată este singurul tip de garanție pentru acest produs. Nu există niciun alt fel de garanție explicită sau implicită.
- Producătorul garantează că acest produs nu va prezenta defecte de fabricație pe o perioadă de 6 luni de la data achiziției. Această Garanție limitată va fi nulă în cazul în care produsul este utilizat într-un alt scop decât pentru agrement sau transport, în cazul în care produsul este modificat în orice fel sau închiriat.



▲ BEZPEČNOSTNÉ OPATRENIA počas prevádzky a údržby.
Rodičia/dospelý dozor by si mali najprv prečítať túto stranu.

VYŽADUJE SA ZODPOVEDNOSŤ A DOZOR RODIČA ALEBO DOSPELEJ OSOBY.

Nie každý výrobok je vhodný pre každý vek alebo veľkosť dieťaťa – v rámci tejto kategórie výrobkov nájdete rôzne vekové kategórie, ktoré sú určené na poukázanie na charakter rizík a očakávanú duševnú alebo fyzickú schopnosť (alebo obidve) dieťaťa, aby si v týchto rizikových situáciách dokázalo poradiť. Rodičia a dozerajúce dospelé osoby musia vybrať jazdné výrobky vhodné pre vek dieťaťa a musia zabrániť dieťaťu, ktoré je veľmi malé alebo neskúsené pri porovnaní s charakteristikami výrobku, aby ohrozilo svoju osobu a ostatných.

RODIČ/DOZOR VYKONÁVAJÚCA DOSPELÁ OSOBA MUSÍ VÝROBKOK SKONTROLOVAŤ A NAUČIŤ DETI BEZPEČNE JAZDIŤ.
Ak jazdec prestane využívať štandardný úsudok a prestane dbať na tieto výstrahy, existuje zvýšené riziko poškodenia alebo poranenia.

Obmedzenia veku a hmotnosti

- Nevhodné pre deti mladšie ako 30 mesiacov.
- Maximálna hmotnosť jazdca je 19.5 kg (43 lb).
- Hmotnosť jazdca neznamená nutne, že veľkosť dieťaťa je vyhovujúca na zachovanie kontroly nad výrobkom.
- Rozhodnutie rodiča ohľadne povolenia dieťaťu jazdiť na tomto výrobku by malo byť založené na zrelosti dieťaťa, skúsenostiach a schopnosti dodržiavať pravidlá.
- Jazdci vo veku 30 až 36 mesiacov musia jazdiť s nainštalovaným sedadlom.

Výrobky Razor Jr. sú určené na to, aby sa mladšie deti naučili a vychutnávali si svoje prvé aktivity s používaním hračiek na jazdu. Štúdie uvádzajú, že deti vo veku 3 rokov majú schopnosti koordinácie na používanie volantu alebo riadiel a môžu používať 3-kolesovú kolobežku, ale nemusia byť v nich vyvinutá schopnosť udržať rovnováhu požadovanú používanie 2-kolesových kolobežiek. Táto schopnosť sa rozvíja časom a skúsenosťami, kde v závislosti na skúsenostiach, deti vo veku asi 5 rokov získajú schopnosti udržať rovnováhu a koordináciu na používanie 2-kolesových kolobežiek. Vyžaduje sa dohľad dospelé osoby, pretože deti sa učia a rastú, a nechápu riziko jazdy na miestach s výskytom vozidiel a vystavujú sa tak veľmi vysokému riziku pádu a poranenia svojej osoby.

POUŽÍVAJTE NA VLASTNÉ RIZIKO A POUŽÍVAJTE ZDRAVÝ ÚSUDOK.

▲ VÝSTRAHA. Aby ste predišli vážnym poraneniam:

- Zmontovanie musí vykonať dospelá osoba.
- V prípade malých detí je dôležitý dozor dospelé osoby.
- Tento výrobok nedovoľte používať deťom do veku 30 mesiacov.
- Vždy dávajte pozor, kam vaše dieťa ide.
- Musia sa používať ochranné prostriedky. Nesmie sa používať v rámci prehmáky. Max. 19.5 kg (43 lb).
- Vždy používajte ochranné prostriedky, ako je prilba a chrániče na lakte a kolena.
- Pri jazde na kolobežke vždy používajte bezpečne nasadenú a upnutú prilbu.
- Vždy používajte obuv s uzavretou špičkou.
- Vyhnite sa ostrým hrboľom, drenážnym mriežkam a náhlým zmenám povrchu, pretože kolobežka sa môže náhle zastaviť.
- Vyhybajte sa uliciam a povrchom, na ktorých je voda, blato, ľad, piesok, štrk, znečistenie, listie a iné úlomky. Mokré poveternostné podmienky zhoršujú trakciu, brzdenie a viditeľnosť.
- Nejazdite v noci, ani za obmedzenej viditeľnosti.
- Vyhnite sa vysokým rýchlostiam, ktorú súvisia s jazdou z kopca.
- Dodržiavajte všetky miestne zákony a nariadenia ohľadne dopravnej prehmáky a jazdy na kolobežkách.
- Dávajte pozor na chodcov.
- Používajte na hladkých povrchoch.

PRIJATELNÉ JAZDNÉ PRAKTIKY A PODMIENKY

- Počas celej doby sa vyžaduje rodičovský dozor. Malé deti a deti učiace sa základy jazdy vyžadujú dôsledný dozor.
- Rodičia a opatrovatelia by mali pre deti zabezpečiť správne poučenie o používaní tohto výrobku.
- Kolobežky sú určené na používanie len v kontrolovaných prostrediach, kde neexistujú potenciálne riziká dopravnej prehmáky a nie sú určené na používanie na verejných uliciach.
- Nedovoľte svojmu dieťaťu jazdiť na kolobežke na žiadnych miestach s výskytom prehmáky vozidiel. Sledujte svoje okolie a dávajte pozor na chodcov, na jazdcov na bicykloch, skejtbordoch, kolobežkách a na ostatných jazdcov. Používajte na miestach bez výskytu rizík, ako sú stĺpy, hydranty a zaparkované vozidlá.
- Deti musia počas celej doby držať riadidlá. Nikdy nedovoľte, aby na kolobežke naraz jazdilo viac ako jedno dieťa. Nikdy nepoužívajte v blízkosti schodov/stupňov, ciest na svahu, kopcov, ciest, stromoradií alebo plaveckých bazénov.
- Mokré poveternostné podmienky zhoršujú trakciu, brzdenie a viditeľnosť.
- Nikdy nepoužívajte v blízkosti ulíc, bazénov, na kopcoch ani na schodoch.
- Podobne, ako je to v prípade používania iných pohyblivých výrobkov, jazda na tomto výrobku môže predstavovať nebezpečnú činnosť, ktorej dôsledkom môže byť poranenie, a to aj ak sa používa pri dodržiavaní správnych bezpečnostných opatrení.

Opomenutie dodržiavať výstrahy ohľadne výrobku alebo upozornenia ohľadne jazdy zvyšujú riziko vzniku poranení!



▲ VÝSTRAHA: POZRITE SI MIESTNE ZÁKONY OHĽADNE POUŽÍVANIA KOLOBEŽIEK. Pozrite si miestne zákony a nariadenia, kde nájdete informácie o tom, kde a ako môžete legálne svoju kolobežku používať. V mnohých regiónoch sa od jazdcov na kolobežkách môže ZO ZÁKONA požadovať používanie prilby. Pozrite si miestne zákony a nariadenia ohľadne zákonov upravujúcich používanie prilb a používanie kolobežky vo vašej oblasti.

▲ VÝSTRAHA: PRED JAZDOU VŽDY KOLOBEŽKU SKONTROLUJTE. Správnu kontrolou a údržbou vašej kolobežky sa znižuje riziko poranenia. Svoju kolobežku vždy pred jazdou skontrolujte a pravidelne vykonávajte jej údržbu. Opatrované alebo poškodené diely, ako sú rúčky, riadidlá, koncovky riadidiel alebo opotrebované kolieska vymeňte.

▲ VÝSTRAHA. Batéria

- AAA batérie, ktoré sú súčasťou svetiel – výmenu a likvidáciu musí vykonať dospelá osoba.
- Batériu smie vymieňať len dospelá osoba.
- Voľne položená batéria predstavuje riziko zadusenia a musí sa uschovávať mimo dosahu malých detí.
- Batériu zlikvidujte správnym spôsobom.
- **Poznámka:** Na batérie sa obmedzená záruka nevzťahuje.

Spôsob jazdy

- Dieťa postavte ku kolobežke a nechajte ho pevne uchopiť obe držadlá na riadidlách. Vyskúšajte riadenie otáčaním riadidiel doľava a doprava a naučte ho, ako sa ovláda smer predného kolesa.
- Dieťa položí jednu nohu na dosku (na miesto s protišmykovou páskou); druhú nohu ponechá na zemi. Kolobežka sa môže trochu nakloniť na jednu stranu, je to normálne.
- Pri dosiahnutí stability trochu kolobežku potlačte a dieťa urobí krok nohou, ktorá je na zemi. Tak sa jazdí na kolobežke.

Spôsob zastavenia

Jazdenie v sede

- Stačí zložiť nohu alebo zostúpiť z kolobežky a ona sa úplne zastaví.

Jazdenie v stoji

- Zastavte stlačením brzdy nohou.

Na čo netreba zabudnúť

- Nezapomnite dieťaťu pomáhať riadiť rovno, ak sa pohybuje po rovnej línii; tak podporíte rovnováhu. Keď dieťa počas kolobežkovania narazí na prekážku, musí ju obísť, preto najprv zostúpi z kolobežky a kráčajúc popri nej ju bude tlačiť, pričom ju bude riadiť držiac riadidlá. Deti budú potrebovať vašu pomoc, pretože ide o nový zážitok.

Údržba

- Skontrolujte, že systém riadenia je správne nastavený a že všetky spojovacie prvky sú pevne zaistené a že nie sú zlomené.
- Za štandardných okolností a podmienok kolieska nevyžadujú žiadnu údržbu.
- Pravidelne kontrolujte, že sú rôzne zaskrutkované diely utiahnuté.
- Nie je možné realizovať žiadne úpravy, ktoré môžu zhoršiť bezpečnosť.
- Používajte len autorizované náhradné diely Razor.

Obmedzená záruka

- Táto obmedzená záruka sa vzťahuje jedine na tento výrobok. Neexistuje žiadna iná výslovná alebo implicitná záruka.
- Výrobca garantuje, že v prípade tohto výrobku sa počas obdobia 6 mesiacov od zakúpenia nevyskytnú žiadne výrobné chyby. Platnosť tejto obmedzenej záruky sa skončí v prípade použitia výrobku na iné ako rekreačné alebo prepravné účely, ak dôjde k jeho úprave, alebo v prípade jeho požičiavania.

▲ BEZPEČNOSTNÍ POKYNY k provozu a údržbě. Prosíme rodiče/dospělý dozor, aby nejprve prostudovali tuto stránku.

JE NUTNÉ ZAJISTIT DOHLED RODIČŮ NEBO JINÝCH DOSPĚLÝCH OSOB, KTERÉ NESOU VEŠKEROU ODPOVĚDNOST.

Ne každý výrobek je vhodný pro dítě jakéhokoliv věku či velikosti - v této kategorii výrobků jsou uvedena různá věková doporučení, které mají odrážet povahu rizika a očekávané duševní nebo fyzické schopnosti dítěte, případně obojí, v zájmu zvládnutí možných rizik. Rodiče a dohlížející dospělá osoba jsou povinny vybrat výrobek vhodný vzhledem k věku dítěte, které bude jezdit na elektrické koloběžce, a zabránit možnému riziku, pokud by koloběžku používalo příliš malé nebo nezkoušené dítě a ohrozilo by tím samo sebe nebo své okolí.

POVINNOSTI RODIČŮ/DOHLÍŽEJÍCÍCH DOSPĚLÝCH OSOB JE KONTROLOVAT TENTO VÝROBEK A NAUČIT DĚTI BEZPEČNÉ JÍZDĚ. Pokud uživatel nebude dodržovat zásady zdravého rozumu a dbát na tato varování, je zde zvýšené riziko poškození nebo vážného zranění.

Věkové a hmotnostní omezení

- Nevhodné pro děti do 30 měsíců.
- Maximální váha jezdce je 19.5 kg (43 lb).
- Hmotnost jezdce nutně neznamená, že velikost dítěte je pro výrobek nebo jeho ovládání vhodná.
- Rozhodnutí rodičů umožnit svému dítěti jízdu na tomto výrobku by mělo vycházet z vyzpělosti, dovedností a schopnosti dítěte dodržovat pravidla.
- Jezdci ve věku 30-36 měsíců by měli jezdit pouze s namontovanou sedačkou.

Výrobky Razor Jr. jsou určeny pro menší děti, aby se mohly učit a užívat si své první zážitky s jezdícími hračkami. Studie naznačují, že děti ve věku 3 mají koordinaci potřebnou k ovládnutí volantu nebo řídicího a dokáží používat 3kolku, nemusí však mít vyvinutou rovnováhu potřebnou k jízdě na 2kolové koloběžce. Očekává se, že tato schopnost se vyvine časem a s dalšími zkušenostmi až do stavu, kdy má většina dětí ve věku 5 rovnováhu a koordinaci používat 2kolové koloběžky, v závislosti na zkušenostech. V průběhu učení a růstu dítěte se vyžaduje dohled dospělé osoby, neboť děti nechápu nebezpečí a rizika jízdy v oblastech s automobily a hrozí jim vysoké riziko pádu a zranění.

POUŽITÍ JE NA VLASTNÍ NEBEZPEČÍ, ŘIĎTE SE PŘEDEVŠÍM ZDRAVÝM ROZUMEM.

▲ UPOZORNĚNÍ. Aby nedošlo k vážnému zranění:

- Montáž musí provádět dospělá osoba.
- U malých dětí je důležitý dohled dospělé osoby.
- Nedovolte, aby tento výrobek používaly děti do 30 měsíců.
- Vždy dávejte pozor na místo, kam se vaše dítě pohybuje.
- Vždy používejte ochranné prostředky. Není určeno k použití v silničním provozu. 19.5 kg (43 lb) max.
- Vždy používejte ochranné pomůcky, jako jsou např. helmy, chrániče kolen a loktů. Při jízdě na koloběžce vždy noste přilbu s bezpečně zapnutým podbradním femínkem.
- Vždy noste uzavřenou obuv.
- Vyhybte se ostrým hrbolům, roštům kanálů a náhlým změnám povrchu, neboť koloběžka může náhle zastavit.
- Vyhybte se ulicím a povrchu s výskytem vody, bahna, ledu, písku, šterku, drti, listí a jiných nečistot. Mokrý podklad zhoršuje trakci, brzdění a viditelnost.
- Nejezděte v noci nebo za snížené viditelnosti.
- Zamezte nadměrným rychlostem spojeným s jízdou ze svahu.
- Dodržujte všechny místní dopravní předpisy a zákony vztahující se na koloběžky.
- Dejte pozor na chodce.
- Používat na hladkém povrchu.

PŘIJATELNÉ ZPŮSOBY A PODMÍNKY JÍZDY

- Je zapotřebí neustálý dohled rodičů. Malé děti se učí základní jezdce schopnosti a je třeba jim věnovat patřičnou pozornost.
- Rodiče a pečovatelé by měli zajistit, aby děti byly o používání tohoto výrobku řádně poučeny.
- Koloběžky jsou určeny k použití pouze v kontrolovaném prostředí, bez možných dopravních nebezpečí a nikoliv na veřejných ulicích.
- Nedovolte, aby vaše dítě jezdilo na koloběžce v oblastech, kde je přítomen provoz vozidel. Dávejte pozor na okolí, zejména na kolemjdoucí, cyklisty, jezdce na skateboardech a jiných koloběžkách či tříkolkách. Výrobek používejte v místech bez rizikových objektů, jako jsou například stožáry, hydranty, zaparkovaná auta nebo silniční provoz.
- Dítě musí za všech okolností udržovat kontrolu nad říditky. Na koloběžce nikdy nevozte spolujezdce ani nedovolte, aby na ní jezdila více než jedna osoba. Výrobek nikdy nepoužívejte v blízkosti schodů, svahu, silnice, aleje či koupaliště.
- Mokrý podklad zhoršuje trakci, brzdění a viditelnost.
- Nepoužívejte v blízkosti rušných ulic, plovrů, svahů nebo schodů.
- Stejně jako u jiných pohyblivých výrobků může být jízda na tomto výrobku nebezpečná a může mít za následek zranění, a to i při použití řádných ochranných pomůcek.

V případě nerespektování varování týkajících se výrobku nebo zvýšené opatrnosti se zvyšuje nebezpečí zranění!





▲ UPOZORNĚNÍ: OVĚŘTE SI MÍSTNÍ ZÁKONY TÝKAJÍCÍ SE POUŽÍVÁNÍ KOLOBĚŽEK. Vaší povinností je zajistit soulad používání koloběžky s místními zákony a předpisy. V mnoha oblastech se u jezdců na koloběžce může ZĚ ZÁKONA vyžadovat přilba. Zkontrolujte místní zákony a právní předpisy týkající se používání přilbě a koloběžek ve vaší oblasti.

▲ UPOZORNĚNÍ: PŘED JÍZDOU VŽDY KOLOBĚŽKU ZKONTROLUJTE. Řádnou kontrolou a údržbou koloběžky lze snížit riziko zranění. Před jízdou vždy zkontrolujte výrobek a zajistěte jeho pravidelnou údržbu. Opatřované nebo poškozené díly, například rukojeti, řídítka, koncovky řídítek nebo kolečka, je nutné vyměnit.

▲ UPOZORNĚNÍ. Baterie

- Součástí dodávky výrobku jsou baterie AAA pro napájení světel – dospělí jsou povinni věnovat pozornost výměně a likvidaci.
- Výměnu baterie by měla provádět pouze dospělá osoba.
- Samotná baterie může představovat nebezpečí udušení a měla by být uchovávána mimo dosah malých dětí.
- Likvidaci baterií provádějte řádným způsobem.
- **Poznámka:** Na baterie se omezená záruka nevztahuje.

Způsob jízdy

- Když vaše dítě stojí vedle koloběžky, řekněte mu, ať pevně uchopí řídítka za obě rukojeti. Otáčením řídítek doprava a doleva vyzkoušejte řízení a totéž naučte dítě, aby umělo ovládat směr předního kola.
- Vyzvěte své dítě, ať dá jednu nohu na desku (v místě protiskluzové pásky) a druhou ať nechá na zemi. Koloběžka se může mírně naklonit na jednu stranu, což je normální.
- Po získání stability a připravenosti k jízdě do koloběžky mírně potlačte a udělejte krok nohou, která je na zemi. To je ono, a jede se!

Zastavení

Jízda vsedě

- K úplnému zastavení stačí dát nohu z koloběžky dolů nebo seskočit.

Jízda ve stoje

- Zastavuje se sešlápnutím brzdy.

Dobré vědět

- Nezapomeňte dětem pomáhat při jízdě v přímém směru, přispívá to k udržení rovnováhy. Když se vaše dítě bude chystat vyrazit ven jezdit na koloběžce, vraťte jej zpět, ať se nejdříve naučí sestupovat z koloběžky, řídit a zatáčet pomocí řídítek za chůze. Děti budou potřebovat vaši pomoc a poradenství, jedná se o jejich novou zkušenost.

Údržba

- Zkontrolujte správnost nastavení systému řízení, řádné zajištění a bezvadný stav všech komponentů.
- Za normálních okolností a podmínek jsou kolečka bezúdržbová.
- Pravidelně kontrolujte dotažení jednotlivých šroubových spojů.
- Nepřípustné jsou jakékoliv úpravy, které by mohly narušit bezpečnost.
- Používejte pouze náhradní díly schválené společností Razor.

Omezená záruka

- Tato omezená záruka je jedinou zárukou na tento výrobek. Žádná jiná výslovná nebo implicitní záruka neexistuje.
- Výrobce poskytuje záruku na výrobní vady tohoto výrobku na dobu 6 měsíců od data zakoupení. Tato omezená záruka propadá, pokud bude výrobek použit jiným způsobem, než pro zábavu nebo přepravu, bude jakkoliv změněn nebo pronajat.



▲ МЕРКИ ЗА БЕЗОПАСНОСТ по време на употреба и поддръжка. Родители/възрастни, прочетете първо тази страница.

НЕОБХОДИМО Е ДА СЕ ОСЪЩЕСТВЯВА НАДЗОР И ДА СЕ ПОЕМЕ ОТГОВОРНОСТ ОТ РОДИТЕЛ / ВЪЗРАСТЕН.

Не всеки продукт е подходящ за всяка възраст или ръст деца — за тази категория продукти има различни препоръки в зависимост от възрастта, които отразяват естеството на опасностите и необходимите умствени и физически способности (или и двете) на детето, за да може то да се справи с опасностите. Родителите и възрастните, които упражняват контрол, трябва да избират превозните средства така, че те да бъдат подходящи за възрастта на детето и да не допускат дете, което не е достатъчно зряло или опитно за конкретен продукт, да го ползва.

РОДИТЕЛИТЕ/ВЪЗРАСТНИТЕ, ОСЪЩЕСТВЯВАЩИ НАДЗОР, ТРЯБВА ДА ПРОВЕРЯТ ТОЗИ ПРОДУКТ И ДА НАУЧАТ ДЕЦАТА ДА ЯЗДЯТ БЕЗОПАСНО. Ако потребителят не използва здрав разум и не спазва тези предупреждения, това увеличава риска от щети или сериозни наранявания.

Ограничения за възраст и тегло

- Не е за деца под 30 месеца.
- Максимално тегло на ездача 19.5 кг (43 lb).
- Теглото на ездача не означава непременно, че размерът на определено дете ще позволи то да се вмести в продукта или ще може да го държи под контрол.
- Решението на родителя дали да разреши на детето си да използва този продукт, трябва да вземе предвид възрастта, уменията и способността на детето да спазва правилата.
- Деца на възраст 30-36 месеца трябва да карат скутера само с инсталирана седалка.

Продуктите Razor Jr. са предназначени да позволят на по-малки деца да се научат да яздят и да се наслаждават на първите си стъпки в използването на играчки за яздене. Изследванията показват, че децата на 3-годишна възраст имат необходимата координация, за да използват волан или кормило и могат да използват 3-колесен скутер, но може да не са развили още уменията за балансиране, необходимо за управление на двуколесни скутери. Очаква се тази способност да се развие с времето и натрупания опит, при което, в зависимост от опита, повечето деца на възраст 5 години имат способността за балансиране и координацията, необходими за 2-колесни скутери. Когато децата се учат и растат е необходими родителски надзор, тъй като децата не разбират рисковете при язденето на места, където се движат автомобили и съществува голям риск да паднат и да се наранят.

ИЗПОЛЗВАЙТЕ НА СВОЙ СОБСТВЕН РИСК И ПРОЯВЯВАЙТЕ ЗДРАВ РАЗУМ.

▲ ПРЕДУПРЕЖДЕНИЕ. За да избегнете сериозно нараняване:

- Трябва да се сглоби от възрастен.
- При малки деца е важно да се упражнява родителски надзор.
- Не позволявайте на деца на възраст под 30 месеца да използват този продукт.
- Винаги следете внимателно къде отива детето ви.
- Винаги носете защитна оборудване. Да не се използва по улиците. 19.5 кг (43 lb). макс.
- Винаги носете защитна екипировка, като каска, наколенки и налакътници.
- Винаги носете каска, когато яздите скутера и закрепете здраво каишката под брадичката.
- Винаги носете обувки без отвори за пръстите.
- Избягвайте остри неравности, капаци на шахти и внезапни промени на повърхността, тъй като скутера може да спре внезапно.
- Избягвайте улиците и повърхностите покрити с вода, кал, лед, пясък, чакъл, пръст, листа и други предмети. Мокрото време влошава сцеплението, спирането и видимостта.
- Не карайте през нощта или при лоша видимост.
- Избягвайте развиването на прекомерна скорост при спускания.
- Спазвайте местните правила и закони за движение на скутери.
- Внимавайте за пешеходци.
- Използвайте върху гладки повърхности.

ПРИЕМЛИВИ ПРАКТИКИ И УСЛОВИЯ НА ЕЗДА

- Изисква се пряк родителски надзор по всяко време. Малките деца се учат на основни умения за езда и се нуждаят от постоянно внимание.
- Родителите и хората грижещи се за децата трябва да се уверят, че децата са правилно инструктирани как да използват този продукт.
- Скутерите са предназначени да бъдат използвани в затворена среда, без потенциални опасности от превозни средства и извън обществените улици.
- Не позволявайте на детето си да язди скутера на места с улично движение. Внимавайте за пешеходци, велосипедисти, скейтбордисти, мотористи и други участници в движението. Карайте на места, където няма потенциални опасности като стълбове, противопожарни кранове и паркирани коли.
- Детето трябва да държи кормилото по всяко време. Никога не позволявайте на повече от едно дете да язди скутера едновременно. Никога не използвайте за езда стълби, наклонени пътеки, хълмове, шосета, алеи или райони около плувни басейни.
- Мокрото време влошава сцеплението, спирането и видимостта.
- Никога не използвайте продукта в близост до улици, плувни басейни, възвишения или стълби.
- Подобно на всеки друг движещ се продукт, карането на този продукт може да бъде опасно и може да доведе до нараняване дори тогава, когато се използва със съответните предпазни средства.

Неспазването на предупрежденията на производителя, както и невниманието увеличават риска от нараняване!



▲ ПРЕДУПРЕЖДЕНИЕ: ПРОВЕРЕТЕ МЕСТНИТЕ ЗАКОНИ ОТНАСЯЩИ СЕ ДО ИЗПОЛЗВАНЕТО НА СКУТЕРИ. Проверете местното законодателство и разпоредби за това къде и как е позволено да използвате скутер. В много райони ездачите на скутер могат да бъдат задължени ПО ЗАКОН да носят каска. Проверете местното законодателство и разпоредби относно законите отнасящи за носенето на каски и ездата на скутери във вашия район.

▲ ПРЕДУПРЕЖДЕНИЕ: ВИНАГИ ПРОВЕРЯВАЙТЕ ВАШИЯ СКУТЕР ПРЕДИ ЕЗДА И ГО ПОДДЪРЖАЙТЕ РЕДОВНО. Правилната проверка и поддръжка на вашия скутер може да намали риска от нараняване. Винаги проверявайте вашия скутер преди езда и го поддържайте редовно. Подменете износените или повредените части като ръкохватки, дръжки на кормилото, капачки на кормилото или износени колела.

▲ ПРЕДУПРЕЖДЕНИЕ. Батерия

- За светлините са включени батерии AAA – необходим е надзор на възрастен за тяхната смяна и изхвърляне.
- Батериите трябва да бъдат сменяни единствено от възрастни.
- Батериите могат да причинят задавяне и трябва да бъдат държани далече от малки деца.
- Изхвърляйте батериите по правилен начин.
- **Забележка:** Батериите не са покрити от ограничената гаранция.

Как се кара

- Нека детето ви да застане до скутера, като хване здраво двете дръжки на кормилото. Тествайте кормилното управление, като завъртите кормилото надясно, а после наляво, за да му покажете как кормилото управлява посоката на предното колело.
- Нека детето ви постави единия си крак на площадката (където се намира лентата против хлъзгане), докато другият му крак е стъпил на земята. Скутерът може да се наклони малко на едната страна, това е нормално.
- Когато сте в стабилна позиция и в готовност, бутнете скутера малко и направете крачка с крака, който е стъпил на земята. Това е! Вече карат скутера!

Как се спира

Каране в седнало положение

- Стъпването с единия крак на земята или слизането от скутера е достатъчно, за да се спре напълно.

Каране в изправено положение

- Спрете като натиснете спирачката с крак.

Неща, които трябва да се помнят

- Помнете, че трябва да помагате на детето да насочва кормилото направо, когато се движи по права линия, това ще подпомогне балансирането. Когато детето ви излезе от стаята, за да кара скутера, накарайте го да обърне и да се върне, като слезе от скутера, направлявайки кормилото, докато върви, за да го завърти. Децата ще се нуждаят от помощта ви и от напътствията ви, тъй като за тях това е усвояване на ново умение.

Поддръжка

- Уверете се, че кормилната система е регулирана правилно и че всички съединителни компоненти са здраво закрепени и не са счупени.
- При нормални условия и обстоятелства колелата не изискват поддръжка.
- Редовно проверявайте дали различните крепежни елементи са здраво закрепени.
- Не могат да бъдат правени модификации, които влияят на сигурността.
- Използвайте само оторизирани Razor резервни части.

Ограничена гаранция

- Тази ограничена гаранция е единствената гаранция за този продукт. Не съществува друга пряка или косвена гаранция.
- Производителят гарантира, че този продукт е без производствени дефекти за период от 6 месеца от датата на покупката. Тази ограничена гаранция ще бъде анулирана ако продуктът бъде използван за цел различна от отпих или транспортиране, ако бъде модифициран по какъвто и да било начин или се дава под наем.

▲ Çalıştırma ve bakım süresince GÜVENLİK ÖNLEMLERİ.
Ebeveynler/yetişkin gözetmenler önce bu sayfayı okumalıdır.

EBEVEYN VE YETİŞKİN SORUMLULUĞU VE GÖZETİMİ GEREKLİDİR.

Her ürün her yaşta veya boyda çocuğa uygun değildir — tehlikelerin doğasını yansıtmayı hedefleyen bu ürün kategorisi içerisinde farklı yaş tavsiyeleri ve bir çocuğun tehlikelerle mücadele etmesi için beklenen zihinsel veya fiziksel yeterliliği ya da her ikisi birden bulunmaktadır. Ebeveynler ve gözetimci tutan yetişkinlerin, elektrikli scooter'a binecek çocuğun yaşına uygun ürünler seçmesi ve çocukların kendilerini tehlikeye atmalarını önlemek için ürünün karakteristikleri hakkında olgunlaşmamış ve deneyimsiz olanları engellemeleri gereklidir.

EBEVEYN/GÖZETİMCİ YETİŞKİNLER BU ÜRÜNÜ KONTROL ETMELİ VE ÇOCUKLARA NASIL GÜVENLİ BİÇİMDE BİNECEKLERİNİ ÖĞRETMELİDİR. Binici sağduyu kullanmaz ve bu uyarılara kulak asmaz ise, artmış bir hasar veya yaralanma riski mevcuttur.

Yaş ve Kilo Limitleri

- 30 aydan küçük çocuklara uygun değildir.
- Maksimum sürücü ağırlığı 19.5 kg'dır (43 lb).
- Binici ağırlığı, bir çocuğun büyüklüğünün ürüne sığmaya veya kontrolünü sürdürmeye uygun olduğu anlamına gelmez.
- Ebeveynin çocuğuna bu ürüne binmesi için izin vermesi çocuğun olgunluğuna, becerisine ve kurallara uyma yeteneğine bağlıdır.
- 30-36 aylık biniciler yalnızca koltuk takılı şekilde binmelidir.

Razor Jr. ürünleri, daha ufak çocukların üzerine binilen oyuncaklarda deneyim kazanmalarını ve ilk deneyimlerinden keyif almalarını mümkün kılar. Çalışmalar 3 yaşındaki çocukların direksiyon ve gidon kullanmak için gerekli koordinasyona sahip olduğunu ve 3 tekerli bir scooter kullanabileceklerini ancak 2 tekerleklilik scooter için gereken dengeyi geliştirmemiş olabileceklerini göstermektedir. Bu yeteneğin zamanla ve deneyimle gelişeceği beklenir, 5 yaşına kadarki çocukların çoğu 2 tekerleklilik bisiklet kullanmak için gereken denge ve koordinasyona sahiptir. Çocuklar araç trafiğinin bulunduğu alanlarda binmenin risklerinden bîhaber olduğu ve yüksek oranda düşme ve kendini sakatlama risklerine sahip oldukları için çocuklar öğrenirken yetişkin gözetimi gerekir.

KULLANIM RİSKİ SİZE AITIR VE SAĞDUYU İLE KULLANINIZ.

▲ UYARI. Ciddi yaralanmaları önlemek için:

- Bir yetişkin tarafından monte edilmelidir.
- Ufak çocuklar için yetişkin gözetimi önemlidir.
- 30 ayıktan küçük çocukların ürünü kullanmasına izin vermeyin.
- Daima çocuğunuzun nereye gittiğine dikkat edin, kullanımına izin vermeyiniz.
- Koruyucu ekipman giyilmelidir. Trafikte kullanım için değildir. Maksimum 19.5 kg'dır (43 lb).
- Daima kask, dizlik ve dirseklik gibi güvenlik ekipmanı kullanınız.
- Scooter'ınıza binerken daima kask takınız ve çene kayışını güvenli biçimde sabitleyiniz.
- Daima kapalı burunlu ayakkabı giyiniz.
- Scooter aniden durabileceği için keskin tümsekler, tahliye izgaraları ve ani yüzey değişikliklerinden kaçınınız.
- Su, çamur, buz, kum, çakıl, pislik, yaprak ve diğer artıkların bulunduğu sokak ve yüzeylerden kaçınınız. Islak hava yol tutuşunu, frenlemeyi ve görüşü zayıflatır.
- Geceleyin ya da görüşün sınırlı olduğu zamanlarda binmeyiniz.
- Tepeden aşağı inişlerde aşırı hızdan kaçınınız.
- Tüm yerel trafik ve scooter kullanma kanunları ve yönetmeliklerine uyunuz.
- Yayaalara dikkat ediniz.
- Düzgün yüzeylerde kullanınız.

KABUL EDİLEBİLİR BİNİŞ PRATİKLERİ VE KOŞULLARI

- Her binışte ebeveyn gözetimi gereklidir. Ufak çocuklar, temel binış becerilerini kazanırken yakın ilgi gerektirirler.
- Ebeveynler ve bakıcılar çocukların bu ürünün kullanımını düzgün şekilde öğrendiklerinden emin olmalıdır.
- Scooter'lar kamusal alanda değil, yalnızca potansiyel trafik tehlikelerinin bulunmadığı kontrollü çevrelerde kullanılmalıdır.
- Çocuğunuzun araç trafiğinin olduğu bölgelerde scooter binmesine izin vermeyiniz. Çevrenizdeki yayaalara, bisikletlere, kaykaylara, scooter ve diğer sürücülere dikkat ediniz. Direk, su ve park halinde araç gibi risk faktörlerinin olmadığı alanlarda kullanınız.
- Çocuklar daima gidonlara tutulmalıdır. Aynı anda birden fazla çocuğun scooter'a binmesine kesinlikle izin vermeyiniz. Yan basamakları, eğimli araç yolları, tepeler, otoyollar, vadiler veya yüzme havuzu alanlarında kesinlikle kullanmayınız.
- Islak hava yol tutuşunu, frenlemeyi ve görüşü zayıflatır.
- Caddeler, yüzme havuzları, tepeler veya merdivenlerin yakınında kullanmayınız.
- Diğer hareketli ürünlerde olduğu gibi bu ürüne binmek de tehlikeli olabilir ve doğru güvenlik önlemleriyle kullanıldığında bile sakatlanmayla sonuçlanabilir.

Ürün uyarılarına dikkat etmemek veya ihtiyatlı davranmamak yaralanma riskini artırır!





⚠ UYARI: SCOOTER KULLANIMINA İLİŞKİN YEREL KANUNLARI KONTROL EDİNİZ. Scooter'ınızı nerede ve ne şekilde kullanabileceğinizi öğrenmek için yerel kanunları ve yönetmelikleri inceleyiniz. Birçok bölgede scooter binicilerinin kask kullanması YASAYLA zorunlu hale getirilmiş olabilir. Bölgenizdeki kask kullanımı ve scooter kullanımı ile ilgili yerel kanun ve yönetmelikleri daima kontrol ediniz.

⚠ UYARI: DAİMA BİNMEDEN ÖNCE SCOOTER'I KONTROL EDİNİZ. Scooter'ınızı düzenli olarak etmeniz ve bakım yapmanız halinde sakatlanma riski azalır. Binmeden önce scooter'ınızı daima kontrol ediniz ve düzenli olarak bakımını yapınız. Tutamaçlar, gidonlar, gidon başlık uçları ya da eskimiş tekerlekler gibi yıpranmış ya hasarlı parçaları değiştiriniz.

⚠ UYARI. PİL

- Işıklar için AAA piller dahildir – değiştirilmesi ve elden çıkarılması için yetişkin gözetimi gerekir.
- PİL yalnızca bir yetişkin tarafından değiştirilmelidir.
- Gevşemiş pil, boğulmaya neden olabilir bu yüzden küçük çocuklardan uzak tutulmalıdır.
- Pilleri uygun şekilde elden çıkarınız.
- **Not:** Piller sınırlı garanti kapsamında değildir.

Nasıl Binilir

- Çocuğunuz scooterin yanında ayakta dururken gidonun her iki tutamacını sıkıca tutmasını sağlayın. Çocuklara tutamaçların ön tekerin yönünü nasıl kontrol ettiğini öğretmek için tutamaçları sağa sonra sola çevirerek direksiyonu test edin.
- Çocuğunuzun bir ayağı yerdeyken diğerinin ayak yerinde (tutma bandının bulunduğu yerde) olmasını sağlayın. Scooter, bir yana hafifçe yatabilir bu normaldir.
- Dengede ve hazır olduğunda, scooteri birazcık itip yerdeki ayakla bir adım atın. İşte bu, scooterla kayıyor!

Nasıl Durulur

Oturarak Biniş

- Ayağı yere indirmek veya scooterdan inmek tam bir duruş için yeterlidir.

Ayakta Biniş

- Ayakla fren yaparak ilerlemeyi durdurunuz.

Unutulmaması Gerekenler

- Düz bir çizgide ilerlerken çocuğun direksiyonu düz tutmasına yardımcı olmayı unutmayın; bu dengeyi geliştirir. Çocuğunuzun kayacak yer kalmadığında dönmesini ve scooterdan inerek gelmesini, scooteri etrafında döndürmek için yürürken tutamaçlardan onu idare etmesini sağlayın. Bu, çocuklar için yeni bir deneyim olduğundan onlara yardımcı olmanıza ve rehberlik etmenize ihtiyaç duyacaklardır.

Bakım

- Direksiyon sisteminin doğru biçimde ayarlandığından ve tüm bağlantı parçalarının sıkıca sabitlendiğinden ve kırık olmadıklarından emin olunuz.
- Normal çevre ve koşullarda, kaster bisikletin tekerleri ve mafsalları bakım gerektirmez.
- Çeşitli vidalı parçaların sıklığını düzenli olarak kontrol ediniz.
- Güvenliği zayıflatacak modifikasyonlar yapmayın.
- Yalnızca onaylı Razor yedek parçaları kullanınız.

Sınırlı Garanti

- Bu Sınırlı Garanti bu ürüne ilişkin tek garantidir. Başka herhangi bir açık veya zımni garanti yoktur.
- Satın alma tarihinden itibaren 6 ay boyunca geçerli olmak üzere, imalatçı bu ürünün üretim hatalarından arı olduğunu garanti eder. Eğer ürün eğlence veya ulaşım harici bir biçimde kullanılırsa, herhangi bir şekilde modifiye edilirse veya kiralanırsa, bu sınırlı garanti hükümsüz olacaktır.



▲ ЗАПОБІЖНІ ЗАХОДИ під час використання те техобслуговування. Батьки/дорослі повинні спершу прочитати цю сторінку.

НЕОБХІДНА ВІДПОВІДАЛЬНІСТЬ ТА УВАГА З БОКУ БАТЬКІВ ТА ДОРОСЛИХ ОСІБ.

Не кожна продукція підходить для будь-якого віку або розміру дитини, для цієї категорії продукції надані рекомендації для різного віку, вони призначені для опису природи ризиків і очікуваних розумових і фізичних здібностей (або того і іншого) дитини, щоб уникнути небезпеки. Батьки і наглядачі повинні обирати транспортну продукцію, що відповідає віку дитини, яка буде кататися на електричному самокаті, тому будь-який ризик є неприпустимим для дуже малих дітей або початківців.

БАТЬКИ АБО НАГЛЯДАЧІ ПОВИННІ ПЕРЕВІРИТИ ПРОДУКЦІЮ ТА НАВЧИТИ ДІТЕЙ БЕЗПЕЧНО КАТАТИСЯ. Якщо дитина не буде уважною і не звертатиме увагу на ці застереження, існує підвищений ризик пошкодження або травм.

Вікові та вагові обмеження

- Не для дітей до 30 місяців.
- Максимальна вага – 19,5 кг (43 lb).
- Вага дитини не обов'язково означає, що розмір дитини відповідає вимогам для управління продукцією.
- Дозвіл батьків кататися на даній продукції повинен ґрунтуватися на віці дитини, його навичках та здатності дотримуватися правил.
- Діти віком 30-36 місяців повинні їздити лише з встановленим сидінням.

Продукція Razor Jr. призначена для задоволення потреб малих дітей, які катаються на іграшкових самокатах. Дослідження показують, що діти у віці 3 років можуть утримувати рівновагу для керування рулем велосипеда або самоката, а також вміють кататися на 3-колісних самокатах, однак цієї рівноваги може бути недостатньо для керування 2-колісними самокатами. Ця здатність розвивається у дітей з часом та досвідом, і тому уже у віці 5 років діти спроможні утримувати рівновагу для керування 2-колісними самокатами. Батьки повинні слідувати за дітьми під час управління самокатом, оскільки вони не розуміють загрозу цієї дії, особливо у місцях, де багато машин, або в результаті падіння та ушкодження.

ВИКОРИСТОВУЙТЕ НА СВІЙ РИЗИК ТА КОРИСТУЙТЕСЯ ЗДОРОВИМ ГЛУЗДОМ.

▲ ПОПЕРЕДЖЕННЯ. Щоб уникнути серйозних травм:

- Продукцію має збирати доросла особа.
- Батьки повинні уважно слідувати за малими дітьми.
- Не дозволяйте дітям молодше 30 місяців використовувати продукцію.
- Завжди зважайте на те, куди прямує ваша дитина.
- Використовуйте захисне обладнання. Не для використання серед машин. Максимум 19,5 кг (43 lb).
- Подбайте про захисне обладнання, зокрема, шолом, наколінники та налокітники. Завжди
- використовуйте шолом під час катання на самокаті, міцно застібайте підборідний ремінь.
- Завжди носіть суцільне взуття із закритими пальцями.
- Остерігайтеся гострих виступів, каналізаційних люків та інших нерівностей на поверхні землі, які можуть призвести до раптової зупинки самоката.
- Уникайте мокрих, брудних та слизьких доріг та поверхонь, а також місць, покритих льодом, піском, гравієм, брудом, листям чи сміттям. Дощова погода впливає на щеплення, гальмування та видимість.
- Не катайтеся вночі або при недостатньому освітленні.
- Остерігайтеся перевищення швидкості при спуску з похилої поверхні.
- Дотримуйтеся усіх місцевих правил дорожнього руху та користування триколісними транспортними засобами.
- Звертайте увагу на пішоходів.
- Використовуйте на гладкій поверхні.

ПРИПУСТИМИ ПРИЙОМИ ЇЗДИ ТА УМОВИ КОРИСТУВАННЯ САМОКАТАМИ

- Батьки повинні безпосередньо слідувати за своїми дітьми. Малі діти опановують базові вміння їзди та потребують тісної уваги.
- Батьки й вихователі повинні бути впевнені в тому, що діти належним чином проінструктовані щодо використання цієї продукції.
- Самокати призначені для використання лише у контрольованому середовищі, в якому відсутні потенційні небезпеки, пов'язані з транспортним рухом, а також не на громадських вулицях.
- Не дозволяйте вашій дитині кататися на самокаті в будь-яких місцях, де рухаються транспортні засоби. Звертайте увагу на пішоходів, велосипеди, скейтборди, моторолери та інші транспортні засоби. Використовуйте в місцях, де немає таких небезпек, як стовпи, гідранти й припарковані машини.
- Дитина повинна контролювати процес керування рулем самоката. Ніколи не дозволяйте більше ніж одній дитині кататися на самокаті. Забороняйте використання самокату на сходах, похилих ділянках, пагорбах, дорогах, алеях або поблизу плавального басейну.
- Дощова погода впливає на щеплення, гальмування та видимість.
- Ніколи не використовуйте поблизу вулиць, басейнів, схилів або щаблів.
- Як і з будь-яким іншим предметом, що рухається, їзда на цьому продукті може становити небезпеку й може призвести до травм, навіть якщо користуватися ним з належною обачністю.

Неалежна увага до попереджень або необережність збільшує ризик травм!



▲ ПОПЕРЕДЖЕННЯ: ОЗНАЙОМТЕСЯ ІЗ МІСЦЕВИМИ ЗАКОНАМИ ПРО КОРИСТУВАННЯ ТРИКОЛІСНИМИ ТРАНСПОРТНИМИ ЗАСОБАМИ. Ознайомтеся із законами та нормами, щоб дізнатися, де і як можна використовувати електричний самокат. У багатьох регіонах особи, які використовують самокати, повинні носити захисний шолом відповідно до ЗАКОНУ. Ознайомтеся із місцевими законами та правилами стосовно використання шолому під час керування самокатом.

▲ ПОПЕРЕДЖЕННЯ: ПОПЕРЕДЖЕННЯ: ЗАВЖДИ ПЕРЕВІРЯЙТЕ САМОКАТ ПЕРЕД КОРИСТУВАННЯМ. Належний огляд та техобслуговування вашого самокату сприяє зниженню загрози виникнення тілесних ушкоджень. Завжди перевіряйте самокат перед користуванням та регулярно здійснюйте техобслуговування. Замінійте зношені або пошкоджені деталі, такі як ручки, кермо, заглушки керма або зношені колеса.

▲ ПОПЕРЕДЖЕННЯ. Батарея

- У комплект виробу входять батареї AAA, призначені для освітлення – необхідна увага дорослих осіб при заміні та утилізації.
- Батарею повинні змінювати лише дорослі особи.
- Від'єднана батарея може становити загрозу для дітей при потрапленні в організм. Бережіть від дітей.
- Належним чином утилізуйте батарею.
- **Примітка:** На батареї не розповсюджується обмежена гарантія.

Як їздити

- Після того, як дитина підійшла до самоката, попросіть її міцно взятися обома руками за кермо. Перевірте кермо, повернувши його вправо-вліво, щоб продемонструвати дитині, як треба керувати напрямком руху переднього колеса.
- Попросіть дитину помістити одну ногу на платформу самоката (де наклеєна антиковзюча стрічка), а другу ногу поставити на землю. Самокат може трохи нахилитися в один бік, це нормально.
- Знайшовши баланс, дитина має відштовхнутися опірною ногою і зробити крок вперед. Ось і все, тепер можна сміливо кататися на самокаті!

Як зупинитися

Катання із сидінням

- Для того, щоб повністю зупинитися, достатньо просто поставити одну ногу на землю або зістрибнути з самоката обома ногами.

Катання без сидіння

- Зупиніться, натиснувши на гальмо ногою.

Про що варто пам'ятати

- Не забувайте допомагати дитині тримати руль безпосередньо під час руху по прямій лінії, що дозволить їй тримати рівновагу. Коли місця для руху недостатньо, допоможіть дитині зістрибнути з самоката та розвернутися, тримаючи самокат за кермо. Дітям потрібна ваша допомога та поради, оскільки це для них новий досвід.

Технічне обслуговування

- Переконайтеся, що система керування правильно відрегульована, а всі злучні деталі надійно зафіксовані та справні.
- За нормальних умов і обставин колеса не потребують обслуговування.
- Регулярно перевіряйте фіксацію всіх деталей, що закручуються.
- Не можна вносити зміни, які можуть вплинути на безпеку.
- Використовуйте лише оригінальні запчастини.

Обмежена гарантія

- Ця обмежена гарантія є єдиною гарантією на продукт. Інших явно виражених або уявних гарантій немає.
- Виробник гарантує, що ця продукція не має виробничих дефектів протягом 6 місяців з дати покупки. Ця обмежена гарантія анулюється, якщо продукт використовувався не для відпочинку або транспортування, змінювався будь-яким чином або здавався в оренду.

▲ 安全のためのご注意 - 正しくお使い、メンテナンスしていただくために。保護者、大人の監督者の方はこのページを先ずお読みください。

保護者、大人の責任者の監督が必要です。

全ての製品があらゆる年齢や大きさのお子様に適しているわけではありません。従ってこの種の製品には年齢によって推奨事項があり、これらは危険の性質と、その危険に対処するためにお子様に要求される精神的な能力または肉体的な能力、あるいはその両方を反映しています。保護者と大人の監督者の方はお子様の年齢に適した製品を選択し、製品の特性に対して未熟な、または経験の足りないお子様が危険に巻き込まれることの無いように注意を払ってください。

保護者・大人の監督者の方がこの製品を組み立て、検査して、お子様にこのキックスクーターの安全な乗り方を教えてください。ライダーが常識に従わず、これらの警告を無視した場合、製品への損傷やライダーが怪我をする危険が増大します。

年齢と体重制限

- ・ 30ヶ月未満のお子様は使用しないでください。
- ・ 体重制限は 19.5 kg (43 lb) です。
- ・ ライダーの体重が制限内に入っている場合、そのお子様の大きさがその製品に適切で、またうまくコントロールできるとは限りません。
- ・ 保護者の方は、お子様がこの製品に乗って良いかどうかを、お子様の精神的成熟度、スキル、ルールに従う能力で判断してください。
- ・ 30-36か月のお子様に乗る場合は必ずシートを取り付けてください。

Razor Jr.製品は、幼いお子さんが乗車型のおもちゃを使用することを学び、初期の体験を楽しむことを可能にすることを意図しています。研究によると、3歳児にはハンドルやハンドルバーを使用するために必要な調整能力はありますが、2輪のスクーターを運転するのに必要なバランスは発達していない場合があるとされています。こうした能力は、時間と経験によって発達します。経験にもよりますが、ほとんどのお子さんは5歳までに、2輪のスクーターを使用するためのバランスと調整が可能になります。自動車に通る場所での乗り物に乗る危険性を子どもは理解していません。また落ちて自分が怪我をする危険も大きいので、お子さんが学習し、成長する際には、大人による監督が必要です。

ご自分の責任で、常識に従って使用してください。

▲ 警告。重大な傷害を防ぐために

- ・ 大人が組み立てて下さい。
- ・ 大人の方が小さなお子様を監督することは重要です。
- ・ 30ヶ月未満のお子様はこの製品をご使用にならないでください。
- ・ お子様はどこに行こうとしているかに常に注意を払ってください。
- ・ 保護具を着けてください。車の通るところでは使用しないでください。最大荷重 19.5 kg (43 lb)。
- ・ ヘルメット、ひざパッド、ひじパッドなどの安全具を常に装着してください。
- ・ キックスクーターに乗る際には必ずヘルメットをかぶり、あごひもをしっかり締めて下さい。
- ・ 常につま先の閉じた靴を履いて下さい。
- ・ 地面にとがった出っ張り、排水溝のフタ、表面状態が急に変化する所ではキックスクーターが急停止することがありますので、避けて下さい。
- ・ 公道や、地面に水、泥、氷、砂、砂利、土、木の葉その他のゴミ類のある所は避けて下さい。雨が降っていると地面との摩擦が減少し、停止しにくく、視界が悪くなります。
- ・ 夜間や、視界の悪いときには乗らないで下さい。
- ・ 下り坂で速度を出しすぎないでください。
- ・ 当地での道路交通法規とキックスクーター法規を遵守してください。
- ・ 歩行者に気をつけて下さい。
- ・ なめらかな地面で使用してください。

正しい乗り方と条件

- ・ 保護者の方は常に監視して下さい。小さなお子様は基本的な乗り方を習っていますので、注意深く見守る必要があります。
- ・ 保護者の方は、お子さまが適切に本製品を使用するよう指示を受けていることを確認してください。
- ・ キックスクーターは管理された環境での使用を意図して作られており、車両などの交通のある所や、公道では使用しないでください。
- ・ 車両交通のあるところではお子様を乗せないでください。周囲の歩行者、自転車、スケートボード、キックスクーターその他のライダーに注意してください。ボール、消火栓、駐車した車両などの危険物の無いところで使用して下さい。
- ・ お子様は常にハンドルバーを握って置いてください。キックスクーターには一度にお子様2人以上では乗らないでください。階段、坂になった車庫前のドライブウェイ、丘、車庫、路地、プールの近くでは使用しないでください。
- ・ 雨が降っていると地面との摩擦が減少し、停止しにくく、視界が悪くなります。
- ・ 道路、プール、丘、または階段の近くでは決して使用しないでください。
- ・ 適切な安全上、注意に従ってご使用になる場合でも、他の移動製品と同様、本製品に乗ることは危険が伴い、怪我をする危険があります。

製品の警告を無視する、または注意を払わない場合、傷害の危険性が増します！





▲ 警告: キックスクーターの使用に関する当地の法規を確認してください。このキックスクーターをどこで、どのように合法的に使用できるかを、当地の法規で確認してください。多くの地域では、キックスクーターのライダーにはヘルメットの着用が義務づけられています。ご使用の地域でヘルメットの着用とキックスクーターご使用に関する法規を確認してください。

▲ 警告: 乗る前には必ずキックスクーターを検査してください。お使いのキックスクーターを適切に検査、メンテナンスしておく、怪我をする危険性が減少します。ライディング前に必ずキックスクーターを検査し、定期的にメンテナンスをしてください。グリップ、ハンドルバー、ハンドルバーの端にあるキャップ、ホイールなど、摩耗した、または損傷を受けた部品は交換して下さい。

▲ 警告. 電池:

- ・ ライト用に単四電池が入っています。大人が交換や廃棄に気をつけるようにしてください。
- ・ 電池は必ず大人が好感してください。
- ・ 外された電池には、窒息の危険があるので、幼い子どもの手が届かないところで保管して下さい。
- ・ 電池は適切に廃棄してください。
- ・ **注意:**電池は、限定保証の対象とはなりません。

乗り方

- ・ お子さんをスクーターの横に立たせ、ハンドルバーの両方のグリップを両手でしっかりと握らせてください。ハンドルバーを左右に動かして、進む方向を変える感覚を試させます。ハンドルバーで前輪の向きを変える方法を教えてください。
- ・ お子さんに、片足は地面につけたままで、もう一方の足をデッキ(グリップテープが付いているところ)に載せさせます。スクーターが片側に少し傾く場合がありますが、これは正常です。
- ・ 安定して準備ができれば、スクーターを少し押して、地面につけていた方の足を踏み出します。これだけで、お子さんはもうスクーターに乗っています。

止め方

座って乗る場合

- ・ 単純に片足を地面に下ろすか、スクーターから降りれば完全に止まります。

立って乗る場合

- ・ ブレーキを足で踏んで停止します。

覚えておいていただきたいこと

- ・ お子さんが真っ直ぐ進んでいる間は、ハンドルを真っ直ぐするように補助することを忘れないようにしてください。これによってバランス感覚が発達します。スクーターを進める場所が足りなくなったら、スクーターから降りて、向きを変えてください。歩いて向きを変えるときにハンドルを調節させてください。お子さんにとっては初めての体験です。保護者の方の補助とアドバイスが必要になります。

メンテナンス

- ・ ステアリングシステムが正しく調整されていることを確認し、すべての接続部品がしっかりと固定され、壊れていないことを確認します。
- ・ 通常の状況や条件の下では、ホイールはメンテナンスがいりません。
- ・ ネジで固定されている様々なパーツについて、ねじがしっかりと締まっているかどうか定期的に確認してください。
- ・ 安全性を損なう可能性がある改造は行わないでください。
- ・ 正規Razor交換部品のみをご使用ください。

限定保証

- ・ この製品に対する保証は、この限定保証のみです。その他の保証は明示的なもの、暗示的なものどちらもありません。
- ・ メーカーは製品購入日から6ヶ月間、製造上の欠陥がないことを保証します。レクリエーションや運搬以外の方法で製品が使用されたことがある場合、いかなる方法でも改造されている場合、またはレンタルされている場合、この限定保証は無効となります。



▲ 사용과 관리 중 안전 예방조치 안내. 부모나 보호자들은 반드시 이 페이지를 먼저 읽으십시오.

부모 및 성인이 책임지고 감독해야 합니다.

모든 제품이 모든 아동(연령 및 신체 사이즈)에게 적합하지는 않습니다. — 연령별 권장사항에는 위험의 종류와 함께 아동이 위험에 대처하기 위하여 필요한 정신적, 신체적 능력이 표시되어 있습니다. 부모나 감독하는 어른들은 타는 제품을 선택할 때 해당 연령의 아이에게 적합한 제품을 선택해야 하며 제품의 특정 상 어린이를 위험에 빠뜨릴 수도 있는 경우 너무 미숙하거나 경험이 없는 아이들이 타지 못하도록 해야 합니다.

부모/성인의 감독은 물론 안전한 사용지도가 반드시 필요합니다. 상식적 사용방법과 상기의 주의사항을 따르지 않을 경우 부상을 초래할 수 있습니다.

연령 및 체중 제한

- 30개월 미만의 유아는 사용할 수 없습니다.
- 사용자의 최대 체중: 19.5 kg (43 lb).
- 권장 체중이라도 사용과 조종에 필요한 신체 사이즈에는 적합하지 않을 수 있습니다.
- 본 제품의 사용에 대한 부모의 허가는 어린이의 성숙함, 기술 및 규칙을 따를 수 있는 능력에 근거하여야 합니다.
- 30 내지 36 개월의 어린이는 반드시 시트를 장착한 후에 타야 합니다.

Razor Jr. 제품은 더 어린 아이들이 타는 장난감을 조기에 경험해 보고 즐길 수 있도록 고안된 제품입니다. 연구에 따르면 3세의 어린이들은 핸들이나 핸들바를 사용하는데 필요한 조정 능력이 있으며 세 바퀴 스쿠터를 사용할 수 있지만, 두 바퀴 스쿠터를 타는데 필요한 균형 감각은 발달해 있지 않을 수도 있습니다. 이 능력은 경험에 따라 다르지만 대부분의 아이들이 5세 정도면 두 바퀴의 스쿠터를 타는데 필요한 균형감각과 조정능력을 갖추게 되는 것으로 알려져 있습니다. 어린이들은 넘어지거나 부상을 입을 위험이 매우 큰 자동차가 있는 지역에서 탈 경우의 위험에 대해 이해하지 못하므로 아이가 배울 때 성인이 감독해야 합니다.

상식적 사용방법과 주의사항에 따르십시오. 그 외의 경우 당사는 책임지지 않습니다.

▲ 경고: 심각한 부상을 방지하기 위해 다음을 지키십시오.

- 반드시 보호자가 조립해주시기 바랍니다.
- 어린 아이가 사용하는 경우 성인이 감독해야 합니다.
- 30개월 미만의 유아는 사용할 수 없습니다.
- 아동이 타고 가는 방향에 항상 주의를 기울이십시오.
- 보호장비는 항상 착용해야 합니다. 차도에서 사용하지 마십시오. 최대 19.5 kg (43 lb).
- 항상 헬멧, 무릎 패드 및 팔꿈치 패드 등과 같은 안전 장비를 착용하십시오.
- 스쿠터를 탈 때는 항상 헬멧을 쓰고 턱끈을 단단하게 조이십시오.
- 항상 발가락 부분이 막혀 있는 신발을 신으십시오.
- 스쿠터가 갑자기 멈출 수 있으므로 뾰족하게 튀어나온 곳, 배수구 격자판, 갑작스럽게 표면이 변하는 곳을 피하십시오.
- 물, 진흙, 얼음, 모래, 자갈, 먼지, 낙엽 및 기타 부스러기가 있는 거리와 표면을 피하십시오. 비가 올 경우 트랙션, 브레이크 성능 및 가시성이 떨어질 수 있습니다.
- 밤 또는 시각감도에 제한이 있을 때는 타지마십시오.
- 내리막길에서 사용할으로써 생기는 과속을 피하십시오.
- 모든 지역 교통법규와 스쿠터에 대한 법규를 준수하십시오.
- 보호자에 유의하십시오.
- 매끄러운 표면에서 사용하십시오.

바람직한 타기 연습과 조건

- 항상 부모가 직접 감독해야 합니다. 어린이들이 기본 타기 능력을 배우므로 세심한 주의를 기울여야 합니다.
- 부모 및 보호자는 어린이들이 이 제품의 사용법을 올바르게 알도록 해야 합니다.
- 스쿠터는 통제된 환경과 교통 위험의 발생 가능성이 없는 곳에서만 이용하고 일반 도로에서는 사용하지 말아야 합니다.
- 아이가 차량이 통행하는 장소에서 스쿠터를 타지 못하도록 해야 합니다.
- 보행자, 자전거, 스케이팅보드, 스쿠터 및 기타 탈 것이 주위에 없는지 주의하십시오. 전봇대, 소화전, 주차 차량 등 장애물이 없는 지역에서 사용하십시오.
- 어린이가 스쿠터를 탈 때 항상 핸들바를 쥐고 있어야 합니다. 반드시 한 번에 한 사람만이 스쿠터를 탈 수 있습니다. 계단 근처, 경사진 차도, 언덕, 도로, 뒷골목 또는 수영장에서 절대로 타지 마십시오.
- 비가 올 경우 트랙션, 브레이크 성능 및 가시성이 떨어질 수 있습니다.
- 도로, 수영장, 언덕 또는 계단 주위에서는 절대로 사용하지 마십시오.
- 다른 움직이는 제품들과 마찬가지로, 이 제품의 사용은 위험한 활동일 수 있으며 적절한 안전 조치를 사용하더라도 부상을 입을 수 있습니다.

제품의 경고에 유의하지 않거나 또는 주의를 기울이지 않을 경우, 부상의 위험이 증가합니다!



▲ 경고: 스쿠터의 사용에 관한 현지 법률을 확인하십시오. 스쿠터의 허용된 사용 장소 및 사용 방법에 관해서는 지역의 법규를 참고하십시오. 많은 지역에서 법으로 스쿠터 라이더는 헬멧을 착용하도록 규정하고 있습니다. 해당 지역에서 헬멧의 사용과 스쿠터 타기를 규제하는 법규를 확인하십시오.

▲ 경고: 스쿠터를 타기 전에 항상 검사하십시오. 스쿠터를 적절하게 검사하고 유지관리하면 부상 위험을 줄일 수 있습니다. 항상 타기 전 스쿠터를 검사하고 정기적으로 유지관리 하십시오. 그림, 핸들바, 핸들바 엔드캡 또는 닳은 바퀴처럼 닳거나 손상된 부품은 교체하십시오.

▲ 경고. 배터리

- 조명용 AAA배터리가 내장되어 있습니다. 배터리 교체와 폐기 시 어린이 주의를 기울여야 합니다.
- 건전지는 어른만이 교체해야 합니다.
- 건전지를 아무데나 두면 삼킬 위험이 있으므로 어린이의 손에 닿지 않도록 해야 합니다.
- 건전지는 적절하게 폐기해야 합니다.
- 주의: 건전지는 제한적 보증에 의해 보장되지 않습니다.

타는 방법

- 어린이가 스쿠터 옆에 서서 핸들바의 양쪽 손잡이를 꼭 잡도록 하십시오. 핸들바를 오른쪽으로 돌리면서 스티어링을 확인한 후 왼쪽으로 돌리면서 핸들바가 어떻게 앞바퀴의 방향을 조정하는지 가르쳐주십시오.
- 어린이가 한 발을 땅에 닿게 한 상태에서 다른 한 발을 데크 위(미끄러짐 방지용 테이프가 붙어있는 위치)에 놓도록 하십시오. 스쿠터가 한 방향으로 약간 기울 수도 있습니다. 이러한 현상은 정상입니다.
- 안정되고 준비가 되면 스쿠터를 약간 밀면서 땅에 닿은 발로 한 걸음 건전합니다. 다 됐습니다! 벌써 스쿠터를 타고 있네요!

정지하는 방법

앉아서 하는 라이딩

- 간단히 발을 내려놓거나 스쿠터에서 내려오면 완전히 멈출 수 있습니다.

서서 하는 라이딩

- 발로 브레이크를 눌러서 멈추십시오.

명심할 사항

- 어린이가 직선으로 움직일 때 똑바로 조정할 수 있도록 돕는 것을 잊지 마십시오. 그래야만 균형을 유지할 수 있습니다. 어린이가 타는 스쿠터로 진행할 수 있는 공간이 없을 경우에는, 스쿠터에서 내려 핸들바를 조종하며 걸어서 되돌아오도록 하십시오. 어린이들에게는 새로운 경험이므로 부모들의 도움과 지도가 필요합니다.

유지관리

- 스티어링 시스템이 정확하게 조정되었는지 확인하고 모든 연결 부품이 단단하게 고정되어 있으며 부러지지 않았는지 확인하십시오.
- 정상적인 상황과 조건 하에서, 바퀴의 경비는 필요하지 않습니다.
- 각 나사 부품이 확실하게 조여져 있는지 정기적으로 확인하십시오.
- 안전을 저해할 수 있는 변경을 하지 마십시오.
- 공인된 Razor의 교체부품만 사용하십시오.

제한적 보증

- 이 제한적 보증은 오직 제품에 대해서만 보증합니다. 이 외에 다른 명시적 또는 암묵적 보증은 없습니다.
- 제조업체는 구매일로부터 6개월간 본 제품에 제조상의 결함이 없음을 보증합니다. 만약 제품을 레크리에이션 또는 운송 이외의 방법으로 사용하거나, 어떤 방법으로든 변경하였거나, 또는 렌트하는 경우 이 제한적 보증은 무효가 됩니다.



▲ 操作和維護時的安全預防措施。
家長/成年監護人請先閱讀本頁。

須由家長/成年人負責和監護。

並非每款產品均適合每個年齡或體型的兒童使用，故此類產品通常附有建議使用年齡資訊，此等資訊反映危險的性質，以及應對此等危險應具備的智力或體能。家長或成年監護人需為使用電動滑板車的兒童選擇適合其年齡使用的產品，以防止過於年幼或不熟悉產品性能的兒童冒險嘗試。

家長/成年監護人必須檢查本產品並教導兒童如何安全騎乘。如果使用者不運用常識，或不注意上述警告，會增加損害或受傷風險。

年齡和體重限制

- 不適合 30 個月以下兒童使用。
- 騎手的體重不應超過 19.5 公斤 (43 lb)。
- 騎手的體重並不代表該兒童的體型適合使用或能夠適當控制本產品。
- 家長須充分考慮子女的心智、技能和遵守規則的能力，以決定是否允許子女使用本產品。
- 30-36 個月大的騎手只能在安裝好座椅的情況下騎乘。

Razor Jr. 產品旨在令年幼的兒童學會和享受使用幼年時期的騎乘玩具。研究顯示 3 歲以下兒童已具備使用車輪或手把的協調能力，並可使用三輪滑板車，惟或有使用兩輪滑板車所需的平衡能力。此能力需要時間和經驗來培養。經過一定練習後，大部分兒童在 5 歲時已有使用兩輪滑板車的平衡能力和協調能力。兒童學習使用和改善技能時須由成年人監護，因為兒童沒有在車多地方騎乘的危險意識，極有可能因此跌倒和受傷。

使用時請自行承擔風險，並應運用常識。

▲ 警告。為避免重傷：

- 必須由成人安裝。
- 年幼兒童必須在成年人監護下使用。
- 請勿讓 30 個月以下的兒童使用本產品。
- 請時刻留意您的孩子的去向。
- 應穿戴防護裝備。請勿在車多的地方使用。最重 19.5 公斤 (43 lb)。
- 總是穿戴安全防護裝備，例如頭盔、膝墊和手肘墊等。
- 騎乘滑板車時應時刻佩戴頭盔並確保下巴扣帶已扣好。
- 總是穿著不露趾的鞋履。
- 避免猛烈撞擊、排水口及地面狀況突然變化，以防滑板車突然停止。
- 避免有水、泥土、冰、沙、碎石、污垢、葉子及其他鬆散物的街道和地面。潮濕天氣會導致牽引力、剎車能力及能見度降低。
- 請勿在夜間或能見度較低的情況下騎乘。
- 避免在下坡時超速騎乘。
- 請遵守所有當地的交通和滑板車法律及法規。
- 注意行人的安全。
- 請於平滑表面上使用。

可以接受的騎乘練習及條件

- 應總是在家長的監護下使用。年幼的兒童學習基本騎乘技巧時需要密切的監護。
- 家長和監護人應確保向兒童提供有關產品正確用法的適當指導。
- 只應在可控制的環境、沒有潛在交通風險和非公共街道使用滑板車。
- 請勿讓子女在任何有機動車輛的地方騎乘滑板車。要注意周圍環境的行人、單車、滑板、滑板車及其它騎手。切勿在設有危險物件的範圍內騎乘，要注意桿子、消防栓及停泊汽車等障礙物。
- 兒童必須時刻緊握把手。滑板車一次只能承載一個人。切勿在梯級、車道斜坡、山丘、車道、小巷或游泳池附近騎乘。
- 潮濕天氣會導致牽引力、剎車能力及能見度降低。
- 切勿在街道、游泳池、斜坡或樓梯上騎乘。
- 與其它運動產品一樣，騎乘本產品可構成危險，即使採用了適當安全措施，亦有機會導致損傷。

不遵從產品警告，或不加倍謹慎使用產品，將增加受傷風險！



▲ 警告: 請參閱當地關於滑板車的法律。請參閱本地法律及法例規定，以瞭解你可以在何處以及如何使用 Razor® 電動滑板車。許多地區的法律均有滑板車騎手需配搭頭盔的規定。請參閱你所在地区關於佩戴頭盔和滑板車使用的法律和法規。

▲ 警告: 騎乘前請總是檢查滑板車。妥當檢查和維護你的滑板車可避免受傷風險。請務必在騎乘之前檢查產品，並進行定期保養。請更換磨損或損壞的零件，例如把手套、把手、把手蓋或磨損的輪子。

▲ 警告。電池

- 附送之車燈4號(AAA)電池，應由成年人更換和棄置。
- 只應由成年人更換。
- 鬆脫的電池或會造成窒息危險，應放置於遠離年幼兒童的地方。
- 請合理棄置電池。
- 註：電池不在有限保證範圍之內。

如何騎乘

- 讓小孩站在滑板車旁，教他們握緊龍頭兩端的把手。先將龍頭轉向右邊再轉向左邊，讓他們瞭解龍頭如何控制前輪的方向。
- 教小孩把一隻腳放在踏板上（瞄準防滑膠帶的位置），另一隻腳則保持站在地面。此時滑板車可能會稍微向一側傾斜，這是正常現象。
- 車身穩定騎乘者也準備就緒後，就可以用站在地面的腳輕輕推一下滑板車，然後向前一步。就這樣，滑板車就會動起來！

如何剎車

坐式騎乘

- 只要把腳踩到地面，或直接從滑板車上下來即可停下。

站立式騎乘

- 如要煞停，請用腳踩下煞車裝置。

切記事項

- 切記：孩子直線移動時，請幫忙他把龍頭拉直，這樣做有助平衡。若孩子面前沒有足夠的滑行空間，讓他們從滑板車上下來，然後邊控制龍頭邊將滑板車掉頭。騎乘滑板車對孩子來說是新的體驗，因此需要您的幫助與指導。

維護

- 檢查轉向系統的調整是否正確，以及確保所有連接組件穩固無損。
- 在正常情況和狀況下，車輪無需維修。
- 定期檢查各個用螺絲鞏固的零件均已擰緊。
- 請勿進行任何影響安全的改裝。
- 請只用經許可的 Razor 零件來進行維修或替換。

有限保證

- 此「有限保證」是本產品的唯一保證，並無任何其它明示或默示之保證。
- 製造商保證本產品從購買日起6個月內，無任何材料及製造上之瑕疵或缺陷。如產品以非休閒活動或交通用途使用、經任何方式進行改裝或租出，此「有限保證」將告失效。

▲ 操作和维护期间安全预防措施。父母/成人监护者请首先阅读本页。

父母和成人应负责并监督。

并非每种产品适合于每个年龄段或体型的儿童——不同年龄的建议产品请见该产品类别，该类别反映了危险的性质，以及儿童应对危险的预期智力或身体能力。父母或监护成人需要选择适合骑乘电动滑板车儿童年龄段的骑乘产品，并注意防止过于年幼或不熟悉产品特征的儿童冒险尝试。

家长/成年监护人必须检查本产品并教导儿童如何安全骑乘。如果骑乘者不运用常识，或不注意上述警告，会增加损害或受伤危险。

年龄和体重限制

- 30个月以下儿童不宜使用。
- 骑乘者体重上限为 19.5 千克(43 lb)。
- 骑手的体重并不代表该儿童的体型适合使用或能够适当控制本产品。
- 父母允许其子女骑乘该产品的决定应基于其子女的发育情况、技能和遵守规则的能力。
- 30-36个月大的骑手只能在安装好座椅的情况下骑行。

Razor Jr. 产品用于使年龄更小的儿童了解并掌握使用滑板玩具的早期经验。研究表明，3岁的儿童具备使用转向轮或车把所需的协调性，能使用3轮滑板车，但尚未具备操作2轮滑板车所需的平衡性。这种能力会随着时间的推移和经验的积累而发展。根据经验的不同，大部分儿童在5岁之前会具备使用2轮滑板车所需的平衡性和协调性。因为儿童不理解在车辆行驶区域骑乘的危险，且存在跌倒并受伤的高度危险，所以在儿童学习并成长过程中必须有成人监护。

骑乘时请自行承担风险，并具备常识。

▲ 警告。为避免重伤：

- 必须由成人安装。
- 儿童应在成人监督下使用。
- 30个月以下儿童不允许使用本产品。
- 请时刻留意您的孩子的去向。
- 应穿戴防护装备。使用时不得影响道路交通。最重 19.5 千克(43 lb)。
- 务必佩戴保护设备，如头盔、护膝和护肘。
- 骑乘滑板车时务必戴头盔，并牢牢扣上带子。
- 务必穿封闭式鞋子。
- 避免陡坡、排水道格栅和表面的突然变化，因为滑板车可能出现急停。
- 避免在积水、泥浆、冰面、沙子、砂砾、灰尘、树叶和其他碎片的街道和路面上骑乘。潮湿天气可导致牵引力、刹车性能和能见度下降。
- 不得在夜间或可见度受限情况下骑乘。
- 避免下坡时速度过快。
- 遵守所有当地交通规则及滑板车法律法规。
- 注意行人。
- 请于平滑表面上使用。

可接受的骑乘规则和条件

- 父母应实时密切监护。年幼儿童学习基本的骑乘技能时，需要密切注意。
- 父母及监护人应确保孩子已被告知本产品使用的正确方法。
- 滑轮车仅可用于受控环境下和无潜在危险区域，不得用在公共街道上。
- 不得在任何车辆交通区域骑乘滑板车。查看您周边环境是否有行人、自行车、滑板、滑行车及其他骑手。不得在电线杆、消防栓及停泊车辆等危险区域内使用。
- 儿童必须始终紧握车把。一次只允许一个人骑乘滑板车。切勿在台阶、坡道、山坡、道路、小巷或游泳池附近使用。
- 潮湿天气可导致摩擦力、刹车性能和能见度下降。
- 切勿在街道、游泳池、斜坡或阶梯附近使用。
- 与其他运动产品一样，骑乘该产品是一项危险的活动，即使采取了适当的安全预防措施，也可能导致受伤。

若无视产品警告或疏忽大意，会增加受伤的风险！





▲ 警告: 请检查与滑板车使用相关法律。参照本地法律法规, 确定您可以在哪里、如何使用滑板车。在很多区域法律可能要求骑乘滑板车需要戴头盔。请查阅您所在区域关于头盔使用和滑板车操作相关法律法规。

▲ 警告: 骑乘前务必检查滑板车。正确检查和维护滑板车可降低受伤危险。在骑乘之前务必检查本产品, 并定期维护。更换磨损或损坏的零件, 如把套、车把、把塞或磨损的轮子。

▲ 警告. 电池

- 所包含的照明用AAA电池 - 成人应注意电池状态的变化和处理。
- 蓄电池仅应由成人更换。
- 蓄电池松动可产生窒息危险, 应置于少儿接触不到的地方。
- 正确处理蓄电池。
- 注意: 有限保修不包括电池。

如何骑乘

- 让孩子站在滑板车的旁边, 双手紧握车把。然后分别向右、向左转动车把, 让他们明白如何通过车把控制前轮的方向。
- 让孩子一只脚踩上甲板(贴滑板纸的位置), 另一只脚仍在地面。此时滑板车可能会向一边稍稍倾斜, 这属于正常情况。
- 站平稳且准备好后, 轻轻推一下滑板车, 地面上的一只脚抬起向前一步, 如此, 便可滑动滑板车了!

如何停止

坐式骑行

- 只需一只脚踏地, 或下车就足以让其完全停止。

站立式骑行

- 站立式骑行

注意事项

- 直线行驶时, 记得帮助孩子将方向打直, 这将促进平衡。当孩子滑出骑乘范围后, 让他们从滑板车上下来, 转回来再骑乘, 转向时手握车把转动滑板车。由于这对于孩子来说是新的体验, 所以需要您的帮助和监护。

维护

- 确认转向系统调节正确, 所有连接件牢固固定, 未被折断。
- 在正常情况和状况下, 车轮无需维修。
- 定期检查, 确认螺纹紧固件紧固。
- 不得进行任何可降低安全性的改装。
- 仅使用经 Razor 认可的替换部件。

有限保修

- 该有限担保为该产品的唯一担保。除此之外不存在其它任何明示或默示的保证。
- 制造商保证, 本产品在购买日起 6 个月内并无任何制造缺陷。若本产品用于娱乐或运输以外用途, 或以任何方式改装或租给他人使用, 此有限保修将失效。

EUROPE, MIDDLE EAST, AFRICA

Razor USA (Europe)
Handelsweg 2
2742 RD Waddinxveen
Netherlands

+44 (0) 120 267 2702
info@razoreu.com

ASIA

Razor USA (Asia)
P.O. Box 3610
Cerritos, CA 90703
USA

+81 50 7579 6622
info@razor-asia.com

AMERICAS

Razor USA LLC
P.O. Box 3610
Cerritos, CA 90703
USA

+1 866 467 2967
Monday - Friday
8:00 AM - 5:00 PM Pacific Time
customersupport@razorusa.com

UNITED KINGDOM AND IRELAND

Razor USA (UK)
Unit 20
Hartnoll Business Centre
Post Hill, Tiverton
Devon EX16 4NG
UK

+44 (0) 120 267 2702
info@razoreu.com

AUSTRALIA AND NEW ZEALAND

Razor USA LLC
P.O. Box 4280
Auburn South
VIC 3122
Australia

+1 800 954 354 (AU)
+0 800 003 221 (NZ)
info@razoranz.com

IMPORTED IN JAPAN BY B-PLUS ASIA**THE RISTIK COMPANY**

Razor USA LLC
Kurokawa 3-1, Asaoku,
Kawasaki, Kanagawa
215-0035 JAPAN

+81 (0) 44 328 9057 Tel
+81 (0) 44 328 9067 Fax
info@razor-asia.com

Printed in China for Razor USA LLC.

Copyright ©2003-2023 Razor USA LLC. All rights reserved. Razor® and the Razor logo design are among the registered trademarks of Razor USA LLC and/or its affiliated companies in the United States and/or select foreign countries. Rollie™, the Rollie logo design, Rollie DLX™ and the Rollie DLX logo design are trademarks of Razor USA LLC.

L'EUROPE, MOYEN-ORIENT, AFRIQUE

Razor USA LLC (Europe)
Handelsweg 2
2742 RD Waddinxveen
Pays-Bas

+44 (0) 120 267 2702
info@razoreu.com

ASIE

Razor USA LLC (Asie)
Case postale 3610
Cerritos, CA 90703
É.-U.

+81 50 7579 6622
info@razor-asia.com

AMÉRIQUES

Razor USA LLC
Case postale 3610
Cerritos, CA 90703
É.-U.

+1 866 467 2967
Lundi au vendredi
8 h à 17 h, heure du Pacifique
customersupport@razorusa.com

ROYAUME-UNI ET IRELANDE

Razor USA LLC (UK)
Unit 20
Hartnoll Business Centre
Post Hill, Tiverton
Devon EX16 4NG
UK

+44 (0) 120 267 2702
info@razoreu.com

AUSTRALIE ET NOUVELLE ZELANDE

Razor USA LLC
P.O. Box 4280
Auburn South
VIC 3122
Australia

+1 800 954 354 (AU)
+0 800 003 221 (NZ)
info@razoranz.com

IMPORTÉ AU JAPON PAR B-PLUS ASIA**THE RISTIK COMPANY**

Razor USA LLC
Kurokawa 3-1, Asaoku,
Kawasaki, Kanagawa
215-0035 JAPAN

+81 (0) 44 328 9057 Tél.
+81 (0) 44 328 9067 Téléc.
info@razor-asia.com

Imprimé en Chine pour Razor USA LLC.

Copyright ©2003-2023 Razor USA, LLC. Tous droits réservés. Razor® et la conception du logo sont des marques déposées de Razor USA LLC et de ses sociétés affiliées aux États-Unis et/ou dans une sélection de pays étrangers. Rollie™ et la conception du logo, et Rollie DLX™ et la conception du logo sont des marques de commerce de Razor USA LLC.



www.razor.com

24L+CAN_221205