

XRocker RACING



USER MANUAL

● CONTENTS

ENGLISH	1 - 12
FRENCH	13 - 24
DEUTSCHE	25 - 36
ESPAÑOL	37 - 48
NEDERLANDS	49 - 60
ITALIANO	61 - 72

Introduction

Thank you for purchasing the XR Racing V2 Multi-platform steering wheel. This product is for use with major gaming consoles such as PS4™, Xbox One™ and Switch™. For Xbox One™ and PS4™, you will use your official controller to connect, allowing you to use this steering wheel with any racing game experience. The XR Racing V2 steering wheel also features vibration motors for a tactile and haptic driving experience, programmable buttons for the ideal setup and suction pads/ clamps for a secure fix on your desk, or racing rig setup.



For Support and firmware, please fill in the support form at xrockeruk.com/pages/support

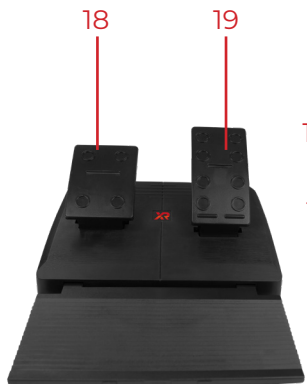

Function	Number	PS3™	PS4™	XBOXONE™	PC (X-INPUT)	PC (D-INPUT)	SWITCH
Action Key	1	X	X	A	A	2	B
	2	O	O	B	B	3	A
	3	□	□	X	X	1	Y
	4	△	△	Y	Y	4	X
	5	R1	R1	RB	RB	6	R
	6	L1	L1	LB	LB	5	L
	7	R2	R2	RT	RT	8	ZR
	8	L2	L2	LT	LT	7	ZL
	9	R3	R3	SR	SR	12	R3
	10	L3	L3	SL	SL	11	L3
D-Pad	11	UP	UP	UP	UP	UP	UP
		DOWN	DOWN	DOWN	DOWN	DOWN	DOWN
		LEFT	LEFT	LEFT	LEFT	LEFT	LEFT
		RIGHT	RIGHT	RIGHT	RIGHT	RIGHT	RIGHT
Function Key	12	START	OPTIONS	MENU	START	10	+
	13	SELECT	SHARE	VIEW	BACK	9	-
Direction	14	LX	LX	← / →	← / →	← / →	LX
L-Wing	15	□	L2	LT	LT	1	B
R-Wing	16	X	R2	RT	RT	2	Y
Gear Stick	17	L2	L1	LB	LB	7	ZL
		R2	R1	RB	RB	8	ZR
L-Pedal	18	□	L2	LT	LT	1	B
R-Pedal	19	X	R2	RT	RT	2	Y
Mode	HOME			X-GUIDE	X-GUIDE	13	HOME

Function Introduction

Program Functions (Without memory)

Introduction

1. Program source button: □/1/X/Y, ○/3/B/A, △/4/Y/X, X/2/A/B, L1/5/LB/L, L2/7/LT/ZL, R1/6/RB/R, R2/8/RT/ZR;
2. Programmable button: L-Wing(Square/1/LT), R-Wing(X/2/RT), Accelerator, (X/2/RT), Brake (□/1/LT), L3/11/SL, R3/12/SR), Gear Stick (L2/7/LB, R2/8/RB)

Program setup

1. Press and hold SHARE + OPTIONS for 3 seconds until the green LED is on.
2. Press the programmable button, and the green LED starts blinking
3. Press the program source button. The green LED will turn off. Program is now set.

Clear single program

1. Press and hold SHARE + OPTIONS/10/Menu for 3 seconds until the green LED turns on
2. Press programmed button and the green LED will start blinking.
3. Press programmed button again and the green LED will turn off. The single programmed button is now cleared.

Clear all programs

1. Press and hold SHARE + OPTIONS for 3 seconds until the green LED is on
2. Press OPTIONS and hold for 4 seconds. The green LED will turn off. All of the programmed buttons are cleared with defaults restored

Note: All settings are reset when the steering wheel is turned off.

Program Pedals as Y axis

1. Press and hold SHARE +OPTIONS 3 seconds until the green LED turns on.
2. Press LEFT of the D-PAD. The green LED will turn off. Pedals are programmed as Y function.

Program L-Wing and R-Wing as Y axis

1. Press and hold SHARE for 3 seconds until the green LED turns on.
2. Press RIGHT of the D-PAD. The green LED will turn off. Pedals are programmed as Y function.

3 levels wheel sensitivity adjustment

1. Press and hold SHARE + OPTIONS for 3 seconds until green LED is on. Release the button.
2. Press SHARE again. Current sensitivity is displayed via the LED on the wheel
3. Press SHARE a third time to select sensitivity level. It cycles as below:

Middle (Green LED is flashing)→High (Green LED flashes quickly)→Low (Green LED flashes slowly)

- Press UP of the D-PAD to confirm and leave the settings mode

For use with PS3™

1. Connect the wheel to your console using the included USB cable and connect the pedals to the wheel
2. Power on the console.
3. The active channel LED indicator will light up when connection is finished automatically. The wheel is now ready to use
4. During game play, press the HOME button once to enter the XMB window; Press and hold the HOME button to enter MENU setup window.



For use with PS4™

1. Connect the wheel to your console using a spare USB port and connect the pedal to the wheel using the rear USB Port.
2. Power on the console.
3. Connect the racing wheel to controller by a USB cable, consider the controller as a key to establish the connection between the controller and racing wheel (The controller needs to be powered off before connection)
4. After the connection been established, the RED LED on the wheel will turn on, and the LED indicator on the controller will turn on. Press the HOME button on the wheel and the wheel will be ready to use/
5. During game play, press the HOME button once to enter the Console menu;



For use with XBOX ONE™

1. Connect the wheel to your console using a spare USB port and connect the pedal to the wheel using the rear USB Port.
2. Power on the console.
3. Connect the racing wheel to controller by a USB cable, consider the controller as a key to establish the connection between the controller and racing wheel (The controller needs to be powered off before connection)
4. After the connection been established, the RED LED on the wheel will turn on, and the LED indicator on the controller will turn on. Press the HOME button on the wheel and the wheel will be ready to use/
5. During game play, press the HOME button once to enter the Console menu;



For use with Switch™

1. Connect the wheel to USB port on the console dock then power on your console;
2. Alternatively, you can connect the wheel to console using a USB Type-c cable for handheld or tabletop mode.
3. After the connection has been established, the RED LED on racing wheel will turn on, and one channel LED will turn on. The wheel is now ready to use.

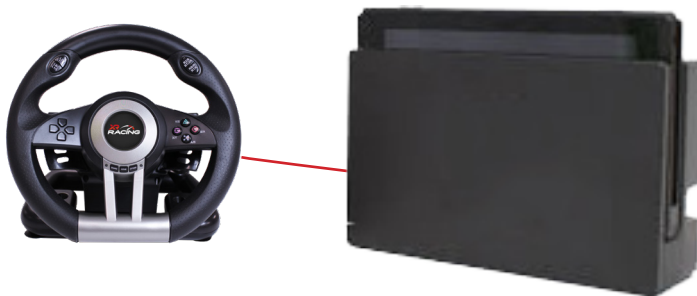

For use with PC

1. X-INPUT

Connect the wheel directly to the PC using the included USB cable. If you are connected to the internet, then a driver will automatically install and be ready to use.

- 1) The Wheel will default to X-input mode on PC. X Input mode will be displayed by a RED LED on the face of the wheel and with a red LED on the rear channels.
- 2) To switch to Direct Input, Press HOME button for 3 seconds to enter into Direct-input mode, the RED LED will flash 6 times and turn off the 4 channel LEDs.

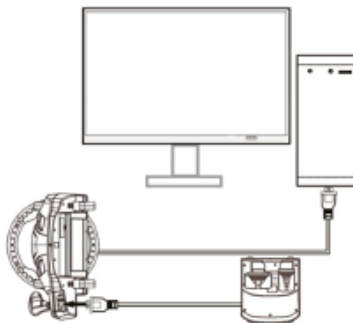

Troubleshooting

User Safety Information

- Avoid direct contact with liquids. To clean, wipe with a damp cloth. If a spillage occurs, switch off the XR Wheel and wait for the product to dry before reusing.
- Do not use any type of abrasive pad or abrasive cleaning solutions as these may damage the surface material.
- Please consult X Rocker Support before unscrewing and disassembling any of the electrical components or undertaking any changes to the product. If any unauthorised modifications or repairs are made before consultation, then this will void your warranty.
- To reduce potential trip or entanglement hazards, arrange and secure any cables so that people and pets are not likely to trip over or accidentally pull on them as they move around or walk through the area.
- If any of the cables or electrical equipment become damaged in any way, stop using immediately and contact X Rocker for more details on how to replace the component.
- When not in use, keep cables and power supplies out of reach of children, please also ensure that these are not subject to harsh impacts such as dropping or throwing the components.
- Never place any type of candle or naked flame on or near the XR Wheel at any time. While X Rocker products are compliant with UK and European safety regulations, prolonged exposure to naked flames will result in damage to the product and other safety hazards.

Introduction

Merci d'avoir acheté la multiplateforme XR Racing V2 volant. Ce produit est destiné à être utilisé avec les principaux jeux consoles telles que PS4™, Xbox One™ et Switch™. Pour Xbox One™ et PS4™, vous utiliserez votre manette officielle pour vous connecter, vous permettant d'utiliser ce volant avec n'importe quelle expérience de jeu de course. Le volant XR Racing V2 comprend également des moteurs de vibration pour une expérience de conduite tactile et haptique, des boutons programmables pour une configuration idéale et des ventouses / pinces pour une fixation sécurisée sur votre bureau ou une configuration de plate-forme de course.



Pour l'assistance et le micrologiciel, veuillez remplir le formulaire d'assistance sur xrockeruk.com/pages/support



Function	Number	PS3™	PS4™	XBOXONE™	PC (X-INPUT)	PC (D-INPUT)	SWITCH
Action Clé	1	X	X	A	A	2	B
	2	O	O	B	B	3	A
	3	□	□	X	X	1	Y
	4	△	△	Y	Y	4	X
	5	R1	R1	RB	RB	6	R
	6	L1	L1	LB	LB	5	L
	7	R2	R2	RT	RT	8	ZR
	8	L2	L2	LT	LT	7	ZL
	9	R3	R3	SR	SR	12	R3
	10	L3	L3	SL	SL	11	L3
D-Pad	11	UP	UP	UP	UP	UP	UP
		DOWN	DOWN	DOWN	DOWN	DOWN	DOWN
		LEFT	LEFT	LEFT	LEFT	LEFT	LEFT
		RIGHT	RIGHT	RIGHT	RIGHT	RIGHT	RIGHT
Fonction Clé	12	START	OPTIONS	MENU	START	10	+
	13	SELECT	SHARE	VIEW	BACK	9	-
Direction	14	LX	LX	← / →	← / →	← / →	LX
L-Wing	15	□	L2	LT	LT	1	B
R-Wing	16	X	R2	RT	RT	2	Y
Levier de vitesse	17	L2	L1	LB	LB	7	ZL
		R2	R1	RB	RB	8	ZR
L-Pedal	18	□	L2	LT	LT	1	B
R-Pedal	19	X	R2	RT	RT	2	Y
Mode	HOME			X-GUIDE	X-GUIDE	13	HOME

Introduction de la fonction

Fonctions du programme (sans mémoire)

introduction

1. Touche de source de programme: □ / 1 / X / Y, O / 3 / B / A, Δ / 4 / Y / X, X / 2 / A / B, L1 / 5 / LB / L, L2 / 7 / LT / ZL, R1 / 6 / RB / R, R2 / 8 / RT / ZR;
2. Bouton programmable: L-Wing (□ / 1 / LT), R-Wing (X / 2 / RT), Accelerator, (X / 2 / RT), Frein (/ 1 / LT), L3 / 11 / SL , R3 / 12 / SR), Bâton d'engrenage (L2 / 7 / LB, R2 / 8 / RB)

Configuration du programme

1. Appuyez et maintenez SHARE + OPTIONS pendant 3 secondes jusqu'à ce que le voyant vert s'allume.
2. Appuyez sur le bouton programmable et la LED verte commence à clignoter
3. Appuyez sur la touche de source de programme. La LED verte s'éteint. Le programme est maintenant défini.

Effacer un seul programme

1. Appuyez et maintenez SHARE + OPTIONS / 10 / Menu pendant 3 secondes jusqu'à ce que le voyant vert s'allume
2. Appuyez sur le bouton programmé et la LED verte commence à clignoter.
3. Appuyez à nouveau sur le bouton programmé et la LED verte s'éteindra. Le bouton unique programmé est maintenant effacé.

Effacer tous les programmes

1. Appuyez et maintenez SHARE + OPTIONS pendant 3 secondes jusqu'à ce que le voyant vert s'allume
2. Appuyez sur OPTIONS et maintenez pendant 4 secondes. La LED verte s'éteint. Tous les boutons programmés sont effacés et les valeurs par défaut sont restaurées

Remarque: tous les paramètres sont réinitialisés lorsque le volant est éteint.

Programmer les pédales comme axe Y

1. Appuyez et maintenez SHARE + OPTIONS pendant 3 secondes jusqu'à ce que le voyant vert s'allume.
2. Appuyez sur la GAUCHE du D-PAD. La LED verte s'éteint. Les pédales sont programmées comme fonction Y.

Programmer L-Wing et R-Wing comme axe Y

1. Appuyez et maintenez SHARE pendant 3 secondes jusqu'à ce que le voyant vert s'allume.
2. Appuyez à DROITE du D-PAD. La LED verte s'éteint. Les pédales sont programmées comme fonction Y.

Réglage de la sensibilité de la roue à 3 niveaux

1. Appuyez et maintenez SHARE + OPTIONS pendant 3 secondes jusqu'à ce que le voyant vert s'allume. Relâchez le bouton.
2. Appuyez à nouveau sur SHARE. La sensibilité actuelle est affichée via la LED sur la roue
3. Appuyez une troisième fois sur SHARE pour sélectionner le niveau de sensibilité. Il cycles comme ci-dessous:

Milieu (la DEL verte clignote) → Élevée (la DEL verte clignote rapidement) → Faible (la DEL verte clignote lentement)

- Appuyez sur UP du D-PAD pour confirmer et quitter le mode réglages

À utiliser avec PS3™

1. Connectez le volant à votre console à l'aide du câble USB inclus et connectez les pédales au volant
2. Mettez la console sous tension.
3. Le voyant LED du canal actif s'allume lorsque la connexion est terminée automatiquement. La roue est maintenant prête à être utilisée
4. Pendant le jeu, appuyez une fois sur le bouton HOME pour entrer dans la fenêtre XMB; Appuyez et maintenez le bouton HOME pour entrer dans la fenêtre de configuration du MENU.



À utiliser avec PS4™

1. Connectez le volant à votre console en utilisant un port USB de recharge et connectez la pédale au volant en utilisant le port USB arrière.
2. Mettez la console sous tension.
3. Connectez le volant de course au contrôleur par un câble USB, considérer le contrôleur comme une clé pour établir la connexion entre le contrôleur et le volant
(Le contrôleur doit être mis hors tension avant la connexion)
4. Une fois la connexion établie, la LED ROUGE sur la roue s'allumera et l'indicateur LED sur le contrôleur s'allumera. Appuyez sur le bouton HOME de la roue et la roue sera prête à être utilisée /
5. Pendant le jeu, appuyez une fois sur le bouton HOME pour accéder au menu de la console;



À utiliser avec XBOX ONE™

1. Connectez le volant à votre console en utilisant un port USB de recharge et connectez la pédale au volant en utilisant le port USB arrière.
2. Mettez la console sous tension.
3. Connectez le volant de course au contrôleur par un câble USB, considérer le contrôleur comme une clé pour établir la connexion entre le contrôleur et le volant
(Le contrôleur doit être mis hors tension avant la connexion)
4. Une fois la connexion établie, la LED ROUGE sur la roue s'allumera et l'indicateur LED sur le contrôleur s'allumera. Appuyez sur le bouton HOME de la roue et la roue sera prête à être utilisée /
5. Pendant le jeu, appuyez une fois sur le bouton HOME pour accéder au menu de la console;



À utiliser avec Switch™

1. Connectez le volant au port USB de la station d'accueil de la console, puis allumez votre console;
2. Vous pouvez également connecter le volant à la console à l'aide d'un câble USB Type-c pour le mode portable ou sur table.
3. Une fois la connexion établie, la LED ROUGE sur le volant de course s'allumera et la LED d'un canal s'allumera. La roue est maintenant prête à être utilisée.



À utiliser avec un PC

1. X-INPUT

Connectez la roue directement au PC à l'aide du câble USB fourni. Si vous êtes connecté à Internet, un pilote s'installera automatiquement et sera prêt à être utilisé.

1) La molette passera par défaut en mode d'entrée X sur PC. X Le mode d'entrée sera affiché par une LED ROUGE sur la face de la roue et avec une LED rouge sur les canaux arrière.

2) Pour passer à l'entrée directe, appuyez sur le bouton HOME pendant 3 secondes pour entrer en mode d'entrée directe, la LED ROUGE clignotera 6 fois et éteindra les LED 4 canaux.

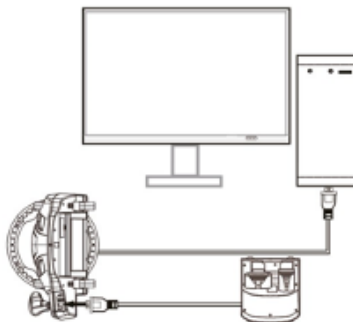

Dépannage

Informations sur la sécurité des utilisateurs

- Évitez tout contact direct avec des liquides. Pour nettoyer, essuyez avec un chiffon humide. En cas de déversement, éteignez la roue XR et attendez que le produit sèche avant de le réutiliser.
- N'utilisez aucun type de tampon abrasif ou de solution de nettoyage abrasive car ils peuvent endommager le matériau de surface.
- Veuillez consulter l'assistance X Rocker avant de dévisser et de démonter l'un des composants électriques ou d'entreprendre des modifications sur le produit. Si des modifications ou des réparations non autorisées sont effectuées avant la consultation, cela annulera votre garantie.
- Pour réduire les risques potentiels de trébuchement ou d'emmêlement, arrangez et fixez tous les câbles de sorte que les personnes et les animaux domestiques ne soient pas susceptibles de trébucher ou de tirer accidentellement dessus lorsqu'ils se déplacent ou marchent dans la zone.
- Si l'un des câbles ou l'équipement électrique est endommagé de quelque façon que ce soit, cessez immédiatement de l'utiliser et contactez X Rocker pour plus de détails sur la façon de remplacer le composant.
- Lorsqu'ils ne sont pas utilisés, gardez les câbles et les blocs d'alimentation hors de portée des enfants, assurez-vous également qu'ils ne sont pas soumis à des chocs violents tels que la chute ou la projection des composants.
- Ne placez jamais aucun type de bougie ou de flamme nue sur ou à proximité de la XR Wheel à aucun moment. Bien que les produits X Rocker soient conformes aux réglementations de sécurité britanniques et européennes, une exposition prolongée à des flammes nues entraînera des dommages au produit et d'autres risques pour la sécurité.

Einführung

Vielen Dank, dass Sie sich für die XR Racing V2 Multi-Plattform entschieden haben Lenkrad. Dieses Produkt ist für die Verwendung mit großen Spielen vorgesehen Konsolen wie PS4™, Xbox One™ und Switch™. Für Xbox One™ und PS4™ verwenden Sie Ihren offiziellen Controller, um eine Verbindung herzustellen, sodass Sie dieses Lenkrad für jedes Rennspiel verwenden können. Das XR Racing V2-Lenkrad verfügt außerdem über Vibrationsmotoren für ein taktiles und haptisches Fahrerlebnis, programmierbare Tasten für das ideale Setup und Saugnäpfe / Klemmen für eine sichere Befestigung auf Ihrem Schreibtisch oder ein Setup für Renngeräte.



Für Support und Firmware füllen Sie bitte das Support-Formular unter xrockeuruk.com/pages/support aus

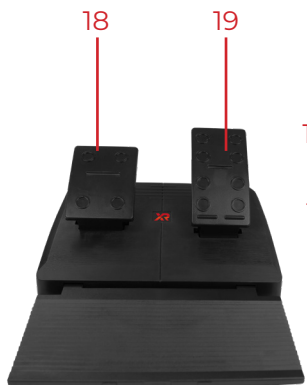

Function	Number	PS3™	PS4™	XBOXONE™	PC (X-INPUT)	PC (D-INPUT)	SWITCH
Aktionsschlüssel	1	X	X	A	A	2	B
	2	O	O	B	B	3	A
	3	□	□	X	X	1	Y
	4	△	△	Y	Y	4	X
	5	R1	R1	RB	RB	6	R
	6	L1	L1	LB	LB	5	L
	7	R2	R2	RT	RT	8	ZR
	8	L2	L2	LT	LT	7	ZL
	9	R3	R3	SR	SR	12	R3
	10	L3	L3	SL	SL	11	L3
D-Pad	11	UP	UP	UP	UP	UP	UP
		DOWN	DOWN	DOWN	DOWN	DOWN	DOWN
		LEFT	LEFT	LEFT	LEFT	LEFT	LEFT
		RIGHT	RIGHT	RIGHT	RIGHT	RIGHT	RIGHT
Funktionstaste	12	START	OPTIONS	MENU	START	10	+
	13	SELECT	SHARE	VIEW	BACK	9	-
Richtung	14	LX	LX	← / →	← / →	← / →	LX
L-Wing	15	□	L2	LT	LT	1	B
R-Wing	16	X	R2	RT	RT	2	Y
Schalthebels	17	L2	L1	LB	LB	7	ZL
		R2	R1	RB	RB	8	ZR
L-Pedal	18	□	L2	LT	LT	1	B
R-Pedal	19	X	R2	RT	RT	2	Y
Modus	HOME			X-GUIDE	X-GUIDE	13	HOME

Funktionseinführung

Programmfunktionen (ohne Speicher)

Einführung

1. Programmquellentaste: □/1/X/Y, O/3/B/A, △/4/Y/X, X/2/A/B, L1/5/LB/L, L2/7/LT/ZL, R1/6/RB/R, R2/8/RT/ZR;

2. Programmierbare Taste: L-Wing(Square/1/LT), R-Wing(X/2/RT), Beschleuniger, (X/2/RT), Bremse (□/1/LT) ,L3/11/SL,R3/12/SR), Schalthebel (L2/7/LB,R2/8/RB)

Programmeinrichtung

1. Halten Sie SHARE + OPTIONS 3 Sekunden lang gedrückt, bis die grüne LED leuchtet.
2. Drücken Sie die programmierbare Taste und die grüne LED beginnt zu blinken
3. Drücken Sie die Programmquellentaste. Die grüne LED erlischt. Programm ist jetzt eingestellt.

Einzelprogramm löschen

1. Halten Sie SHARE + OPTIONS / 10 / Menu 3 Sekunden lang gedrückt, bis die grüne LED aufleuchtet
2. Drücken Sie die programmierte Taste und die grüne LED leuchtet fang an zu blinken.
3. Drücken Sie die programmierte Taste erneut und die grüne LED erlischt. Die einzelne programmierte Taste wird jetzt gelöscht.

Löschen Sie alle Programme

1. Halten Sie SHARE + OPTIONS 3 Sekunden lang gedrückt, bis die grüne LED leuchtet
2. Drücken Sie OPTIONEN und halten Sie sie 4 Sekunden lang gedrückt. Die grüne LED erlischt. Alle programmierten Tasten werden gelöscht und die Standardeinstellungen wiederhergestellt

Hinweis: Alle Einstellungen werden zurückgesetzt, wenn das Lenkrad ausgeschaltet wird.

Programmieren Sie die Pedale als Y-Achse

1. Halten Sie SHARE + OPTIONS 3 Sekunden lang gedrückt, bis die grüne LED aufleuchtet.
2. Drücken Sie LINKS des D-PAD. Die grüne LED erlischt. Pedale sind als Y-Funktion programmiert.

Programmieren Sie L-Wing und R-Wing als Y-Achse

1. Halten Sie SHARE 3 Sekunden lang gedrückt, bis die grüne LED aufleuchtet.
2. Drücken Sie RECHTS auf dem D-PAD. Die grüne LED erlischt. Pedale sind als Y-Funktion programmiert.

Einstellung der Radempfindlichkeit um 3 Stufen

1. Halten Sie SHARE + OPTIONS 3 Sekunden lang gedrückt, bis die grüne LED leuchtet. Lass den Knopf los.
2. Drücken Sie erneut SHARE. Die Stromempfindlichkeit wird über die LED am Rad angezeigt
3. Drücken Sie ein drittes Mal SHARE, um die Empfindlichkeitsstufe auszuwählen. Es läuft wie folgt ab:

Mitte (grüne LED blinkt) → Hoch (grüne LED blinkt schnell) → Niedrig (grüne LED blinkt langsam)

- Drücken Sie UP des D-PAD, um den Einstellungsmodus zu bestätigen und zu verlassen

Zur Verwendung mit PS3™

1. Schließen Sie das Rad mit dem mitgelieferten USB-Kabel an Ihre Konsole an und verbinden Sie die Pedale mit dem Rad
2. Schalten Sie die Konsole ein.
3. Die LED-Anzeige des aktiven Kanals leuchtet auf, wenn Verbindung wird automatisch beendet. Das Rad ist jetzt einsatzbereit
4. Drücken Sie während des Spiels einmal die HOME-Taste, um Rufen Sie das XMB-Fenster auf. Halten Sie die HOME-Taste gedrückt, um Rufen Sie das MENU-Setup-Fenster auf.



Zur Verwendung mit PS4™

1. Schließen Sie das Rad über einen Ersatz-USB-Anschluss an Ihre Konsole an und verbinden Sie das Pedal über den hinteren USB-Anschluss mit dem Rad.

2. Schalten Sie die Konsole ein.

3. Schließen Sie das Rennrad über ein USB-Kabel an den Controller an.

Betrachten Sie den Controller als Schlüssel zum Einrichten der Verbindung zwischen Steuerung und Rennrad (Der Controller muss vor dem Anschließen ausgeschaltet werden.)

4. Nachdem die Verbindung hergestellt wurde, leuchtet die ROTE LED am Rad und die LED-Anzeige am Controller auf. Drücken Sie die HOME-Taste am Rad und das Rad ist betriebsbereit /

5. Drücken Sie während des Spiels einmal die HOME-Taste, um das Konsolenmenü aufzurufen.



Zur Verwendung mit XBOX ONE™

1. Schließen Sie das Rad über einen Ersatz-USB-Anschluss an Ihre Konsole an und verbinden Sie das Pedal über den hinteren USB-Anschluss mit dem Rad.
2. Schalten Sie die Konsole ein.
3. Schließen Sie das Rennrad über ein USB-Kabel an den Controller an.
Betrachten Sie den Controller als Schlüssel zum Einrichten der Verbindung zwischen Steuerung und Rennrad
(Der Controller muss vor dem Anschließen ausgeschaltet werden.)
4. Nachdem die Verbindung hergestellt wurde, leuchtet die ROTE LED am Rad und die LED-Anzeige am Controller auf.
Drücken Sie die HOME-Taste am Rad und das Rad ist betriebsbereit /
5. Drücken Sie während des Spiels einmal die HOME-Taste, um das Konsolenmenü aufzurufen.



Zur Verwendung mit Switch™

1. Schließen Sie das Rad an den USB-Anschluss des Konsolendocks an und schalten Sie dann Ihre Konsole ein.
2. Alternativ können Sie das Rad mit einem USB-Typ-C-Kabel für den Handheld- oder Tabletop-Modus an die Konsole anschließen.
3. Nachdem die Verbindung hergestellt wurde, leuchtet die ROTE LED am Rennrad auf und eine Kanal-LED leuchtet auf. Das Rad ist jetzt einsatzbereit.

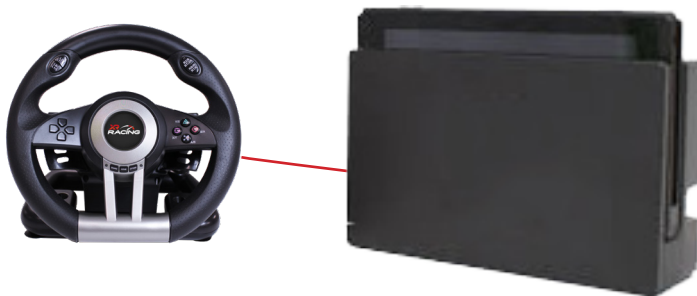

Zur Verwendung mit PC

1. X-INPUT

Schließen Sie das Rad mit dem mitgelieferten USB-Kabel direkt an den PC an. Wenn Sie mit dem Internet verbunden sind, wird automatisch ein Treiber installiert und ist einsatzbereit.

1) Das Rad verwendet standardmäßig den X-Eingangsmodus auf dem PC. Der X-Eingabemodus wird durch eine ROTE LED auf der Vorderseite des Rads und durch eine rote LED auf den hinteren Kanälen angezeigt.

2) Um zum Direkteingang zu wechseln, drücken Sie die Taste HOME 3 Sekunden lang, um in den Direkteingangsmodus zu wechseln. Die ROTE LED blinkt sechsmal und schaltet die 4-Kanal-LEDs aus.

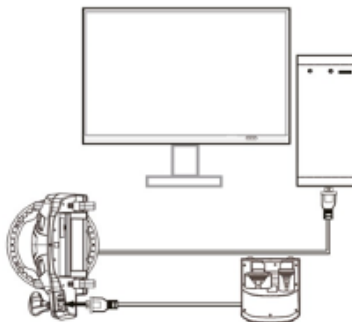

Fehlerbehebung

Informationen zur Benutzersicherheit

- Vermeiden Sie direkten Kontakt mit Flüssigkeiten. Zum Reinigen mit einem feuchten Tuch abwischen. Wenn etwas verschüttet wird, schalten Sie das XR-Rad aus und warten Sie, bis das Produkt getrocknet ist, bevor Sie es wiederverwenden.
- Verwenden Sie keine Schleifkissen oder Scheuermittel, da diese das Oberflächenmaterial beschädigen können.
- Bitte wenden Sie sich an den X Rocker-Support, bevor Sie elektrische Komponenten abschrauben und zerlegen oder Änderungen am Produkt vornehmen. Wenn vor der Konsultation nicht autorisierte Änderungen oder Reparaturen vorgenommen werden, erlischt Ihre Garantie.
- Um mögliche Stolper- oder Verwicklungsgefahren zu verringern, ordnen und sichern Sie Kabel so, dass Personen und Haustiere nicht stolpern oder versehentlich daran ziehen, wenn sie sich bewegen oder durch den Bereich gehen.
- Wenn eines der Kabel oder elektrischen Geräte in irgendeiner Weise beschädigt wird, stellen Sie die Verwendung sofort ein und wenden Sie sich an X Rocker, um weitere Informationen zum Austauschen der Komponente zu erhalten.
- Bewahren Sie Kabel und Netzteile bei Nichtgebrauch außerhalb der Reichweite von Kindern auf. Stellen Sie außerdem sicher, dass diese keinen starken Stößen wie Herunterfallen oder Werfen der Komponenten ausgesetzt sind.
- Stellen Sie niemals Kerzen oder offene Flammen auf oder in der Nähe des XR-Rads auf. Während X Rocker-Produkte den britischen und europäischen Sicherheitsbestimmungen entsprechen, führt eine längere Exposition gegenüber offenem Feuer zu Schäden am Produkt und anderen Sicherheitsrisiken.

Introducción

Gracias por adquirir el XR Racing V2 multiplataforma volante. Este producto es para usar con los principales juegos consolas como PS4™, Xbox One™ y Switch™. Para Xbox One™ y PS4™, usará su controlador oficial para conectarse, lo que le permitirá usar este volante con cualquier experiencia de juego de carreras. El volante XR Racing V2 también cuenta con motores de vibración para una experiencia de conducción táctil y háptica, botones programables para la configuración ideal y ventosas / abrazaderas para una fijación segura en su escritorio o configuración de plataforma de carreras.



Para soporte y firmware, complete el formulario de soporte en xrockruk.com/pages/support

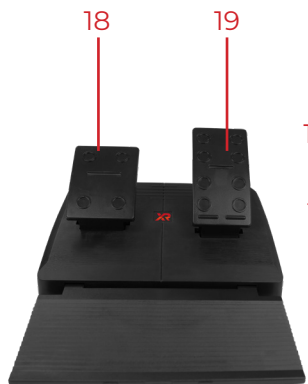

Function	Number	PS3™	PS4™	XBOX ONE™	PC (X-INPUT)	PC (D-INPUT)	SWITCH
Acción Llave	1	X	X	A	A	2	B
	2	O	O	B	B	3	A
	3	□	□	X	X	1	Y
	4	△	△	Y	Y	4	X
	5	R1	R1	RB	RB	6	R
	6	L1	L1	LB	LB	5	L
	7	R2	R2	RT	RT	8	ZR
	8	L2	L2	LT	LT	7	ZL
	9	R3	R3	SR	SR	12	R3
	10	L3	L3	SL	SL	11	L3
D-Pad	11	UP	UP	UP	UP	UP	UP
		DOWN	DOWN	DOWN	DOWN	DOWN	DOWN
		LEFT	LEFT	LEFT	LEFT	LEFT	LEFT
		RIGHT	RIGHT	RIGHT	RIGHT	RIGHT	RIGHT
Función Llave	12	START	OPTIONS	MENU	START	10	+
	13	SELECT	SHARE	VIEW	BACK	9	-
Dirección	14	LX	LX	← / →	← / →	← / →	LX
L-Wing	15	□	L2	LT	LT	1	B
R-Wing	16	X	R2	RT	RT	2	Y
Palanca de cambios	17	L2	L1	LB	LB	7	ZL
		R2	R1	RB	RB	8	ZR
L-Pedal	18	□	L2	LT	LT	1	B
R-Pedal	19	X	R2	RT	RT	2	Y
Mode	HOME			X-GUIDE	X-GUIDE	13	HOME

Introducción a la función

Funciones de programa (sin memoria)

Introducción

1. Botón de fuente de programa: □/1/X/Y, O/3/B/A, △/4/Y/X, X/2/A/B, L1/5/LB/L, L2/7/LT/ZL, R1/6/RB/R, R2/8/RT/ZR;
2. Botón programable: L-Wing(Square/1/LT), R-Wing(X/2/RT), Acelerador, (X/2/RT), Freno (□/1/LT) ,L3/11/SL,R3/12/SR), Palanca de cambios (L2/7/LB,R2/8/RB)

Configuración del programa

1. Mantenga pulsado SHARE + OPTIONS durante 3 segundos hasta que se encienda el LED verde.
2. Presione el botón programable y el LED verde comenzará a parpadear
3. Presione el botón de fuente de programa. El LED verde se apagará. El programa ya está configurado.

Borrar un solo programa

1. Mantenga pulsado SHARE + OPTIONS / 10 / Menú durante 3 segundos hasta que se encienda el LED verde
2. Presione el botón programado y el LED verde empezará a parpadear.
3. Presione el botón programado nuevamente y el LED verde se apagará. El único botón programado ahora se borra.

Borrar todos los programas

1. Mantenga pulsado SHARE + OPTIONS durante 3 segundos hasta que se encienda el LED verde
2. Presione OPTIONS y manténgalo presionado durante 4 segundos. El LED verde se apagará. Todos los botones programados se borran con los valores predeterminados restaurados

Nota: Todos los ajustes se restablecen cuando se apaga el volante.

Programar pedales como eje Y

1. Mantenga pulsado SHARE + OPTIONS durante 3 segundos hasta que se encienda el LED verde.
2. Presione IZQUIERDA del D-PAD. El LED verde se apagará. Los pedales están programados como función Y.

Programar L-Wing y R-Wing como eje Y

1. Mantenga pulsado SHARE durante 3 segundos hasta que se encienda el LED verde.
2. Presione DERECHA del D-PAD. El LED verde se apagará. Los pedales están programados como función Y.

Ajuste de sensibilidad de rueda de 3 niveles

1. Mantenga pulsado SHARE + OPTIONS durante 3 segundos hasta que se encienda el LED verde. Suelta el botón.
2. Pulsa COMPARTIR de nuevo. La sensibilidad actual se muestra a través del LED en la rueda
3. Presione SHARE por tercera vez para seleccionar el nivel de sensibilidad. Cicla de la siguiente manera:

Medio (el LED verde parpadea) → Alto (el LED verde parpadea rápidamente) → Bajo (el LED verde parpadea lentamente)

- Presione ARRIBA del D-PAD para confirmar y salir del modo de configuración

Para usar con PS3™

1. Conecte el volante a su consola con el cable USB incluido y conecte los pedales al volante
2. Encienda la consola.
3. El indicador LED del canal activo se iluminará cuando la conexión finaliza automáticamente. La rueda ahora está lista para usarse
4. Durante el juego, presione el botón INICIO una vez para ingrese a la ventana XMB; Mantenga presionado el botón INICIO para entrar en la ventana de configuración del MENÚ.



Para usar con PS4™

1. Conecte el volante a su consola usando un puerto USB de repuesto y conecte el pedal al volante usando el puerto USB trasero.
2. Encienda la consola.
3. Conecte el volante de carreras al controlador mediante un cable USB, considerar al controlador como clave para establecer la conexión entre el controlador y el volante de carreras (El controlador debe estar apagado antes de la conexión)
4. Una vez establecida la conexión, el LED ROJO de la rueda se encenderá y el indicador LED del controlador se encenderá. Presione el botón INICIO en la rueda y la rueda estará lista para usar /
5. Durante el juego, presione el botón INICIO una vez para ingresar al menú de la Consola;



Para usar con XBOX ONE™

1. Conecte el volante a su consola usando un puerto USB de repuesto y conecte el pedal al volante usando el puerto USB trasero.
2. Encienda la consola.
3. Conecte el volante de carreras al controlador mediante un cable USB, considerar al controlador como clave para establecer la conexión entre el controlador y el volante de carreras (El controlador debe estar apagado antes de la conexión)
4. Una vez establecida la conexión, el LED ROJO de la rueda se encenderá y el indicador LED del controlador se encenderá. Presione el botón INICIO en la rueda y la rueda estará lista para usar /
5. Durante el juego, presione el botón INICIO una vez para ingresar al menú de la Consola;



Para usar con Switch

1. Conecte el volante al puerto USB en la base de la consola y luego encienda su consola;
2. Alternativamente, puede conectar el volante a la consola mediante un cable USB tipo c para el modo portátil o de mesa.
3. Una vez establecida la conexión, el LED ROJO del volante de carreras se encenderá y el LED de un canal se encenderá. La rueda ahora está lista para usarse.

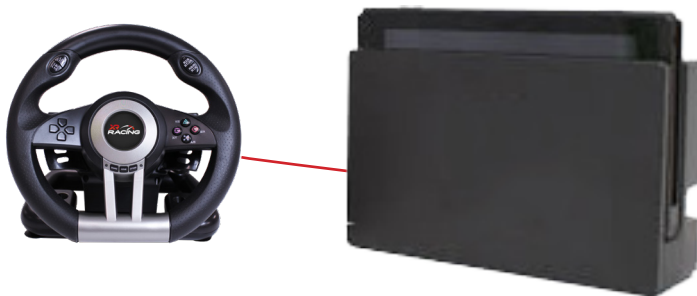

Para usar con PC

1. ENTRADA X

Conecte la rueda directamente a la PC con el cable USB incluido. Si está conectado a Internet, un controlador se instalará automáticamente y estará listo para usar.

1) La rueda pasará por defecto al modo de entrada X en la PC. El modo de entrada X se mostrará mediante un LED ROJO en la parte frontal del volante y con un LED rojo en los canales traseros.

2) Para cambiar a entrada directa, presione el botón INICIO durante 3 segundos para ingresar al modo de entrada directa, el LED ROJO parpadeará 6 veces y apagará los LED de 4 canales.

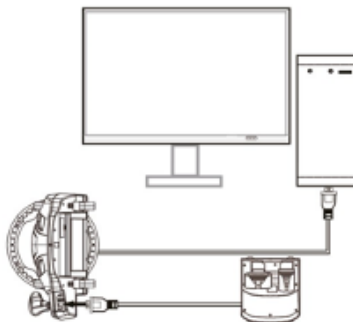

Solución de problemas

Información de seguridad del usuario

- Evite el contacto directo con líquidos. Para limpiar, frote con un paño húmedo. Si se produce un derrame, apague la rueda XR y espere a que el producto se seque antes de volver a utilizarlo.
- No utilice ningún tipo de estropajo o soluciones de limpieza abrasivas, ya que pueden dañar el material de la superficie.
- Consulte al soporte de X Rocker antes de desatornillar y desmontar cualquiera de los componentes eléctricos o realizar cualquier cambio en el producto. Si se realizan modificaciones o reparaciones no autorizadas antes de la consulta, esto anulará su garantía.
- Para reducir los peligros potenciales de tropiezos o enredos, coloque y asegure los cables de modo que las personas y las mascotas no puedan tropezar o tirar accidentalmente de ellos al moverse o caminar por el área.
- Si alguno de los cables o equipo eléctrico se daña de alguna manera, deje de usarlo inmediatamente y comuníquese con X Rocker para obtener más detalles sobre cómo reemplazar el componente.
- Cuando no esté en uso, mantenga los cables y las fuentes de alimentación fuera del alcance de los niños; asegúrese también de que no estén sujetos a impactos fuertes, como dejar caer o arrojar los componentes.
- Nunca coloque ningún tipo de vela o llama desnuda sobre o cerca de la rueda XR en ningún momento. Si bien los productos X Rocker cumplen con las regulaciones de seguridad del Reino Unido y Europa, la exposición prolongada a llamas desnudas resultará en daños al producto y otros peligros de seguridad.

Invoering

Bedankt voor het aanschaffen van het XR Racing V2 Multi-platform stuur. Dit product is bedoeld voor gebruik bij grote games consoles zoals PS4™, Xbox One™ en Switch™. Voor Xbox One™ en PS4™ gebruik je je officiële controller om verbinding te maken, zodat je dit stuur kunt gebruiken met elke racegame-ervaring. Het XR Racing V2-stuur heeft ook vibratiemotoren voor een tactiele en haptische rijervaring, programmeerbare knoppen voor de ideale setup en zuignappen / klemmen voor een veilige bevestiging op je bureau of race-installatie.



Voor ondersteuning en firmware vult u het ondersteuningsformulier in op xrockeruk.com/pages/support

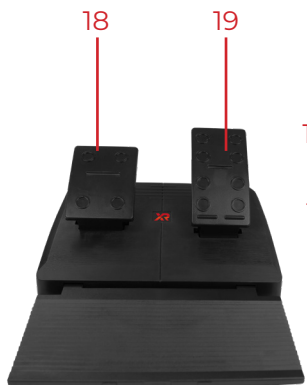

Function	Number	PS3™	PS4™	XBOXONE™	PC (X-INPUT)	PC (D-INPUT)	SWITCH
Actie Sleutel	1	X	X	A	A	2	B
	2	O	O	B	B	3	A
	3	□	□	X	X	1	Y
	4	△	△	Y	Y	4	X
	5	R1	R1	RB	RB	6	R
	6	L1	L1	LB	LB	5	L
	7	R2	R2	RT	RT	8	ZR
	8	L2	L2	LT	LT	7	ZL
	9	R3	R3	SR	SR	12	R3
	10	L3	L3	SL	SL	11	L3
D-Pad	11	UP	UP	UP	UP	UP	UP
		DOWN	DOWN	DOWN	DOWN	DOWN	DOWN
		LEFT	LEFT	LEFT	LEFT	LEFT	LEFT
		RIGHT	RIGHT	RIGHT	RIGHT	RIGHT	RIGHT
Functie Sleutel	12	START	OPTIONS	MENU	START	10	+
	13	SELECT	SHARE	VIEW	BACK	9	-
Richting	14	LX	LX	← / →	← / →	← / →	LX
L-Wing	15	□	L2	LT	LT	1	B
R-Wing	16	X	R2	RT	RT	2	Y
Versnellingspook	17	L2	L1	LB	LB	7	ZL
		R2	R1	RB	RB	8	ZR
L-Pedal	18	□	L2	LT	LT	1	B
R-Pedal	19	X	R2	RT	RT	2	Y
Modus	HOME			X-GUIDE	X-GUIDE	13	HOME

Functie introductie

Programmafuncties (zonder geheugen)

Invoering

1. Programmabronknop: □/1/X/Y, ○/3/B/A, △/4/Y/X, X/2/A/B, L1/5/LB/L, L2/7/LT/ZL, R1/6/RB/R,R2/8/RT/ZR;
2. Programmeerbare knop: L-Wing(Square/1/LT), R-Wing(X/2/RT), Gaspedaal, (X/2/RT), Rem (□/1/LT) ,L3/11/SL,R3/12/SR), Versnellingspook (L2/7/LB,R2/8/RB)

Programma instellen

1. Houd SHARE + OPTIONS 3 seconden ingedrukt totdat de groene LED gaat branden.
2. Druk op de programmeerbare knop en de groene LED begint te knipperen
3. Druk op de programmabronknop. De groene LED gaat uit. Het programma is nu ingesteld.

Eén programma wissen

1. Houd SHARE + OPTIONS /10 / Menu 3 seconden ingedrukt tot de groene LED gaat branden
2. Druk op de geprogrammeerde knop en de groene LED gaat branden
beginnen te knipperen.
3. Druk nogmaals op de geprogrammeerde knop en de groene LED gaat uit. De enkel geprogrammeerde knop is nu gewist.

Wis alle programma's

1. Houd SHARE + OPTIONS 3 seconden ingedrukt totdat de groene LED gaat branden
2. Houd OPTIONS 4 seconden ingedrukt. De groene LED gaat uit. Alle geprogrammeerde knoppen worden gewist en de standaardinstellingen zijn hersteld

Opmerking: alle instellingen worden gereset als het stuur wordt uitgeschakeld.

Programmeer pedalen als Y-as

1. Houd SHARE + OPTIONS 3 seconden ingedrukt totdat de groene LED gaat branden.
2. Druk op LINKS van het D-PAD. De groene LED gaat uit. Pedalen zijn geprogrammeerd als Y-functie.

Programmeer L-Wing en R-Wing als Y-as

1. Houd SHARE 3 seconden ingedrukt totdat de groene LED gaat branden.
2. Druk op RECHTS van de D-PAD. De groene LED gaat uit. Pedalen zijn geprogrammeerd als Y-functie.

Aanpassing van de gevoeligheid van het wiel met 3 niveaus

1. Houd SHARE + OPTIONS 3 seconden ingedrukt tot de groene LED gaat branden. Laat de knop los.
2. Druk nogmaals op SHARE. De huidige gevoeligheid wordt weergegeven via de LED op het stuur
3. Druk een derde keer op SHARE om het gevoeligheidsniveau te selecteren. Het cycli zoals hieronder:

Midden (groene LED knippert) → Hoog (groene LED knippert snel) → Laag (groene LED knippert langzaam)
- Druk op UP van de D-PAD om te bevestigen en de instellingenmodus te verlaten

Voor gebruik met PS3™

1. Verbind het stuur met je console met behulp van de meegeleverde USB-kabel en sluit de pedalen aan op het stuur
2. Schakel de console in.
3. De LED-indicator van het actieve kanaal gaat branden wanneer de verbinding wordt automatisch beëindigd. Het wiel is nu klaar voor gebruik
4. Druk tijdens het spelen van het spel eenmaal op de HOME-knop om ga naar het XMB-venster; Houd de HOME-knop ingedrukt om ga naar het MENU-instelvenster.



Voor gebruik met PS4™

1. Sluit het stuur aan op uw console met behulp van een vrije USB-poort en sluit het pedaal aan op het stuur via de USB-poort aan de achterzijde.
2. Schakel de console in.
3. Verbind het racestuur met de controller via een USB-kabel, beschouw de controller als een sleutel om het verbinding tussen de controller en het racestuur (De controller moet worden uitgeschakeld voordat verbinding wordt gemaakt)
4. Nadat de verbinding tot stand is gebracht, gaat de RODE LED op het stuur branden en de LED-indicator op de controller gaat branden. Druk op de HOME-knop op het wiel en het wiel is klaar voor gebruik /
5. Druk tijdens het spelen één keer op de HOME-knop om het consolemenu te openen;



Voor gebruik met XBOX ONE™

1. Sluit het stuur aan op uw console met behulp van een vrije USB-poort en sluit het pedaal aan op het stuur via de USB-poort aan de achterzijde.
2. Schakel de console in.
3. Verbind het racestuur met de controller via een USB-kabel, beschouw de controller als een sleutel om het verbinding tussen de controller en het racestuur (De controller moet worden uitgeschakeld voordat verbinding wordt gemaakt)
4. Nadat de verbinding tot stand is gebracht, gaat de RODE LED op het stuur branden en de LED-indicator op de controller gaat branden. Druk op de HOME-knop op het wiel en het wiel is klaar voor gebruik /
5. Druk tijdens het spelen één keer op de HOME-knop om het consolemenu te openen;



Voor gebruik met Switch™

1. Sluit het stuur aan op de USB-poort op het consoledock en schakel vervolgens uw console in;
2. Als alternatief kunt u het stuur aansluiten op de console met een USB Type-c-kabel voor handheld- of tafelmodel.
3. Nadat de verbinding tot stand is gebracht, gaat de RODE LED op het racestuur branden en een kanaal-LED gaat branden. Het wiel is nu klaar voor gebruik.

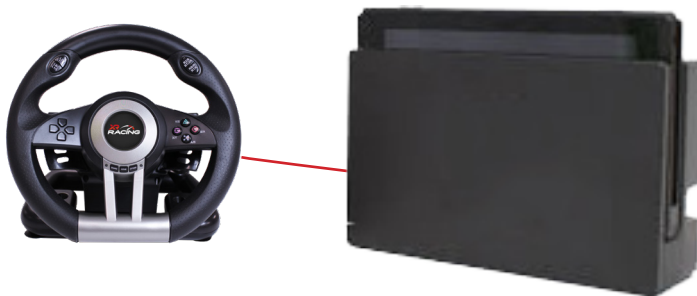

Voor gebruik met pc

1. X-INGANG

Sluit het wiel rechtstreeks aan op de pc met de meegeleverde USB-kabel. Als u verbinding heeft met internet, wordt automatisch een stuurprogramma geïnstalleerd en is deze klaar voor gebruik.

1) Het wiel gaat standaard naar de X-invoermodus op de pc. De X-invoermodus wordt weergegeven door een RODE LED op de voorkant van het wiel en met een rode LED op de achterste kanten.

2) Om over te schakelen naar directe invoer, drukt u gedurende 3 seconden op de HOME-knop om naar de directe invoermodus te gaan, de RODE LED knippert 6 keer en schakelt de 4-kanaals LED's uit.

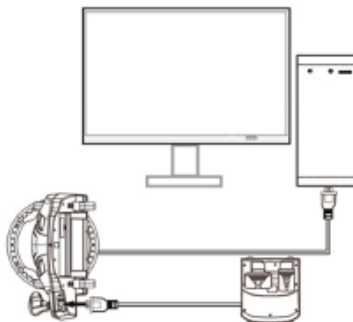

Probleemoplossen

Gebruikersveiligheidsinformatie

- Vermijd direct contact met vloeistoffen. Veeg af met een vochtige doek om schoon te maken. Als er wordt gemorst, schakel dan het XR Wheel uit en wacht tot het product droog is voordat u het opnieuw gebruikt.
- Gebruik geen schuursponsje of schuurmiddelen, aangezien deze het oppervlakemateriaal kunnen beschadigen.
- Raadpleeg X Rocker Support voordat u elektrische componenten losschroeft en demonteert of wijzigingen aan het product aanbrengt. Als er vóór het overleg ongeautoriseerde wijzigingen of reparaties worden uitgevoerd, vervalt uw garantie.
- Om mogelijke gevaren voor struikelen of verstriking te verminderen, dient u eventuele kabels zo te rangschikken en vast te maken dat mensen en huisdieren er niet over kunnen struikelen of er per ongeluk aan kunnen trekken terwijl ze zich verplaatsen of door het gebied lopen.
- Als een van de kabels of elektrische apparatuur op enigerlei wijze beschadigd raakt, stop dan onmiddellijk met het gebruik en neem contact op met X Rocker voor meer informatie over het vervangen van het onderdeel.
- Houd kabels en voedingen buiten het bereik van kinderen als ze niet worden gebruikt. Zorg er ook voor dat deze niet worden blootgesteld aan harde schokken, zoals het laten vallen of gooien van de componenten.
- Plaats nooit een kaars of open vuur op of nabij het XR Wheel. Hoewel X Rocker-producten voldoen aan de Britse en Europese veiligheidsvoorschriften, zal langdurige blootstelling aan open vuur leiden tot schade aan het product en andere veiligheidsrisico's.

Introduzione

Grazie per aver acquistato la multiplatforma XR Racing V2 volante. Questo prodotto è destinato all'uso con i principali giochi console come PS4™, Xbox One™ e Switch™. Per Xbox One™ e PS4™, utilizzerai il tuo controller ufficiale per connetterti, permettendoti di usare questo volante con qualsiasi esperienza di gioco di corse. Il volante XR Racing V2 dispone anche di motori a vibrazione per un'esperienza di guida tattile e tattile, pulsanti programmabili per la configurazione ideale e ventose / morsetti per un fissaggio sicuro sulla scrivania o configurazione da corsa.



Per supporto e firmware, compilare il modulo di supporto su xrockeruk.com/pages/support



Function	Number	PS3™	PS4™	XBOXONE™	PC (X-INPUT)	PC (D-INPUT)	SWITCH
Azione Chiave	1	X	X	A	A	2	B
	2	O	O	B	B	3	A
	3	□	□	X	X	1	Y
	4	△	△	Y	Y	4	X
	5	R1	R1	RB	RB	6	R
	6	L1	L1	LB	LB	5	L
	7	R2	R2	RT	RT	8	ZR
	8	L2	L2	LT	LT	7	ZL
	9	R3	R3	SR	SR	12	R3
	10	L3	L3	SL	SL	11	L3
D-Pad	11	UP	UP	UP	UP	UP	UP
		DOWN	DOWN	DOWN	DOWN	DOWN	DOWN
		LEFT	LEFT	LEFT	LEFT	LEFT	LEFT
		RIGHT	RIGHT	RIGHT	RIGHT	RIGHT	RIGHT
Funzione Chiave	12	START	OPTIONS	MENU	START	10	+
	13	SELECT	SHARE	VIEW	BACK	9	-
Direzione	14	LX	LX	← / →	← / →	← / →	LX
L-Wing	15	□	L2	LT	LT	1	B
R-Wing	16	X	R2	RT	RT	2	Y
Leva del cambio	17	L2	L1	LB	LB	7	ZL
		R2	R1	RB	RB	8	ZR
L-Pedal	18	□	L2	LT	LT	1	B
R-Pedal	19	X	R2	RT	RT	2	Y
Modalità	HOME			X-GUIDE	X-GUIDE	13	HOME

Introduzione alla funzione

Funzioni del programma (senza memoria)

introduzione

1. Pulsante sorgente del programma: □/1/X/Y, O/3/B/A, △/4/Y/X, X/2/A/B, L1/5/LB/L, L2/7/LT/ZL, R1/6/RB/R, R2/8/RT/ZR;

2. Pulsante programmabile: L-Wing(Square/1/LT), R-Wing(X/2/RT),Acceleratore, (X/2/RT), Freno (□/1/LT) ,L3/11/SL,R3/12/SR),
Leva del cambio (L2/7/LB,R2/8/RB)

Configurazione del programma

1. Tenere premuto SHARE + OPTIONS per 3 secondi finché il LED verde non si accende.
2. Premere il pulsante programmabile e il LED verde inizia a lampeggiare
3. Premere il pulsante della sorgente del programma. Il LED verde si spegnerà. Il programma è ora impostato.

Cancella programma singolo

1. Tenere premuto SHARE + OPTIONS / 10 / Menu per 3 secondi finché il LED verde non si accende
2. Premere il pulsante programmato e il LED verde si accenderà iniziare a lampeggiare.
3. Premere nuovamente il pulsante programmato e il LED verde si spegnerà. Il singolo pulsante programmato è ora cancellato.

Cancella tutti i programmi

1. Tenere premuto SHARE + OPTIONS per 3 secondi finché il LED verde non si accende
2. Premere OPZIONI e tenere premuto per 4 secondi. Il LED verde si spegnerà. Tutti i pulsanti programmati vengono cancellati con il ripristino delle impostazioni predefinite

Nota: tutte le impostazioni vengono ripristinate quando si spegne il volante.

Programma i pedali come asse Y.

1. Tenere premuto SHARE + OPTIONS per 3 secondi finché il LED verde non si accende.
2. Premere SINISTRA del D-PAD. Il LED verde si spegnerà. I pedali sono programmati come funzione Y.

Programma L-Wing e R-Wing come asse Y.

1. Tenere premuto SHARE per 3 secondi finché il LED verde non si accende.
2. Premere il pulsante DESTRO del D-PAD. Il LED verde si spegnerà. I pedali sono programmati come funzione Y.

Regolazione della sensibilità della rotella a 3 livelli

1. Tenere premuto SHARE + OPTIONS per 3 secondi finché il LED verde non si accende. Rilascia il pulsante.
2. Premere di nuovo CONDIVIDI. La sensibilità attuale viene visualizzata tramite il LED sul volante
3. Premere SHARE una terza volta per selezionare il livello di sensibilità. Funziona come di seguito:

Centrale (il LED verde lampeggia) → Alto (il LED verde lampeggia velocemente) → Basso (il LED verde lampeggia lentamente)
- Premere SU del D-PAD per confermare e uscire dalla modalità impostazioni

Da utilizzare con PS3™

1. Collega il volante alla tua console utilizzando il cavo USB incluso e collega i pedali al volante
2. Accendi la console.
3. L'indicatore LED del canale attivo si accenderà quando la connessione viene terminata automaticamente. La ruota è ora pronta per l'uso
4. Durante il gioco, premere una volta il pulsante HOME per entrare nella finestra XMB; Tenere premuto il pulsante HOME per accedere alla finestra di configurazione del MENU.



Da utilizzare con PS4™

1. Collega il volante alla tua console usando una porta USB di riserva e collega il pedale al volante usando la porta USB posteriore.
2. Accendi la console.
3. Collega il volante al controller tramite un cavo USB, considerare il controller come una chiave per stabilire il collegamento tra il controller e il volante (Il controller deve essere spento prima del collegamento)
4. Dopo che la connessione è stata stabilita, il LED ROSSO sul volante si accenderà e l'indicatore LED sul controller si accenderà. Premi il pulsante HOME sulla ruota e la ruota sarà pronta per l'uso /
5. Durante il gioco, premere una volta il pulsante HOME per accedere al menu Console;



Da utilizzare con XBOX ONE™

1. Collega il volante alla tua console usando una porta USB di riserva e collega il pedale al volante usando la porta USB posteriore.
2. Accendi la console.
3. Collega il volante al controller tramite un cavo USB, considerare il controller come una chiave per stabilire il collegamento tra il controller e il volante (Il controller deve essere spento prima del collegamento)
4. Dopo che la connessione è stata stabilita, il LED ROSSO sul volante si accenderà e l'indicatore LED sul controller si accenderà. Premi il pulsante HOME sulla ruota e la ruota sarà pronta per l'uso /
5. Durante il gioco, premere una volta il pulsante HOME per accedere al menu Console;



Da utilizzare con Switch™

1. Collega il volante alla porta USB del dock della console, quindi accendi la console;
2. In alternativa, è possibile collegare il volante alla console utilizzando un cavo USB Type-c per la modalità palmare o da tavolo.
3. Dopo che la connessione è stata stabilita, il LED ROSSO sul volante si accenderà e il LED di un canale si accenderà. La ruota è ora pronta per l'uso.

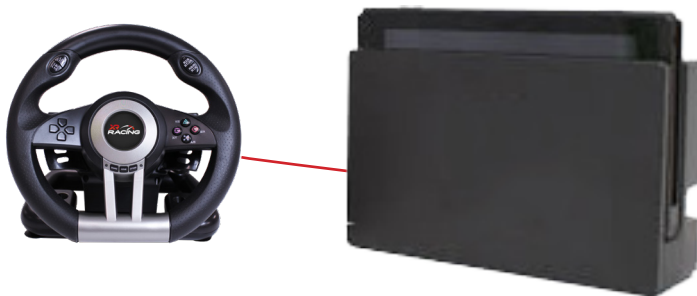

Da utilizzare con il PC

1. X-INPUT

Collega il volante direttamente al PC utilizzando il cavo USB incluso. Se sei connesso a Internet, un driver verrà installato automaticamente e sarà pronto per l'uso.

1) La rotella passerà automaticamente alla modalità di input X su PC. La modalità di input X verrà visualizzata da un LED ROSSO sulla parte anteriore del volante e da un LED rosso sui canali posteriori.

2) Per passare all'ingresso diretto, premere il pulsante HOME per 3 secondi per accedere alla modalità di ingresso diretto, il LED ROSSO lampeggerà 6 volte e spegnerà i LED a 4 canali.

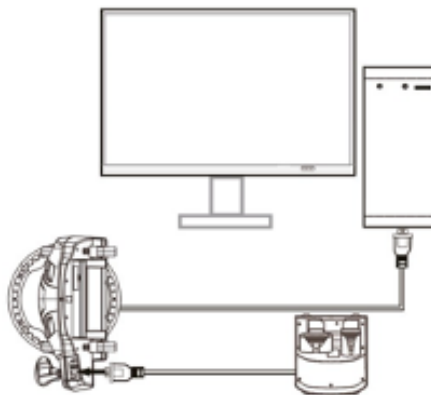

Risoluzione dei problemi

Informazioni sulla sicurezza dell'utente

- Evitare il contatto diretto con i liquidi. Per pulire, strofinare con un panno umido. In caso di fuoriuscita, spegnere la ruota XR e attendere che il prodotto si asciughi prima di riutilizzarlo.
- Non utilizzare alcun tipo di spugnetta abrasiva o soluzioni detergenti abrasive poiché potrebbero danneggiare il materiale della superficie.
- Consultare l'assistenza X Rocker prima di svitare e disassemblare qualsiasi componente elettrico o di apportare modifiche al prodotto. Se vengono effettuate modifiche o riparazioni non autorizzate prima della consultazione, ciò invaliderà la garanzia.
- Per ridurre i potenziali rischi di inciampo o impigliamento, disporre e fissare i cavi in modo che le persone e gli animali domestici non possano inciampare o tirarli accidentalmente mentre si muovono o camminano nell'area.
- Se uno qualsiasi dei cavi o delle apparecchiature elettriche viene danneggiato in qualsiasi modo, interrompere immediatamente l'uso e contattare X Rocker per ulteriori dettagli su come sostituire il componente.
- Quando non vengono utilizzati, tenere i cavi e gli alimentatori fuori dalla portata dei bambini, assicurarsi inoltre che non siano soggetti a urti violenti come la caduta o il lancio dei componenti.
- Non posizionare mai alcun tipo di candela o fiamma libera sopra o vicino alla ruota XR in qualsiasi momento. Sebbene i prodotti X Rocker siano conformi alle normative di sicurezza britanniche ed europee, l'esposizione prolungata a fiamme libere provocherà danni al prodotto e altri rischi per la sicurezza.